

CATALOGUE GUIDE DE L'EAU

Partie 1 Le Prétraitement

Eaux pluviales - Eaux résiduaires - Hydrocarbures - Graisses - Féculés



Séparateurs
d'hydrocarbures



Séparateurs de graisses
et/ou féculés



Débourbeurs

Notre métier et nos missions

Concepteur et fabricant de solutions aux services de l'eau et de l'environnement, Techneau a construit son identité d'expert en solutions globales adaptées aux besoins réels de ses clients : techniquement fiables et avec des produits innovants.

Nous intervenons dans différents domaines :

- **Catalogue Guide de l'eau partie 1 : Le Prétraitement**

Eaux pluviales
Eaux résiduaires
Hydrocarbures
Graisses et fécules

- **Catalogue Guide de l'eau partie 2 : Le Traitement**

Eaux de ruissellement

- **Relevage**
- **Equipements hydrauliques**
- **Equipements de sol**
- **La maintenance de nos postes de relevage**

Les bureaux, ateliers et usines de production sont localisées en Normandie, dans la Manche (50).



Sur un site industriel de 8 hectares basé à Marigny (50), Techneau a su regrouper toutes les compétences nécessaires à la création, au développement, à la production et à la commercialisation de ses produits.

Un département RECHERCHE & DEVELOPPEMENT

intégré pour concevoir les produits de demain

Pour concevoir les produits de demain, **10 collaborateurs** au bureau d'études et R&D sont chargés d'étudier vos besoins et d'anticiper les produits de demain.

Avec plus de **25 000 offres techniques par an**, Techneau reste fidèle à son engagement initial : vous garantir une étude personnalisée de qualité dans un délai compris entre **24 et 48 heures**.

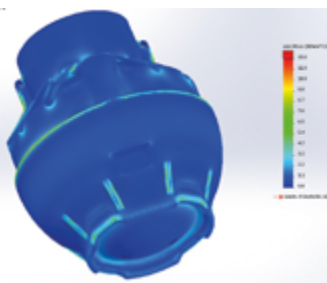
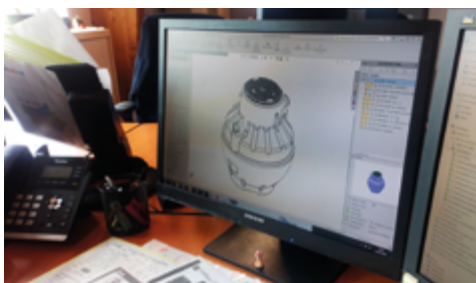

Un SERVICE au plus près de vos attentes.

10 responsables de secteur, associés à 7 technico-commerciaux sédentaires sont à votre écoute pour étudier et proposer les solutions techniques les plus pertinentes à vos projets et chantiers.

Un large STOCK pour plus de réactivité

70 références représentant plus de 350 appareils sont tenues en stock afin d'être expédiées le jour de votre commande.

Avec un délai d'acheminement compris entre 24 et 72 heures, une commande passée le lundi pourra être livrée le jeudi à Perpignan.



Un **Techneau** pôle de compétences

C'est en **1991** que l'aventure Techneau a débuté, misant sur la création, le développement et la commercialisation de produits techniques innovants destinés au prétraitement, à la régulation et au relevage des eaux.

En **1996**, le département export voit le jour et permet de donner une dimension internationale à Techneau. Des filiales seront ensuite développées afin d'assurer la proximité avec les clients : République Tchèque en 2000 : Pologne en 2002 et Espagne en 2008.

En **1998**, la société Plasteau voit le jour afin d'accompagner Techneau dans le développement de corps creux monoblocs rotomoulés en polyéthylène.

Rapidement, Plasteau se spécialise dans la fabrication de gros volumes destinés au stockage et à la valorisation des eaux pluviales pour l'habitat, l'industrie et les collectivités. L'entreprise compte aujourd'hui au sein de ses ateliers 5 machines permettant de rotomouler des sphères jusqu'à 5m de diamètre.

En **1999**, TECHNEAU obtient le certificat ISO 9001 puis le NF EN ISO9001 : 2000 en 2003 complété par la suite par l'obtention du marquage CE.

En **2001**, le département chaudronnerie industrielle a quant à lui vu le jour avec la création de Chaudreau permettant ainsi à Techneau d'industrialiser son outil de production tout en conservant la flexibilité indispensable du sur-mesure. Chaudreau poursuit aujourd'hui son développement et est devenue un acteur reconnu dans la fabrication :

- de moules pour l'industrie plastique et polyester,
- d'équipements hydrauliques (vannes et régulateurs de débit),
- d'unités pour le prétraitement et le traitement des eaux,
- d'équipements de sol (couvreclers de regard, siphons et caniveaux inox).

Son unité de production de 4500 m² équipée de 13 ponts roulants comprend :

- 1 banc de découpe plasma de 2 m x 4 m,
- 1 grignoteuse à commande numérique,
- 4 vélocipèdes (demi-ponts),
- 1 potence de soudure,
- 1 unité de traitement pour l'inox,
- 3 rouleuses
- 3 presses plieuses
- 2 cisailles
- 1 robot de soudure

Désormais c'est un pôle de compétences regroupant 170 collaborateurs dans 3 entreprises travaillant en synergie, sur un site de 8 ha dont 10 000 m² de bureaux et ateliers. Tous les sites sont certifiés ISO90001 et CE.



Un service commercial sédentaire

pour plus de réactivité

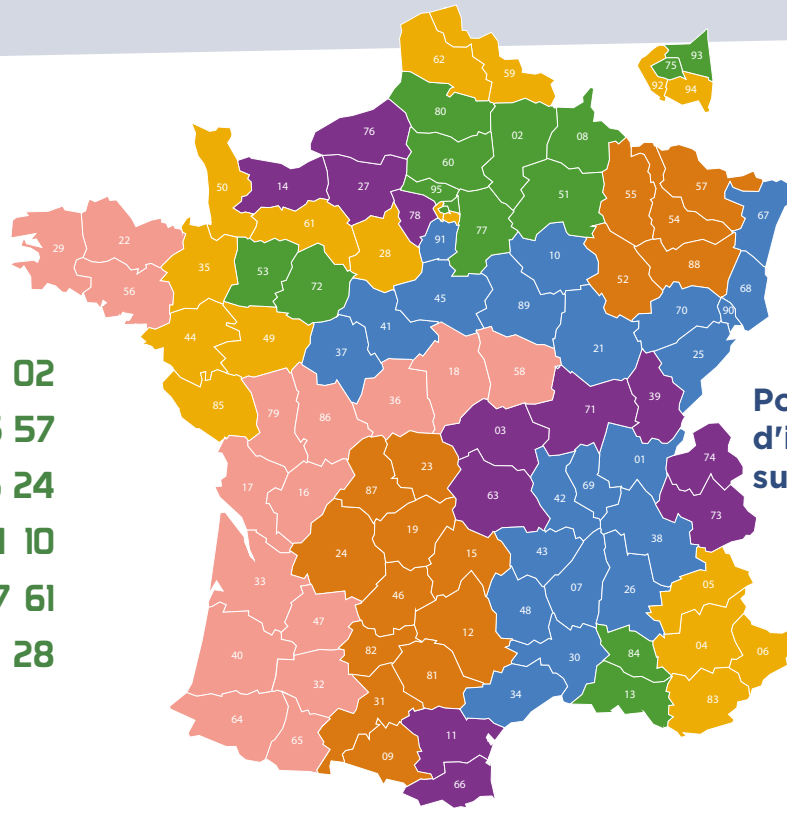

- 02 33 77 58 02
- 02 33 56 65 57
- 02 33 56 66 24
- 02 33 77 21 10
- 02 33 56 67 61
- 02 14 16 80 28

Pour plus d'informations sur votre contact :



Une force commerciale itinérante

pour plus de proximité

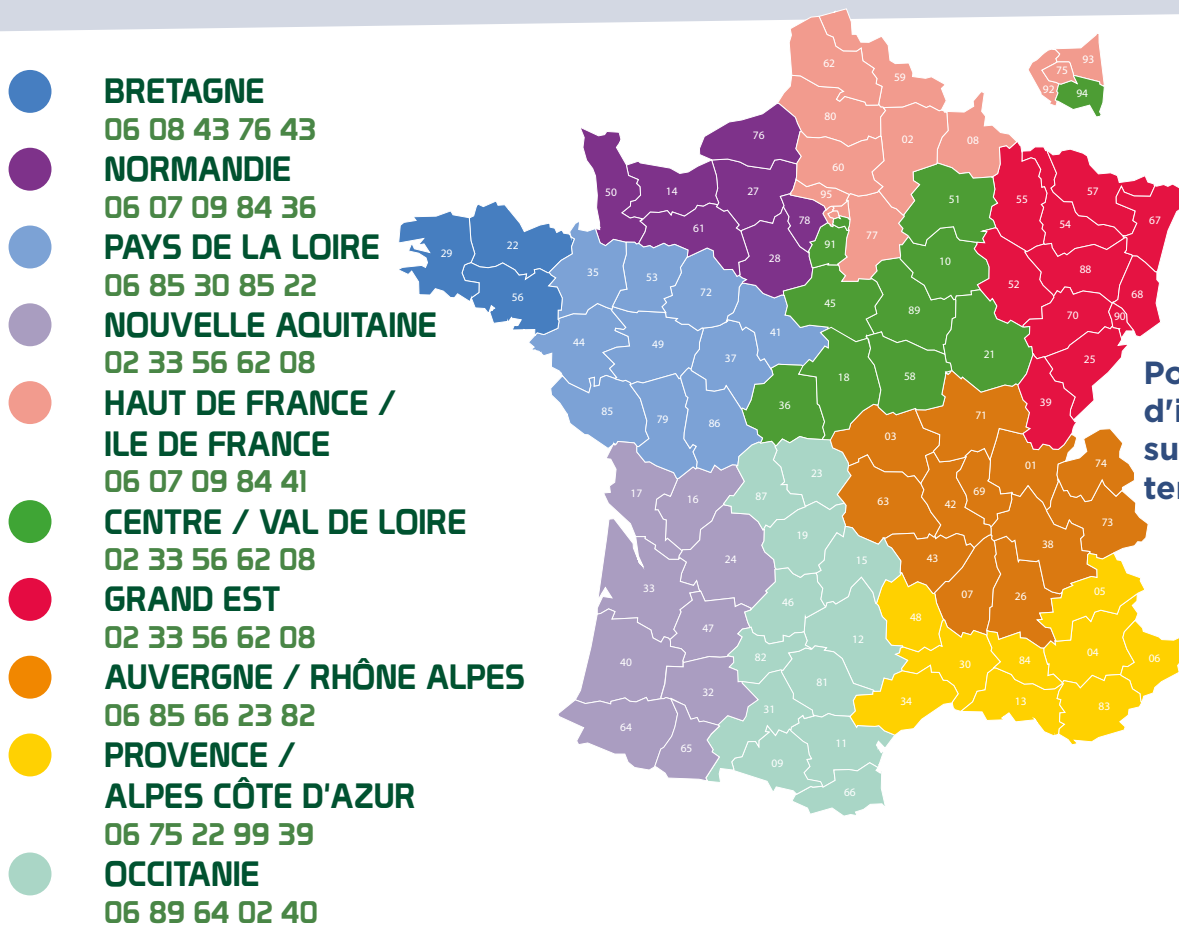

- **BRETAGNE**
06 08 43 76 43
- **NORMANDIE**
06 07 09 84 36
- **PAYS DE LA LOIRE**
06 85 30 85 22
- **NOUVELLE AQUITAINE**
02 33 56 62 08
- **HAUT DE FRANCE / ILE DE FRANCE**
06 07 09 84 41
- **CENTRE / VAL DE LOIRE**
02 33 56 62 08
- **GRAND EST**
02 33 56 62 08
- **AUVERGNE / RHÔNE ALPES**
06 85 66 23 82
- **PROVENCE / ALPES CÔTE D'AZUR**
06 75 22 99 39
- **OCCITANIE**
06 89 64 02 40

Pour plus d'informations sur votre contact terrain :





Département Maintenance



Exclusivement dédié à la mise en service et à la maintenance préventive de vos installations, le service vous accompagne dans le bon fonctionnement des ouvrages Techneau sur le long terme sur l'ensemble de la France métropolitaine.

Toute notre équipe est à votre écoute au : 02 33 77 21 19
maintenance@techneau.fr



Département Équipements de sol

Techneau, c'est également une gamme de produits dédiés à l'équipements de sol.

Pour toutes informations :

+33 (0)2 33 77 58 05

eqs@techneau.com

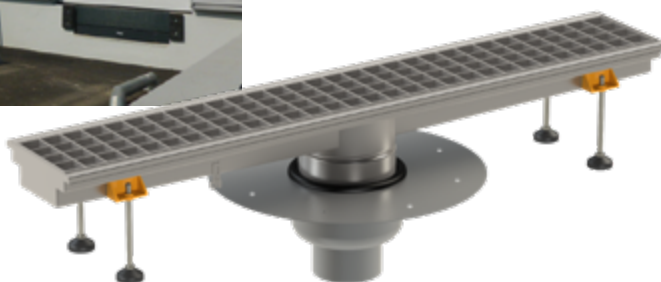

Département export

Service commercial export :

(0)2 33 56 67 78

export@techneau.com



Traitement des eaux pluviales

TECHNEAU, UNE COMPÉTENCE MULTI-MATÉRIAUX

L'acier

Gamme **large** et **profonde** entièrement **adaptable**



Le polyester

Développé pour les **sols corrosifs** et les **milieux salins**



A chaque matériau ses contraintes d'installation

Le matériau d'un appareil acier, inox, polyester ou polyéthylène sera défini en fonction de ses contraintes de pose. Vous trouverez ci-dessous **notre conseil** sur le choix du matériau en fonction de l'installation.

Installation	Matériau conseillé ¹			
	Polyéthylène	Acier peint	Polyester	Inox
Espaces Verts	•		•	
Nappe phréatique	• (2)	•	•	•
Voirie 15 à 250 kN	•		•	
Voirie 400 kN		•	•	
Pose en élévation	• (2)	•	•	•
Pose en milieu salin			•	•
Effluent corrosif Ph <3	•		•	•

(1) Les appareils de prétraitement et traitement des eaux Techneau sont fabriqués :

- en **polyéthylène rotomoulé** 100% recyclable,
- en **acier chaudronné**, fabrication S235JR avec peinture / revêtement intérieur / extérieur bi-composant à base de résine époxy / adduct polyamide,
- en **polyester**, par enroulement filamentaire de type orthogonal,
- en **inox** 304 ou 316L.

(2) Contacter notre service commercial.



Traitement des eaux pluviales

L'INNOVATION AU SERVICE DE L'EAU

Le polyéthylène

Structure monobloc offrant un rapport technique / prix idéal.

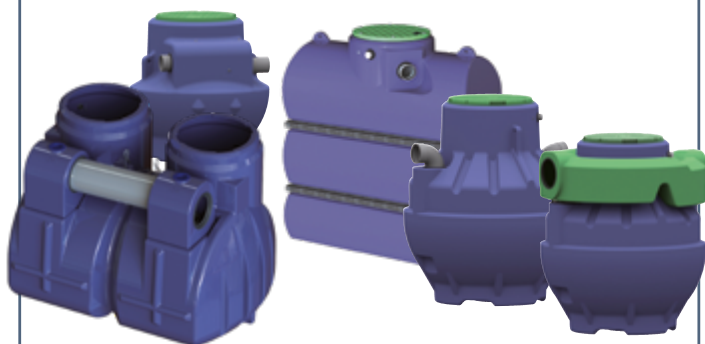

L'innox

Parfait pour les effluents corrosifs issus de l'industrie agroalimentaire et de la restauration.



Couvercles en option



A chaque matériau ses avantages

Chaque matériau a ses particularités qu'il convient de prendre en compte avant de faire son choix :

Critères	Matériau conseillé*			
	Polyéthylène	Acier peint	Polyester	Inox
Manutention	😊😊😊	😊😊	😊	😊😊
Stockage	😊😊😊	😊	😊😊	😊😊😊
Facilité d'installation	😊😊😊	😊😊	😊😊😊	😊😊😊
Résistance mécanique	😊😊	😊😊😊	😊😊😊	😊😊😊
Entretien	😊😊😊	😊😊	😊😊😊	😊😊😊
Résistance à la corrosion	😊😊😊	😊😊	😊😊😊	😊😊😊
Disponibilité	😊😊😊	😊😊😊	😊+	😊
Possibilité de sur-mesure		😊😊😊	😊😊😊	😊😊😊

😊😊😊 : parfaitement adapté 😊😊 : adapté 😊 : peu adapté



Techneau depuis 1991,

conception, fabrication, commercialisation:
retrouvez l'ensemble de nos compétences
autour d'un seul site en Normandie

Atelier polyester



Fabrication sur mesure

Atelier de chaudronnerie industrielle



Atelier polyéthylène



Service commercial
pour vous renseigner
ou vous guider
dans vos choix

Zone de stockage



Logistique et base à essais adaptées





Prétraitement et traitement des eaux pluviales

Séparateurs d'hydrocarbures ou décanteurs particuliers: les enjeux du traitement

Les activités humaines génèrent différents types de pollutions et de polluants qui nécessitent des matériels performants pour traiter au mieux les eaux pluviales entrant en contact avec eux.

Nous avons ainsi développé des systèmes adaptés à chaque besoin de traitement et qui composent trois grandes familles:

Les **débourbeurs** et **séparateurs d'hydrocarbures**,

Les **decanteurs particuliers** (*catalogue Techneau Traitement de l'eau*),

Les **decanteurs à traitement progressif** (*catalogue Techneau Traitement de l'eau*).

1 | Les plages de traitement des appareils

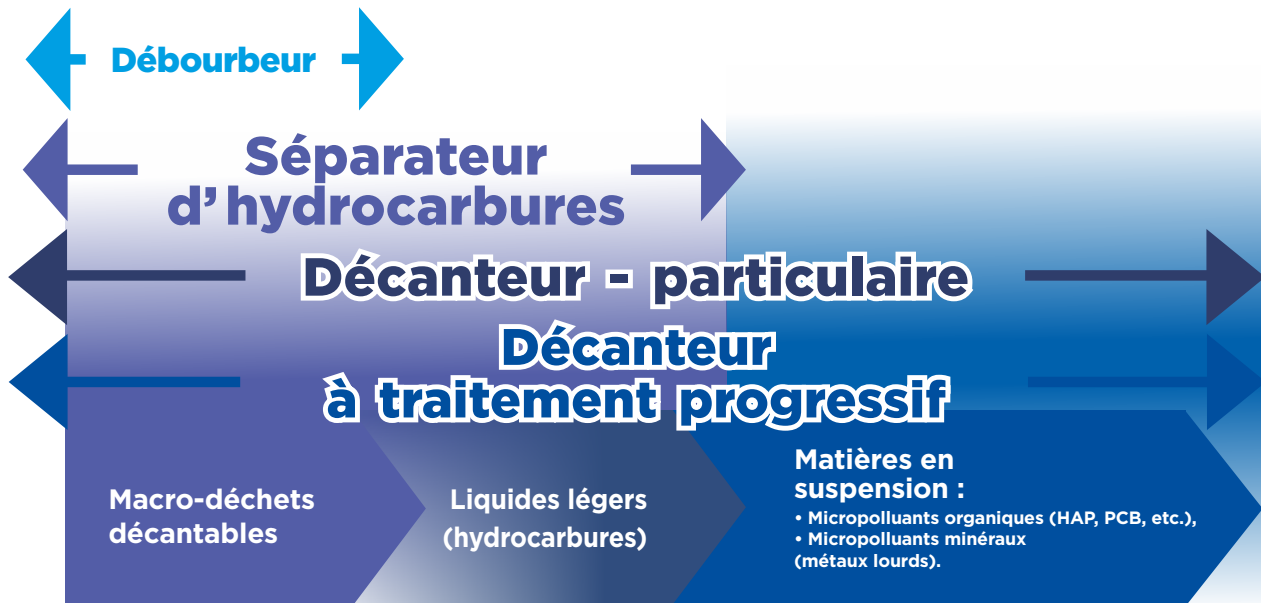

2 | Les applications concernées

> A chaque situation correspond un type d'appareil:

Polluants	Gamme	Surface	Sites
Boues & liquides légers	Débourbeurs et séparateurs d'hydrocarbures	de 1 à 50 000 m ²	Station-service, aire de lavage, parking couvert, aire de stockage d'hydrocarbures, zones techniques polluées par les hydrocarbures
Liquides légers & Matières en suspension	Décant'eau	de 400 à 3 000 m ²	Zones imperméabilisées urbaines (parkings et voies de circulation), domaine maritime
	Filière decanteur particulaire	de 3 100 à 50 000 m ²	
	Decanteur à traitement progressif	de 40 à 15 000 m ²	Sites industriels (forte pollution particulaire) Aires de carénage de bateaux, aires de stockage de carcasses automobiles
	Unités de traitement des aires de carénage	de 40 à 6 300 m ²	Aires de carénage de bateaux



Traitement des eaux pluviales

des appareils techniques aux applications spécifiques

Quelques références chantiers....



Séparateurs bacs acier en instance de chargement Stockage couvert sur notre site de Chaudronnerie Industrielle



Séparateurs d'hydrocarbures acier 200 l/s à proximité de la rocade de Toulouse (64)

Réseaux urbains, périurbains, ...



Séparateur d'hydrocarbures acier 600 l/s Iter (13) - COMSA



Séparateurs d'hydrocarbures acier Chatarras Iruna (Espagne)

Sites industriels



Séparateur d'hydrocarbures polyester Darse de pêche Ile de la Réunion (97).



Séparateur polyester 135 l/s - Rocade de Kalary Vary (République Tchèque)

Surfaces commerciales



Séparateur d'hydrocarbures polyester 560 l/s, aéroport de Gran Canaria (Iles Canaries)

Zones artisanales



Séparateur polyester sur-mesure 300 l/s pour le réseau autoroutier slovaque



Séparateur d'hydrocarbures acier sur-mesure - EPR Flamanville (50)



Séparateurs d'hydrocarbures

Normes	p 12-13
Déclaration de Performance	p 14
Principe de fonctionnement des débourbeurs séparateurs d'hydrocarbures	p 15
Guide de choix	p 18-21
Notion de traitement partiel ou total	p 22-23
Séparateurs d'hydrocarbures tailles 1 à 35 l/s	
Débourbeur & filtre coalesceur	p 24-25
Débourbeur, filtre coalesceur & by-pass	p 26-27
Gros débourbeur & filtre coalesceur	p 28-29
Filtre coalesceur	p 30-31
Filtre coalesceur et cuve de relevage	p 32
débourbeur, filtre coalesceur et cuve de relevage	p 34-35
Kit pompe du compartiment de relevage	p 36
Cuve de neutralisation des acides	p 37
Séparateurs d'hydrocarbures tailles > 35 l/s	
Débourbeur, filtre coalesceur	p 38-39
Débourbeur, filtre coalesceur, by-pass	p 40-41



Séparateurs d'hydrocarbures

1 • Les normes

La réalisation des séparateurs d'hydrocarbures est régie par différentes normes, notamment la norme française NF EN 858 :

- **NF EN 858-1**

“Principes pour la conception, les performances et les essais, le marquage et la maîtrise de la qualité”.

- **NF EN 858-2**

“Installations de séparation de liquides légers (par exemple hydrocarbures)”

Partie 2 : Choix des tailles nominales, installation, service et entretien.”

Schéma d'une installation complète



1.1 • Le volume d'un débourbeur selon la norme

Définition extraite de la norme NF EN 858-1:

«Le débourbeur retient les matières solides, les boues et les grains de sable. Il peut être intégré au séparateur. La valeur retenue pour le dimensionnement du débourbeur peut varier selon la norme NF EN 858-2. Ci-dessous l'extrait paragraphe 4.4 et son tableau permettant de la définir :

Quantité de boues escomptée pour, par exemple :		Volume minimal du débourbeur
Aucune	- condensat	Pas de débourbeur
Faible	- traitement des eaux usées contenant un faible volume de boues défini ; - toutes les zones de collecte des eaux de pluie où une petite quantité de sédiments apparaît du fait du trafic ou assimilé, par exemple les bassins de captage dans les parcs de stockage de produits pétroliers et les stations de remplissage couvertes.	$\frac{100 \times TN}{f_d}$ ^{a)}
Moyenne	- stations de remplissage, lavage manuel des voitures, lavage de pièces ; - sites de lavage pour autobus ; - eaux usées des garages, parkings ; - centrales électriques, usines d'outillage.	$\frac{200 \times TN}{f_d}$ ^{b)}
Élevée	- sites de lavage pour véhicules de chantier, machines de chantier, machines agricoles ; - sites de lavage pour camions	$\frac{300 \times TN}{f_d}$ ^{b)}
	- sites de lavage automatique de voitures, par exemple à rouleaux, à couloir.	$\frac{300 \times TN}{f_d}$ ^{c)}

a) Ne pas utiliser pour les séparateurs inférieurs ou égaux à TN10, sauf pour les parkings couverts.

b) Volume minimal des débourbeurs = 600 l.

c) Volume minimal des débourbeurs = 5 000 l.

TN = Taille Nominale = « nombre approximativement égal à la valeur numérique du débit maximal d'effluent, exprimée en litres par seconde, provenant du séparateur soumis à l'essai conformément au 8.3.3. » de la norme NF EN 858-1.

1.2 • Le volume d'un séparateur selon la norme :

Basée uniquement sur les performances épuratoires, la norme NF EN858-1 ne définit pas de volume minimum pour la chambre de séparation : “ le séparateur est la partie de l'installation qui sépare les liquides légers des eaux usées et les retient “.

Schéma de principe d'un séparateur d'hydrocarbures combinant un débourbeur :

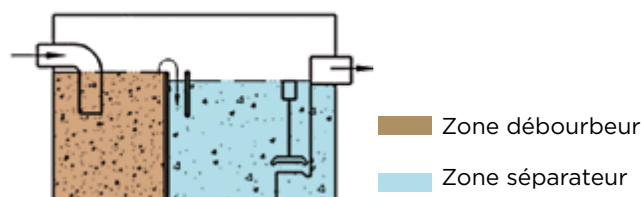

L'obturateur automatique empêche tout rejet accidentel d'hydrocarbures libres décantés vers le réseau aval.



Séparateurs d'hydrocarbures

Afin de valider les performances épuratoires d'un séparateur d'hydrocarbures, le fabricant doit le tester sur une **base à essais conforme aux descriptifs du paragraphe 8.3.3 de la norme NF EN 858-1**.

Il doit également **neutraliser le volume du débourbeur** et procéder selon le schéma ci-contre.

La norme souligne le fait que la "conception doit également garantir que le liquide léger retenu, après séparation, ne soit pas perturbé"

C'est la raison pour laquelle seul le volume de la chambre de séparation doit être pris en compte pour la classification de l'appareil, à savoir rejet < 100 mg/l ou < 5 mg/l.

Schéma de principe d'un séparateur (à chambre de séparation unique):

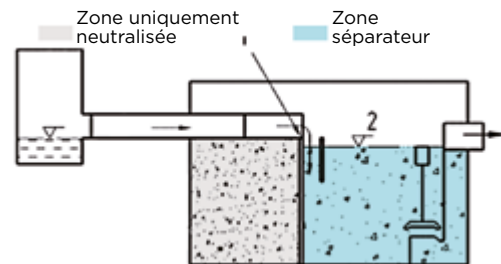

1.3 • Le dispositif d'alarme selon la norme

Obligatoire selon la norme NF EN 858-1 § 6.5.4: "Les installations de séparation doivent être équipées de dispositif d'alarme automatique..."

Elles permettent de détecter un niveau d'hydrocarbures et/ou de boues dans le séparateur. Une alarme optique et/ou acoustique se déclenche quand le seuil souhaité est atteint.

2 • Le dimensionnement

2.1 • Le dimensionnement d'un séparateur:

Pour les appareils dits à chambre de séparation unique, le volume utile total de l'appareil sera au minimum:

$$\text{Volume utile du séparateur} = \text{TN} \times \begin{matrix} 90 \\ \text{sec.} \end{matrix} \times \begin{matrix} X \\ \text{de} \\ \text{l'appareil} \end{matrix}$$

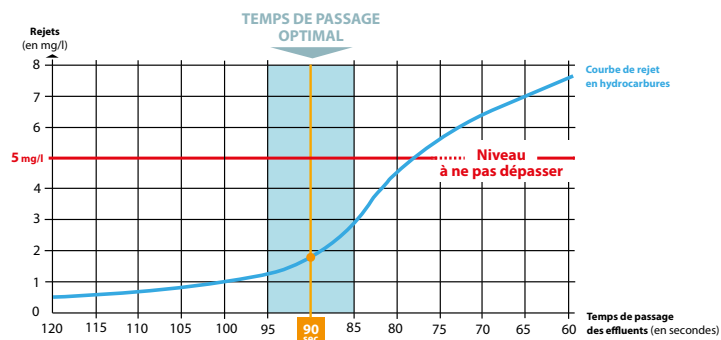

2.2 • Le dimensionnement d'un appareil combinant débourbeur et séparateur

Pour ce type d'appareils, le volume utile total sera au minimum:

$$\text{Volume utile du séparateur combiné à un débourbeur} = \text{TN} \times \begin{matrix} 190 \\ \text{sec.} \end{matrix} \times \begin{matrix} X \\ \text{de} \\ \text{l'appareil} \end{matrix}$$

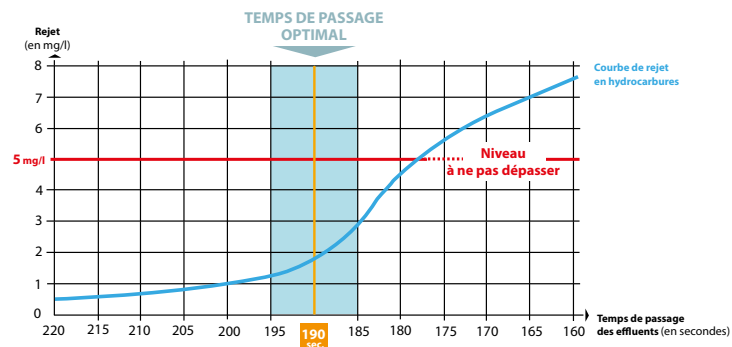



Séparateurs d'hydrocarbures

TECHNEAU préconise « un volume utile minimum » pour un traitement et un stockage optimal des hydrocarbures. Par exemple, avec une taille nominale de 100 l/sec., le volume utile total minimum de l'appareil devra être égal à :

$$100 \text{ l/s} \times 190 \text{ s} = 19\,000 \text{ litres pour un appareil avec un déboureur.}$$

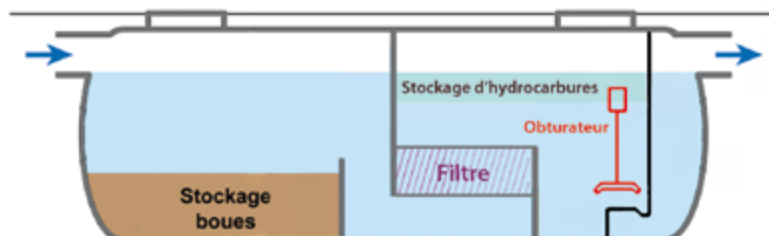

En deçà de cette valeur, l'efficacité même du séparateur peut être remise en cause car les **risques de relargage sont très élevés**.



3. La déclaration de performance (D.O.P.)

Extrait de la norme NF EN858: « Le fabricant doit pouvoir fournir, sur simple demande, les documents de maîtrise de la qualité... depuis l'arrivée des matières premières jusqu'au départ du produit fini ».

Attestant d'un **système qualité en place ISO 9001 :2008**, Techneau est en mesure de délivrer les certificats de conformité au marquage CE.

L'application du marquage CE est obligatoire depuis le 1er septembre 2006. Il est régi par l'annexe ZA extrait de la norme NF EN 858-1/A1 de février 2005. Depuis le 1er juillet 2013, la D.O.P. est obligatoire. Chaque produit doit être accompagné de sa D.O.P. qui comprend également le marquage CE. Le certificat de conformité doit reprendre les éléments suivants :

Produit : installations de séparation de liquides légers (par exemple hydrocarbures) traitées dans le domaine d'application de la présente norme.

Usage prévu : séparation des liquides légers des eaux résiduaires pour protéger les systèmes d'assainissement et les eaux de surface.

Caractéristiques essentielles	Exigence articles de la présente norme	Niveau et / ou classes	Notes
Réaction au feu	6.2.8	A.1 à F	-
Réaction aux liquides	6.3.2	aucun	Oui / Non
Efficacité	4, 6.3.1, 6.3.3 à 6.3.8, 6.5	Classe I ou II	Oui / Non
Capacité de charge	6.4	De 1a à 1d	Oui / Non
Durabilité	6.2	aucun	Oui / Non



Séparateurs d'hydrocarbures ^{CE}

4. Les principes de fonctionnement

4.1 - Les flux hydrauliques

Schémas de principe d'un appareil de traitement des eaux de type :

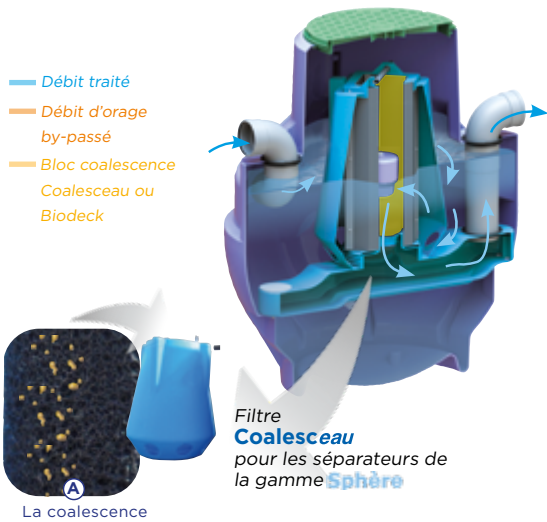

Débourbeur, séparateur d'hydrocarbures avec obturateur automatique, rejet 5 mg/l :

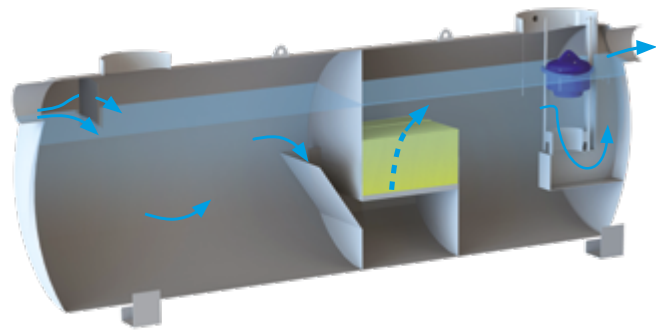

Débourbeur, séparateur d'hydrocarbures avec obturateur automatique et by-pass déversoir d'orage, rejet 5 mg/l :

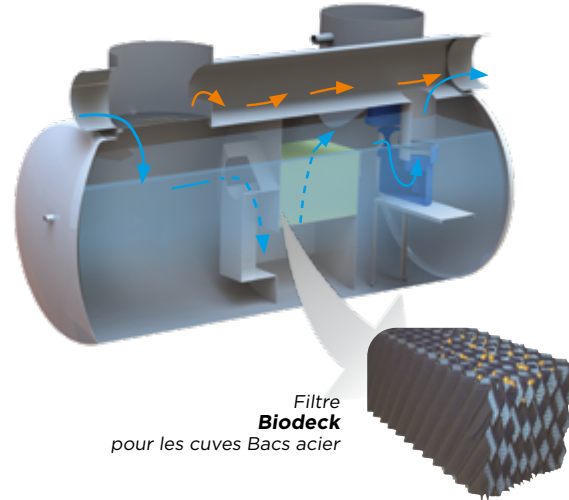
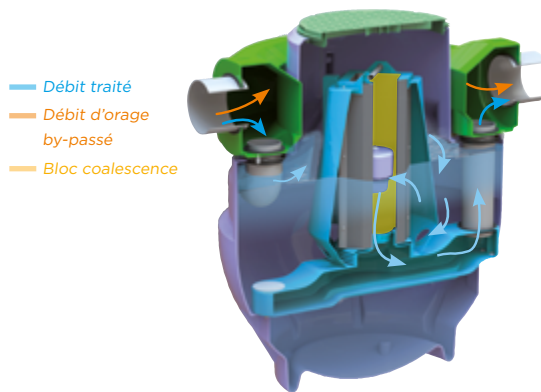

4.2 - La coalescence

L'écoulement turbulent favorise le rassemblement des fines gouttelettes d'hydrocarbures en suspension dans l'eau et augmente le volume pour favoriser leur flottaison (voir détail schéma ^A).

4.3 - L'obturateur automatique

Positionné en aval de la chambre de séparation des liquides légers, il empêche tout rejet accidentel d'hydrocarbures libres décantés vers le réseau aval. Il est équipé d'un coude siphonide associé à un flotteur qui est taré selon la masse volumique des liquides légers à piéger. Son principe de fonctionnement est le suivant : Le flotteur coule dans les hydrocarbures, mais flotte dans l'eau.

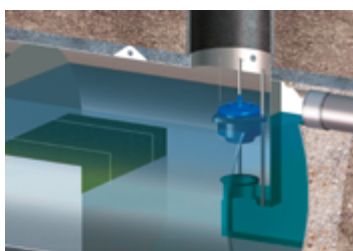

Phase 1

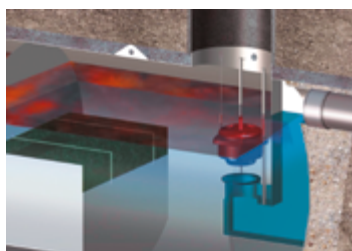

Phase 2

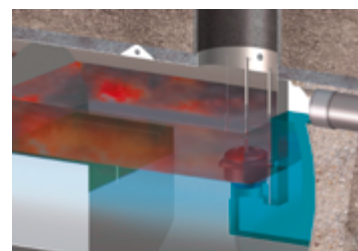

Phase 3



Séparateurs d'hydrocarbures

5 - Gamme Sphère: détail des principales innovations



Un nouvel obturateur conique



Un accès optimisé

Modèle YH0506E

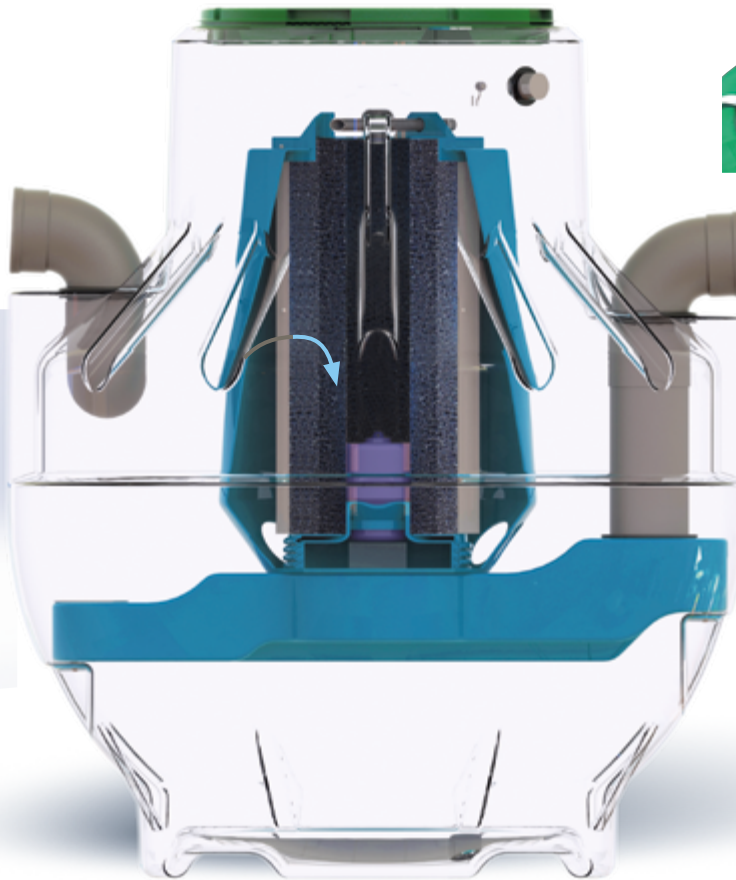

Un couvercle verrouillable

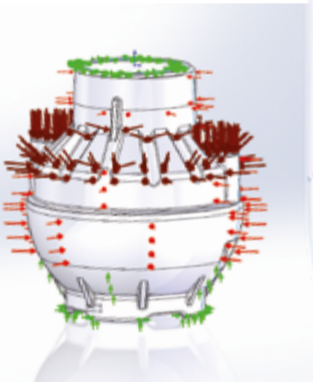

Une nouvelle conception de cuve

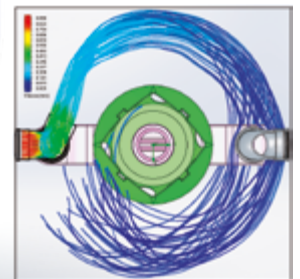

Une nouvelle approche sur les flux internes



OU
Coalesc eau
spécifique suivant modèles

Une nouvelle cellule coalescente



Un silo à boues central



Séparateurs d'hydrocarbures

6 - Gamme Sphère: fini les conditions de pose trop restrictives...

La gamme Sphère a été conçue pour s'adapter aux différentes conditions de pose rencontrées sur les chantiers.

Type de cuve	Pose en espace vert sans dalle de protection en béton	
	en présence d'eaux souterraines au contact de l'appareil	en l'absence d'eaux souterraines au contact de l'appareil
Modèle standard	Fea: 1 m	Fea: 1,50 m
Modèle renforcé	Fea: 1,50 m	Fea: 3 m

Fea: fil d'eau d'arrivée



6.1 - Gamme Sphère: une manutention simplifiée

Les passages de fourches intégrés en partie basse

facilitent les opérations de chargement, de déchargement et de manutention sur le parc. Une seule personne suffit!



6.2 - Côté pose & maintenance: de nouveaux atouts sur le marché

Un accès cylindrique pour l'utilisation de rehausse standard en **polyéthylène** ou en **béton** (nous consulter).

Le couvercle, livré en standard, présente plusieurs avantages :

- évite le remplissage en eau de l'appareil lors du stockage.
- protège tous les composants intérieurs lors des opérations de pose et de remblai.
- permet une installation directement en espace vert.

Pour les installations en présence de nappe ou en terrain hydromorphe, la cuve dispose d'un ancrage central pour positionner le béton de lestage. On évite ainsi les ancrages compliqués et dangereux en fond de fouille.

Un silo à boues central: situé dans l'alignement du trou d'homme, il facilite les inspections visuelles et permet à partir d'un seul point d'aspiration un nettoyage complet.

Avantages financiers gamme Sphère :

- pas de dalle de répartition de charges en espaces verts
- anneau de lestage en béton moins coûteux qu'une dalle béton en fond de fouille avec ferrailage et fer à béton pour ancrage
- Jusqu'au 10 l/s = > 1 seule amorce
- Modèle renforcé possible & rehausse disponibles et ajustables

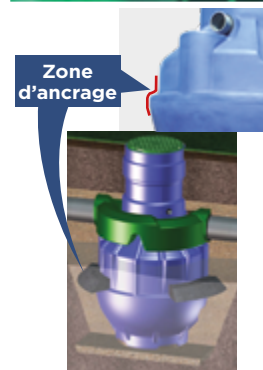

Le +produit 3en1
MODULE EXTRACTIBLE
 pour les séparateurs d'hydrocarbures

Ce 3en1, véritable innovation Techneau, est intégralement retiré de la cuve pour être inspecté et nettoyé sans risque de rejet en aval. La structure du **Coalesc eau** a été spécifiquement étudiée pour être autoportante et résister au lavage avec un nettoyeur haute pression.



Le cœur du système est désormais complètement indépendant de la forme de la cuve.

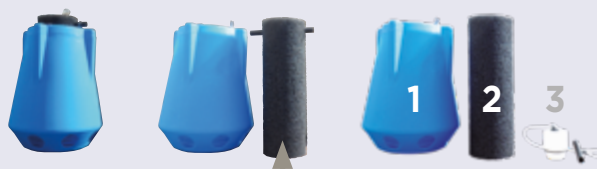

1. la cloison débourbeur
2. le filtre coalesceur
3. l'obturateur automatique

Coalesc eau



Séparateurs d'hydrocarbures

1. L'importance du site dans le choix d'un séparateur

1.1 - Tableau de sélection

Site		Traite- ment	Modèles taille 1,5 à 35 l/s		Modèles taille 36 à 500 l/s		
			Polyéthylène	Acier	Acier	Page	Polyester
Parking	couvert: écoulement gravitaire en aval de l'appareil	100 %	YH05 / EH05/ ADHF	YH05 / ADHF	U4	39	U6
	souterrain: relevage en aval de l'appareil	100 %	EHR	YHR05	Consultez notre bureau d'études		
Aire de remplissage et de distribution de carburant		100 %	YH05 / EH05/ ADHF	YH05 / ADHF	U4	39	U6
Aire de lavage	véhicules légers	100 %	YH15 / EH15	YH15/ADHFG	U4	39	U6
	véhicules lourds	100 %	YH16 / EH16	YH16/ADHFK	U4	39	U6
	véhicules de chantiers	100 %	YH17/ GDHF	YH17/ADHFM	U4	39	U6
Surface découverte		100 %	YH05 / EH05/ ADHF	YH05/ADHF	U4	39	U6
		20 %	YH10 / EH10/ ADHLF	YH10/ADHLF	Y1	41	W6

1.2 - Les différentes configurations

Traitement à 100 %

Installation directe sur le réseau:

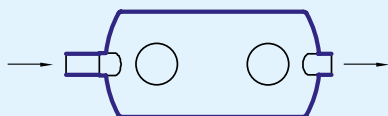

Installation après un bassin d'orage, avec un régulateur de débit:

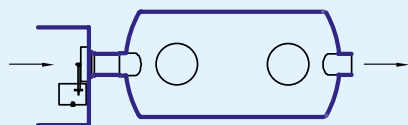

Traitement à 20 %

Installation en by-pass sur le réseau avec une chambre de régulation de débit:

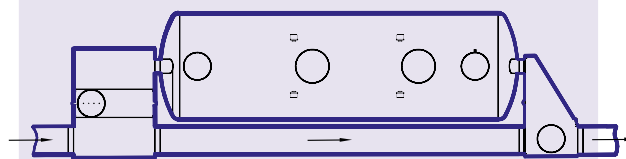

Installation en by-pass sur le réseau avec le by-pass intégré à l'appareil:

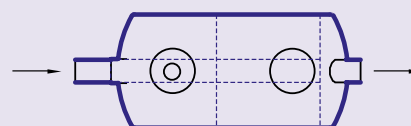



Séparateurs d'hydrocarbures

2. Quel séparateur pour les surfaces de parking couvertes ?

Tableau de sélection

Exemple avec un débourbeur, séparateur d'hydrocarbures rejet 5 mg/l:



Surface en m ²	Nombre de place	Taille en l/s	Parking couvert		Parking souterrain	
			Écoulement gravitaire en aval de l'appareil		Relevage en aval de l'appareil	
			Polyéthylène	Acier	Polyéthylène	Acier
1 à 1000	1 à 30	3	YH0503E	YH0503A	YHR0503E /EHR0503C	YHR0503A
1001 à 3000	31 à 120	6	YH0506E	YH0506A	YHR0506E	YHR0506A
3001 à 4000	121 à 160	8	YH0508E	YH0508A	YHR0508E	YHR0508A
4001 à 5000	161 à 200	10	YH0510E	YH0510A	YHR0510E	YHR0510A
5001 à 8000	201 à 320	15	EH0515D	ADHF115AB	-	sur étude
8001 à 15000	321 à 600	20	EH0520D	ADHF120AB	-	sur étude



Veillez à bien vérifier si la surface totale inclut les rampes d'accès externes. Dès lors, l'appareil sera dimensionné sur la base du débit le plus important des deux surfaces additionnées au réseau d'incendie (extérieures ou couvertes).

Notez que les pompes, qui équiperont la cuve de relevage, seront définies en fonction de 4 critères : Le débit, la hauteur à relever, la longueur et le diamètre de la canalisation de refoulement (se reporter pages 33-35).

3. Quel séparateur pour les aires de remplissage et/ou de distribution de carburant ?

Le dimensionnement des débourbeurs séparateurs d'hydrocarbures est défini par l'arrêté du 15 avril 2010. La taille nominale de l'appareil est définie en prenant comme unité de débit 45 l/h/m² pour les surfaces découvertes. Un coefficient de 0,5 est appliqué pour les surfaces équipées d'un auvent.



Tableau de sélection

Surface en m ²	Surface équipée d'un auvent			Surface découverte		
	Taille (l/s)	Polyéthylène	Acier	Taille (l/s)	Polyéthylène	Acier
1 à 245	1,5	YH0501E	YH0501A	3	YH0503E	YH0503A
246 à 480	3	YH0503E	YH0503A	6	YH0506E	YH0506A
481 à 640	4	YH0503E	YH0504A	8	YH0508E	YH0508A
641 à 800	5	YH0506E	YH0506A	10	YH0510E	YH0510A
801 à 1000	6	YH0506E	YH0506A	12	EH0515D	ADHF115AB
1001 à 1250	8	YH0508E	YH0508A	15	EH0515D	ADHF115AB
1251 à 1650	10	YH0510E	YH0510A	20	EH0520D	ADHF120AB



Dans le cadre d'une station-service équipée d'un parking, il sera nécessaire de prévoir l'installation de 2 appareils (l'un en traitement total pour la zone de distribution de carburant, l'autre en traitement partiel pour le parking).

Notez que les appareils en traitement partiel y sont interdits.



Séparateurs d'hydrocarbures

4 - Quel séparateur pour les aires de lavage ?

Extrait de la norme NF EN 858-2 d'août 2003 :

« Le dimensionnement des séparateurs de liquides légers doit être basé sur la nature et sur le débit des liquides à traiter. »

Les éléments suivants doivent être pris en compte :

- le débit maximum des eaux de pluie,
- le débit maximum des eaux résiduaires (par exemple les effluents industriels),
- la masse volumique du liquide léger,
- la présence de substances pouvant entraver la séparation (les détergents par exemple).

La taille de l'appareil se détermine selon la formule :

$$TN = (Qr + (Qs \times fx)) \times fd$$

TN est la taille nominale du séparateur,

Qr est le débit maximum des eaux de pluie, en litres par seconde,

Qs est le débit maximum des eaux résiduaires, en litres par seconde,

fd est le facteur de masse volumique du liquide léger concerné (le facteur 1 sera retenu par défaut pour une masse volumique jusqu'à 0,85), au-delà, nous consulter,

fx est le facteur d'entrave en cas de présence de détergents (le facteur 2 devra être retenu selon le paragraphe 4.3.2.1 de la norme NF EN 858-2).

Le débit total des eaux résiduaires correspond à la somme des débits selon la formule :

$$Qs = Qs1 + Qs2 + Qs3 + \dots$$

Qs1 : débit provenant de robinets de puisage,

Qs2 : débit provenant des portiques de lavage automatique,

Qs3 : unités de nettoyage haute pression,

... : tous les autres débits.

Il est à noter que selon le § 4.3.3. de la norme NF EN858-2, « Lorsqu'un séparateur reçoit à la fois des eaux de pluie et des eaux résiduaires, par exemple dans le cas d'une installation de lavage de voitures, et s'il est peu probable que les deux écoulements au débit maximum aient lieu en même temps, alors le séparateur peut être dimensionné sur la base du débit le plus important des deux », le débit maximum des eaux résiduaires Qs étant pondéré du facteur d'entrave fx (2).

4.1 - Les portiques de lavage automatique (à rouleaux, à couloir)

Les eaux résiduaires provenant de **portiques de lavage basse pression** (avec un reflux d'au plus 20 bars), où seuls sont lavés les carrosseries et les châssis des véhicules, ne contiennent habituellement pas une quantité importante de liquide léger. Il faut alors prendre un **débit (Qs2) de 2 l/s par unité de lavage.**

S'il s'agit d'eaux résiduaires provenant de portiques de lavage automatique haute pression (avec un reflux supérieur à 20 bars) et/ou si l'utilisation de procédures de lavage supplémentaires entraîne la présence de liquides légers dans les eaux résiduaires, il faut alors attribuer à chaque portique ou couloir de lavage une valeur de débit d'eaux résiduaires **QSR** de 2 l/s plus une valeur de débit d'eaux résiduaires **Qs3** de 1 l/s pour chaque **unité haute pression.**

Ne pas oublier de pondérer le débit résiduaire total Qs ($QSR + Qs3$) par le facteur d'entrave fx (=2).

Par ailleurs, il est à noter que dans cette configuration, **le volume du débourbeur** (caniveau de reprise et débourbeur du séparateur d'hydrocarbures) **doit être d'au moins 5 m³.**





Séparateurs d'hydrocarbures

4.2 - Les unités de lavage haute pression

Indépendamment de l'utilisation faite de l'eau provenant d'une unité haute pression, il faut considérer une valeur **Qs3 de 2 l/s pour le débit d'eaux résiduaires**. S'il existe plus d'une seule unité haute pression, il faut **rajouter 1 l/s pour chaque unité**.

Si une **unité haute pression est associée à un portique de lavage automatique**, il faut **attribuer à cette unité une valeur Qs3 de 1 l/s**.

Ne pas oublier de pondérer le débit résiduaire total Qs (=QSR + Qs3) par le facteur d'entrave fx (=2).

Le volume total du déboureur (caniveau de reprise et déboureur du séparateur d'hydrocarbures) est de 0,6 m³ minimum.



4.2.1 - Tableau de sélection

Type de véhicules	Polyéthylène		Acier	
	Référence	Taille (l/s)	Référence	Taille (l/s)
	YH1506E	6	YH1506A	6
	EH1508D	8	ADHFG210A	10
Véhicules lourds	YH1604E	4	YH1604A	4
	EH1606D	6	ADHFK306A	6
Véhicules de chantiers	YH1703E	3	YH1703A	3
	GDHF510E	10	ADHFM506A	6





Séparateurs d'hydrocarbures

5 - Quel séparateur pour les surfaces découvertes - traitement total ?

Le débit de pointe décennal est fonction de la surface à traiter et de la zone de pluviométrie locale (**ZONE 1, 2 ou 3**).
 Pour les surfaces < à 10 000 m², la méthode de calcul selon la norme NF EN 752-4 est la suivante :

$$Q_{10} = Q_T = \psi \times I \times A$$

Q₁₀ : Débit de pointe décennal (litres/seconde)

Q_T : Débit de traitement (litres/seconde)

ψ : Coefficient de ruissellement
 (en fonction de la nature de la surface : 0,9 pour le béton ou l'enrobé)

I : Intensité pluviométrique
 (litres/seconde/hectare) selon 3 zones géographiques
 (en débit décennal) :

ZONE 1 : 300 l/s/ha - **ZONE 2** : 400 l/s/ha - **ZONE 3** : 500 l/s/ha

A : Surface découverte (hectares)

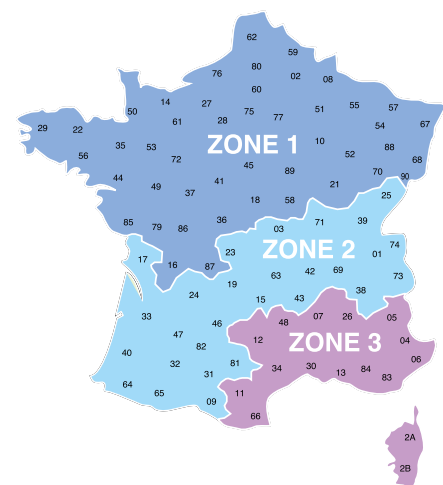

Traitement à 100 % du débit entrant

Tableau de sélection des appareils sans by-pass

ZONE 1	ZONE 2	ZONE 3	Taille (l/s)	Polyéthylène	Acier	Polyester
< 56 m ²	< 42 m ²	< 34 m ²	1,5	YH0501E	YH0501A	-
< 112 m ²	< 84 m ²	< 67 m ²	3	YH0503E	YH0503A	-
< 223 m ²	< 167 m ²	< 134 m ²	6	YH0506E	YH0506A	-
< 297 m ²	< 223 m ²	< 178 m ²	8	YH0508E	YH0508A	-
< 371 m ²	< 278 m ²	< 223 m ²	10	YH0510E	YH0510A	-
< 556 m ²	< 417 m ²	< 334 m ²	15	EH0515D	ADHF115AB	-
< 741 m ²	< 556 m ²	< 445 m ²	20	EH0520D	ADHF120AB	U6ACA2P
< 926 m ²	< 695 m ²	< 556 m ²	25	ADHF125E	ADHF125AB	U6ACF2P
< 1112 m ²	< 834 m ²	< 667 m ²	30	ADHF130E	ADHF130AB	U6ADA2P
< 1297 m ²	< 973 m ²	< 778 m ²	35	-	ADHF135AB	U6ADF3P
< 1482 m ²	< 1112 m ²	< 889 m ²	40	-	U4AEA3A	U6AEA3P
< 1667 m ²	< 1250 m ²	< 1000 m ²	45	-	U4AEF3A	U6AEF3P
< 1852 m ²	< 1389 m ²	< 1112 m ²	50	-	U4AFA3A	U6AFA3P



Séparateurs d'hydrocarbures

6 - Quel séparateur pour les surfaces découvertes - traitement partiel ?

Le débit de pointe décennal est fonction de la surface à traiter et de la zone de pluviométrie locale (**ZONE 1, 2 ou 3**). Pour les surfaces < à 10 000 m², la méthode de calcul selon la norme NF EN 752-4 est la suivante :

$$Q_{10} = \psi \times I \times A$$

$$Q_T = 20\% Q_{10}$$

Q₁₀ : Débit de pointe décennal (litres/seconde)

Q_T : Débit de traitement (litres/seconde)

ψ : Coefficient de ruissellement
(en fonction de la nature de la surface : 0,9 pour le béton ou l'enrobé)

I : Intensité pluviométrique
(litres/seconde/hectare) selon 3 zones géographiques
(en débit décennal) :

ZONE 1 : 300 l/s/ha - **ZONE 2** : 400 l/s/ha - **ZONE 3** : 500 l/s/ha

A : Surface découverte (hectares)



Tableau de sélection des appareils avec by-pass

Traitement à 20 % du débit entrant

ZONE 1	ZONE 2	ZONE 3	Taille (l/s)	Polyéthylène	Acier	Polyester
< 278 m ²	< 209 m ²	< 167 m ²	1,5	YH1001E	YH1001A	-
< 556 m ²	< 417 m ²	< 334 m ²	3	YH1003E	YH1003A	-
< 1112 m ²	< 834 m ²	< 667 m ²	6	YH1006E	YH1006A	-
< 1482 m ²	< 1112 m ²	< 889 m ²	8	YH1008E	YH1008A	-
< 1852 m ²	< 1389 m ²	< 1112 m ²	10	YH1010E	YH1010A	-
< 2778 m ²	< 2084 m ²	< 1667 m ²	15	EH1015D	ADHLF115AB	-
< 3704 m ²	< 2778 m ²	< 2223 m ²	20	EH1020D	ADHLF120AB	W6ACA3P
< 4630 m ²	< 3473 m ²	< 2778 m ²	25	ADHLF125E	ADHLF125AB	W6ACF4P
< 5556 m ²	< 4167 m ²	< 3334 m ²	30	ADHLF130E	ADHLF130AB	W6ADA4P
< 6482 m ²	< 4862 m ²	< 3889 m ²	35	-	ADHLF135AB	W6ADF4P
< 7408 m ²	< 5556 m ²	< 4445 m ²	40	-	Y1AEA4A	W6AEA4P
< 8334 m ²	< 6250 m ²	< 5000 m ²	45	-	Y1AEF4A	W6AEF4P
< 9260 m ²	< 6945 m ²	< 5556 m ²	50	-	Y1AFA5A	W6AFA5P

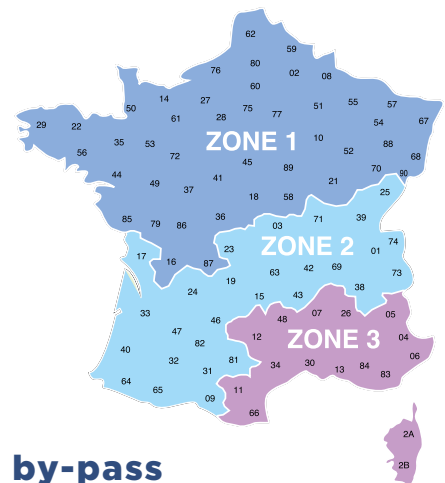
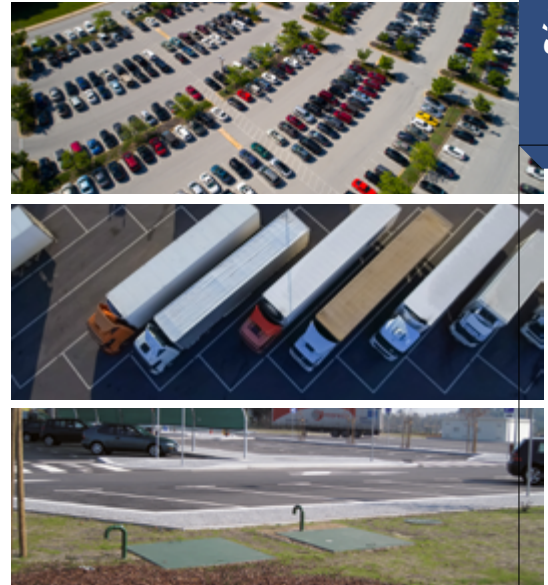

Séparateurs d'hydrocarbures

avec débourbeur & filtre coalesceur

- Cuve en polyéthylène rotomoulée 100% recyclable avec anneaux de levage et équipée d'amorce(s) de regard(s).
- Obturateur automatique vertical en polyéthylène taré à 0,85.

Gamme Sphère :

- Entrée et sortie en PVC.
- Couvercle léger (passage piéton) avec vis de verrouillage.
- Cloison conique.
- Filtre coalesceur entièrement extractible.
- Existe en modèle renforcé (selon contraintes de pose).

Gamme Ellipse :

- Entrée et sortie avec joints en nitrile.
- Cloison en polyéthylène avec porte filtre et filtre coalesceur amovible.

Gamme Aronde :

- Entrée et sortie en PVC.
- Cloison en polyéthylène avec porte filtre et filtre coalesceur amovible.

Sphère

Réf. YH0501E et YH0503E

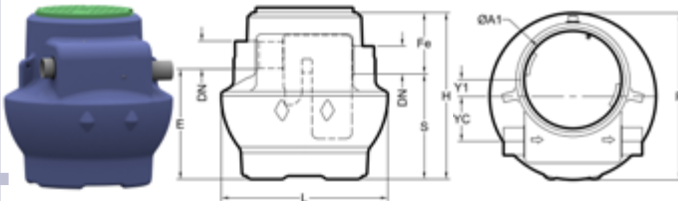

Réf. YH0506E, YH0508E et YH0510E

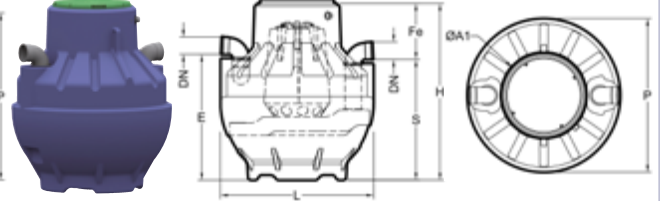

Gamme YH05	Taille l/s	L	P	H	E	S	Fe	DN (PVC Ø)	Poids	Volume			ØA1	Y1	YC	Option Rehausse «Fixe»	Option Rehausse «Réglable»
										débourbeur	Séparateur	Séparateur					
YH0501E	1,5	1000	1000	1000	669	639	361	110	37	150	190	585	100	270	PLA13555G PLA13556G	-	
YH0503E	3	1200	1200	1230	840	800	430	110	40	300	359	585	-	-	PLA13555G PLA13556G	-	
YH0506E	6	1500	1500	1700	1200	1150	550	160	88	600	900	745	-	-	-	-	
YH0508E	8	1550	1550	1700	1200	1150	550	160	88	800	720	745	-	-	-	ETR47EF ETR65EF	
YH0510E	10	1500	1500	1965	1450	1400	565	160	114	1000	940	745	-	-	-	-	

Ellipse

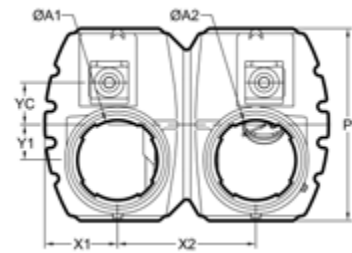
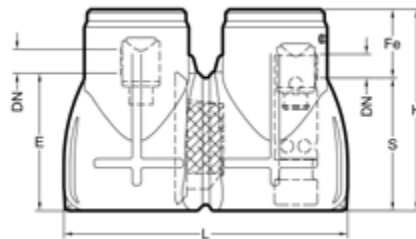

Gamme EH05	Taille l/s	L	P	H	E	S	Fe	DN (PVC Ø)	Poids	Volume			ØA1	ØA2	X1	X2	Y1	YC	Option Rehausse «Réglable»
										débourbeur	Séparateur	Séparateur							
EH0515D	15	2400	1624	1700	1160	1120	580	200	229	1500	1730	745	745	615	1170	300	355	ETR47EF ETR65EF	
EH0520D	20	2400	1624	2072	1532	1492	580	200	257	2000	2060	745	745	615	1170	300	355	ETR47EF ETR65EF	

Aronde

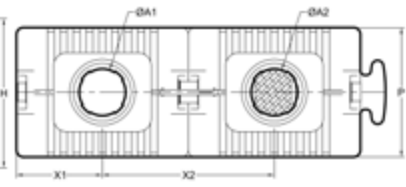
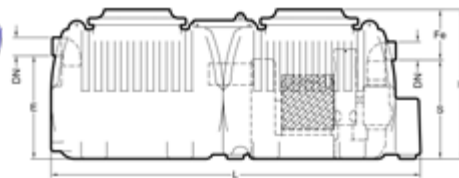

Gamme ADHFE	Taille l/s	L	P	H	E	S	Fe	DN (PVC Ø)	Poids	Volume			ØA1	ØA2	X1	X2	Option Rehausse «Réglable»
										débourbeur	Séparateur	Séparateur					
ADHF125E	25	4292	1500	1730	1200	1150	580	200	312	2500	3700	745	745	1000	2000	ETR47EF ETR65EF	
ADHF130E	30	4300	1555	1730	1200	1150	580	200	317	3000	3200	745	745	1000	2000	ETR47EF ETR65EF	

Options

1. Alarme optique et acoustique p. 70-71
2. Rehausse polyéthylène cylindrique p. 70

	Sphère	Ellipse	Aronde
1.	X	X	X
2.	X	X	X

Les dimensions sont en millimètres, les poids en kilogrammes, les volumes en litres.



Séparateurs d'hydrocarbures

avec débourbeur & filtre coalesceur

- Cuve en acier chaudronné avec anneaux de levage.
- Revêtement bi-composants époxy.
- Entrée et sortie en PVC.
- Obturateur automatique vertical en polyéthylène taré à 0,85.

Gamme Hydrocube :

- Couvercle léger (passage piéton) avec vis de verrouillage.
- Cloison conique.
- Filtre coalesceur entièrement extractible.
- Existe en modèle renforcé (selon contraintes de pose).

Gamme HydroBac :

- Amorces cylindriques sans couvercle.
- Filtre coalesceur amovible.

HydroCube

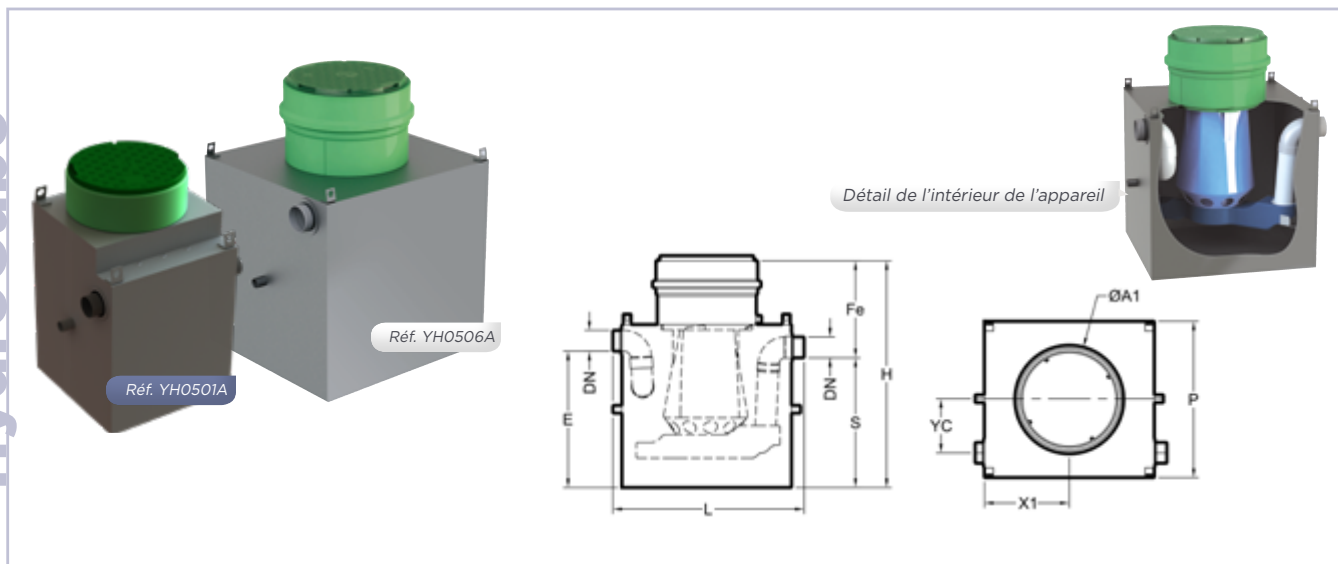

Gamme YH05A	Taille l/s	L	P	H	E	S	Fe	DN (PVC Ø)	Poids	Volume		ØA1	X1	YC	Option Rehausse «Fixe»	Option Rehausse «Réglable»
										débourbeur	Séparateur					
YH0501A	1,5	900	745	1200	660	630	570	110	110	150	200	585	373	253	PLA13555G	-
YH0503A	3	1125	995	1200	790	750	450	110	151	300	442	585	498	300	PLA13556G	-
YH0506A	6	1470	1200	1740	1050	1000	740	160	247	600	960	745	650	410	-	-
YH0508A	8	1525	1200	1990	1270	1220	770	160	353	800	970	745	650	410	-	ETR47EF ETR65EF
YH0510A	10	1525	1200	1990	1270	1220	770	160	360	1000	1000	745	650	410	-	-

HydroBac

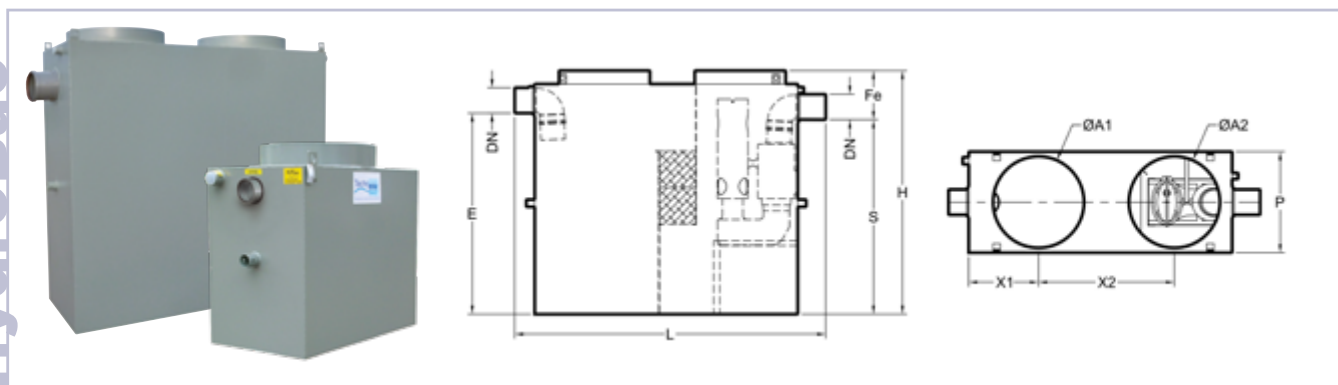

Gamme ADHFAB	Taille l/s	L	P	H	E	S	Fe	DN (PVC Ø)	Poids	Volume		ØA1	ØA2	X1	X2
										débourbeur	Séparateur				
ADHF115AB	15	2285	830	2000	1660	1610	390	200	561	1500	1350	750	750	575	1120
ADHF120AB	20	3220	830	2000	1550	1500	500	200	664	2000	1800	750	750	1075	1350
ADHF125AB	25	2920	1200	1920	1470	1420	500	200	805	2500	2270	750	750	430	1770
ADHF130AB	30	3520	1200	1920	1470	1420	500	200	938	3000	2794	750	750	430	2220
ADHF135AB	35	4230	1200	2110	1470	1420	690	315	1180	3500	3316	750	950	480	2670

Options

	HydroCube	Hydrobac
1. Alarme optique et acoustique p. 70-71	X	X
2. Rehausse polyéthylène cylindrique p. 70	X	

Les dimensions sont en millimètres, les poids en kilogrammes, les volumes en litres.



Séparateurs d'hydrocarbures

avec débourbeur, filtre coalesceur & by-pass

- Cuve en polyéthylène rotomoulée 100% recyclable avec anneaux de levage et équipée d'amorce(s) de regard(s).
- Obturateur automatique vertical en polyéthylène taré à 0,85.

- Entrée et sortie avec joints en nitrile (sauf YH1001E entrée et sortie en PVC).
- Dispositif d'entrée avec seuil de surverse et cloison siphonide pour alimenter le by-pass.

Gamme Sphère :

- Couvercle léger (passage piéton) avec vis de verrouillage.
- Cloison conique.
- Filtre coalesceur entièrement extractible.
- Existe en modèle renforcé (selon contraintes de pose).

Gamme Ellipse et Aronde :

- Cloison en polyéthylène avec porte filtre et filtre coalesceur amovible.

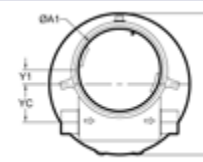
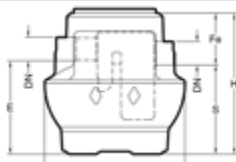

Gamme YH10	Taille l/s	L	P	H	E	S	Fe	DN (PVC Ø)	Poids	Volume		ØA1	Y1	YC	Option Rehausse «Fixe»
										débourbeur	Séparateur				
YH1001E	1,5	1000	1000	1000	665	635	365	160	38	150	190	585	100	270	PLA13555G PLA13556G

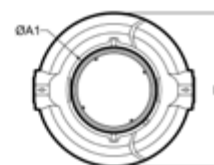
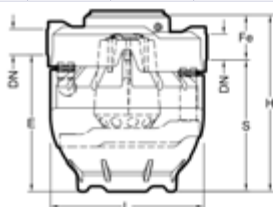

Gamme YH10	Taille l/s	L	P	H	E	S	Fe	DN (PVC Ø)	Poids	Volume		ØA1	Option Rehausse «Fixe»	Option Rehausse «Réglable»
										débourbeur	Séparateur			
YH1003E	3	1200	1200	1230	880	840	390	200	54	300	359	585	PLA13555G PLA13556G	-
YH1006E	6	1500	1500	1700	1330	1280	420	250	117	600	900	745	-	ETR47EF
YH1008E	8	1550	1550	1700	1260	1210	490	315	117	800	720	745	-	ETR65EF
YH1010E	10	1500	1500	1965	1500	1450	515	315	145	1000	940	745	-	-

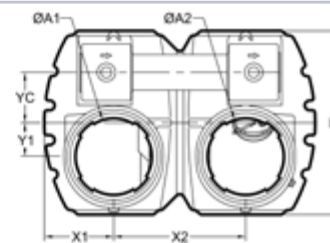
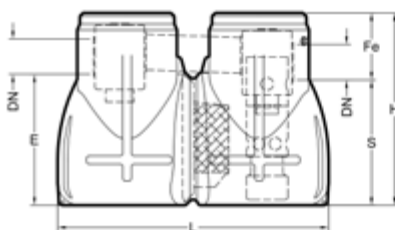

Gamme EH10	Taille l/s	L	P	H	E	S	Fe	DN (PVC Ø)	Poids	Volume		ØA1	ØA2	X1	X2	Y1	YC	Option Rehausse «Réglable»
										débourbeur	Séparateur							
EH1015D	15	2400	1624	1700	1190	1140	560	315	241	1500	1680	745	745	615	1170	300	355	ETR47EF
EH1020D	20	2400	1624	2072	1513	1463	609	400	278	2000	2040	745	745	615	1170	300	355	ETR65EF

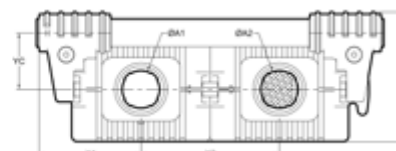
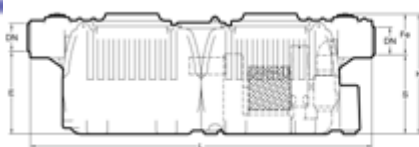

Ventilation PVC

Gamme ADHLFE	Taille l/s	L	P	H	E	S	Fe	DN (PVC Ø)	Poids	Volume		ØA1	ØA2	X1	X2	YC	Option Rehausse «Réglable»
										débourbeur	Séparateur						
ADHLF125E	25	4300	1555	1730	1080	980	750	400	336	2500	2700	745	745	1000	2000	555	ETR47EF
ADHLF130E	30	4960	1880	1730	1200	1150	580	400	356	3000	3200	745	745	1470	2000	815	ETR65EF

Options

1. Alarme optique et acoustique p. 70-71
2. Rehausse polyéthylène cylindrique p. 70

	Sphère	Ellipse	Aronde
1. Alarme optique et acoustique p. 70-71	X	X	X
2. Rehausse polyéthylène cylindrique p. 70	X	X	X

Les dimensions sont en millimètres, les poids en kilogrammes, les volumes en litres.



Séparateurs d'hydrocarbures

avec débourbeur, filtre coalesceur & by-pass

- Cuve en acier chaudronné avec anneaux de levage.
- Revêtement bi-composants à base de résines poxy/adduct de polyamide.
- Brise jet en entrée.
- Entrée et sortie en acier.

- Obturateur automatique vertical en polyéthylène taré à 0,85.
- Dispositif d'entrée avec seuil de surverse et cloison siphonide pour alimenter le by-pass.

Gamme HydroCube :

- Couvercle léger (passage piéton) avec vis de verrouillage.
- Module cloison conique filtre coalesceur (CCF) entièrement extractible.
- Existe en modèle renforcé (selon contraintes de pose).

Gamme HydroBac :

- Amorces cylindriques sans couvercle. Filtre coalesceur amovible.

HydroCube



Réf. YH1003A

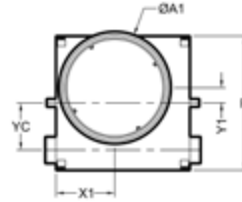
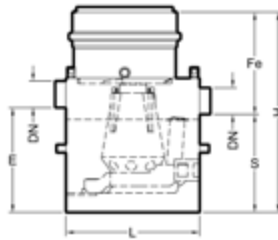

Gamme YH10A	Taille l/s	L	P	H	E	S	Fe	DN (PVC Ø)	Poids	Volume		ØA1	X1	Y1	YC	Option Rehausse «Fixe»	Option Rehausse «Réglable»
										débourbeur	Séparateur						
YH1001A	1,5	915	745	1200	660	632	568	160	112	150	200	585	373	70	245	PLA13555G PLA13556G	-
YH1003A	3	1155	995	1485	780	730	755	200	165	300	432	745	438	115	348	-	ETR47EF ETR65EF



Réf. YH1006A

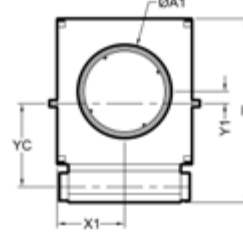
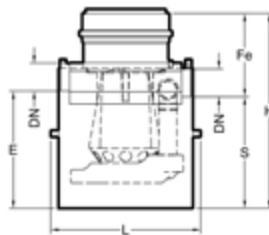

Gamme YH10A	Taille l/s	L	P	H	E	S	Fe	DN (PVC Ø)	Poids	Volume		ØA1	X1	Y1	YC	Option Rehausse «Réglable»
										débourbeur	Séparateur					
YH1006A	6	1340	1640	1740	1050	1000	740	250	274	600	960	745	600	170	680	ETR47EF ETR65EF
YH1008A	8	1340	1660	1989	1270	1220	770	315	389	800	880	745	600	180	670	ETR47EF ETR65EF
YH1010A	10	1350	1660	1989	1270	1220	770	315	394	1000	900	745	600	180	670	ETR47EF ETR65EF

HydroBac

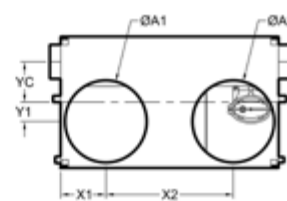

Gamme ADHLFAB	Taille l/s	L	P	H	E	S	Fe	DN (PVC Ø)	Poids	Volume		ØA1	ØA2	X1	X2	Y1	YC
										débourbeur	Séparateur						
ADHLF12AB	12	1930	1300	1650	1150	1050	600	315	580	1200	1120	750	750	400	900	200	480
ADHLF15AB	15	2230	1200	1760	1320	1220	540	315	665	1500	1430	750	750	415	1170	175	370
ADHLF20AB	20	2730	1250	1910	1320	1220	690	400	787	2000	1965	750	750	415	1670	200	395
ADHLF25AB	25	3030	1200	2110	1520	1420	690	400	880	2500	2270	750	750	395	2010	205	385
ADHLF30AB	30	3630	1200	2110	1520	1420	690	400	1030	3000	2790	750	750	395	2610	205	385
ADHLF35AB	35	4230	1250	2110	1520	1420	690	400	1217	3500	3310	750	950	415	3090	200	410

Options

	HydroCube	Hydrobac
1. Alarme optique et acoustique p. 70-71	X	X
2. Rehausse polyéthylène cylindrique p. 70	X	

Les dimensions sont en millimètres, les poids en kilogrammes, les volumes en litres.



Séparateurs d'hydrocarbures

avec gros débourbeur & filtre coalesceur

- Cuve en polyéthylène rotomoulée 100% recyclable avec anneaux de levage et équipée d'amorce(s) de regard(s).
- Obturateur automatique vertical en polyéthylène taré à 0,85.

Gamme Sphère :

- Entrée et sortie en PVC.
- Couvercle léger (passage piéton) avec vis de verrouillage.
- Cloison conique.
- Filtre coalesceur entièrement extractible.
- Existe en modèle renforcé (selon contraintes de pose).

Gamme Ellipse :

- Entrée et sortie avec joints en nitrile.
- Cloison en polyéthylène avec porte filtre et filtre coalesceur amovible.

Gamme Aronde :

- Entrée et sortie en PVC.
- Cloison en polyéthylène avec porte filtre et filtre coalesceur amovible.

Sphère



Spécial aire de lavage pour les appareils dont la taille est supérieure ou égale à 4l/s

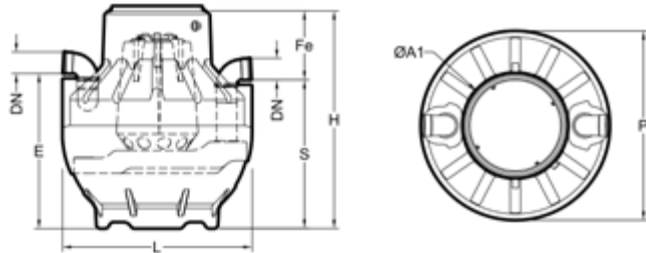

Gamme YH15 YH16 YH17	Taille l/s	L	P	H	E	S	Fe	DN (PVC Ø)	Poids	Volume		ØA1	Option Rehausse «Fixe»	Option Rehausse «Réglable»
										débourbeur	Séparateur			
YH1502E	2	1200	1200	1230	840	800	430	110	40	400	259	585	PLA13555G PLA13556G	-
YH1703E	3	1500	1500	1700	1200	1150	550	110	86	1290	270	745	-	ETR47EF
YH1604E	4	1550	1550	1700	1200	1150	550	110	86	1200	360	745	-	ETR65EF
YH1506E	6	1500	1500	1965	1450	1400	565	160	114	1200	740	745	-	-

Ellipse

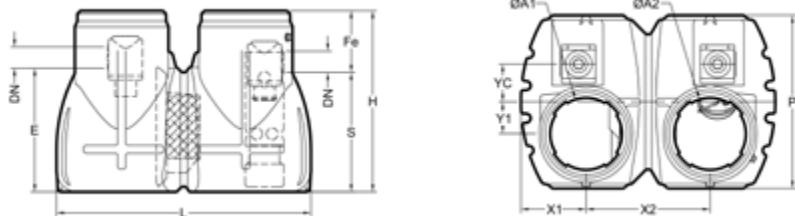

Gamme EH15 EH16	Taille l/s	L	P	H	E	S	Fe	DN (PVC Ø)	Poids	Volume		ØA1	ØA2	X1	X2	Y1	YC	Option Rehausse «Réglable»
										débourbeur	Séparateur							
EH1606D	6	2400	1624	1700	1180	1140	560	160	229	1520	1740	745	745	615	1170	300	355	ETR47EF
EH1508D	8	2400	1624	2072	1552	1512	560	160	258	1900	2190	745	745	615	1170	300	355	ETR65EF

Aronde

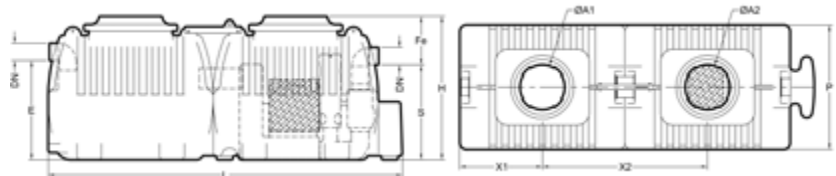

Gamme AGDHFE	Taille l/s	L	P	H	E	S	Fe	DN (PVC Ø)	Poids	Volume		ØA1	ØA2	X1	X2	Option Rehausse «Réglable»
										débourbeur	Séparateur					
AGDHF510E	10	4292	1500	1730	1200	1150	580	160	296	5000	1200	745	745	1000	2000	ETR47EF ETR65EF

Options

1. Alarme optique et acoustique p. 70-71
2. Rehausse polyéthylène cylindrique p. 70

	Sphère	Ellipse	Aronde
1.	X	X	X
2.	X	X	X

Les dimensions sont en millimètres, les poids en kilogrammes, les volumes en litres.



Séparateurs d'hydrocarbures

avec gros débourbeur & filtre coalesceur

- Cuve en acier chaudronné avec anneaux de levage.
- Revêtement bi-composants époxy
- Brise jet en entrée.
- Entrée et sortie en PVC.
- Obturateur automatique vertical en polyéthylène taré à 0,85.

Gamme HydroCube :

- Couvercle léger (passage piéton) avec vis de verrouillage.
- Module cloison conique filtre coalesceur (CCF) entièrement extractible.
- Existe en modèle renforcé (selon contraintes de pose)

Gamme HydroBac :

- Amorces cylindriques sans couvercle.
- Filtre coalesceur amovible.

HydroCube

Spécial aire de lavage pour les appareils dont la taille est supérieure ou égale à 4l/s



Réf. YH1502A

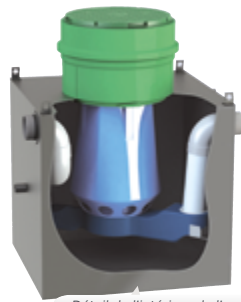

Détail de l'intérieur de l'appareil

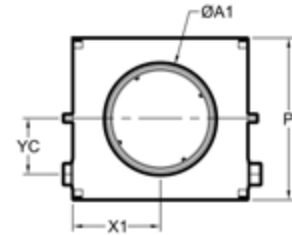
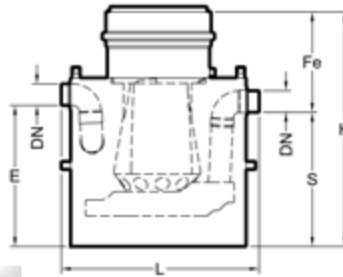

Gamme YH15A YH16A YH17A	Taille l/s	L	P	H	E	S	Fe	DN (PVC Ø)	Poids	Volume		ØA1	X1	YC	Option Rehausse «Fixe»	Option Rehausse «Réglable»
										débourbeur	Séparateur					
YH1502A	2	1125	995	1200	790	750	450	110	151	400	442	585	498	298	PLA13555G PLA13556G	-
YH1703A	3	1495	1200	1740	1050	1000	740	110	247	1200	270	745	650	410	-	ETR47EF
YH1604A	4	1495	1200	1740	1050	1000	740	110	247	1200	360	745	650	410	-	ETR65EF
YH1506A	6	1525	1200	1990	1270	1220	770	160	353	1200	800	745	650	410	-	-

HydroBac

Spécial aire de lavage

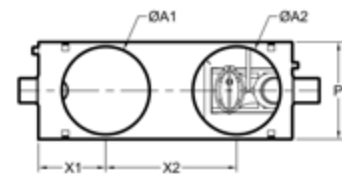
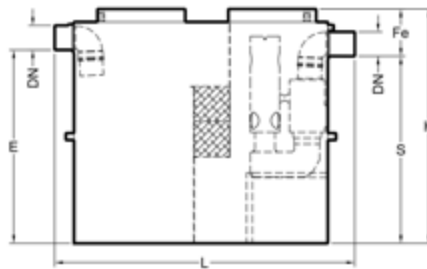

Gamme ADHFK ADHFM ADHFG	Taille l/s	L	P	H	E	S	Fe	DN (PVC Ø)	Poids	Volume		ØA1	ØA2	X1	X2
										débourbeur	Séparateur				
ADHFK306A	6	2150	830	1900	1550	1500	400	160	496	1800	690	580	580	325	1370
ADHFM506A	6	2650	830	2200	1850	1800	400	160	612	3000	480	580	580	825	1370
ADHFG210A	10	2450	1040	1900	1550	1500	400	160	454	2000	800	780	780	660	1200

Options

	HydroCube	Hydrobac
1. Alarme optique et acoustique p. 70-71	X	X
2. Rehausse polyéthylène cylindrique p. 70	X	

Les dimensions sont en millimètres, les poids en kilogrammes, les volumes en litres.



Séparateurs d'hydrocarbures

avec filtre coalesceur

- Cuve en polyéthylène rotomoulée 100% recyclable avec anneaux de levage et équipée d'amorce(s) de regard(s).
- Obturateur automatique vertical en polyéthylène taré à 0,85.

Gamme Sphère :

- Entrée et sortie en PVC.
- Couvercle léger (passage piéton) avec vis de verrouillage.
- Cloison conique.
- Filtre coalesceur entièrement extractible.
- Existe en modèle renforcé (selon contraintes de pose).

Gamme Ellipse :

- Entrée et sortie avec joints en nitrile.
- Cloison en polyéthylène avec porte filtre et filtre coalesceur amovible.

Gamme Aronde :

- Entrée et sortie en PVC,
- Cloison en polyéthylène avec porte filtre et filtre coalesceur amovible.

Sphère

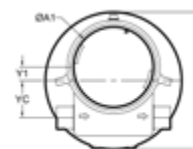
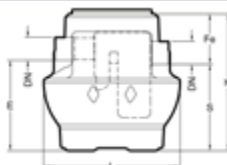

Gamme YH20	Taille l/s	L	P	H	E	S	Fe	DN (PVC Ø)	Poids	Volume Séparateur	ØA1	Y1	YC	Option Rehausse «Fixe»
YH2003E	3	1000	1000	1000	670	640	360	110	37	340	585	100	270	PLA13555G PLA13556G

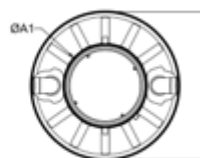
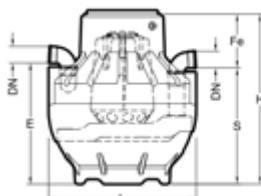

Gamme YH20	Taille l/s	L	P	H	E	S	Fe	DN (PVC Ø)	Poids	Volume Séparateur	ØA1	Option Rehausse «Réglable»
YH2010E	10	1500	1500	1700	1200	1150	550	160	88	1520	745	ETR47EF ETR65EF

Ellipse

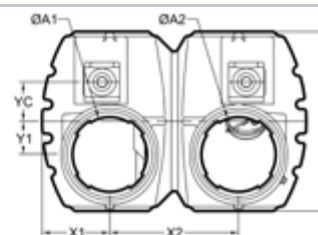
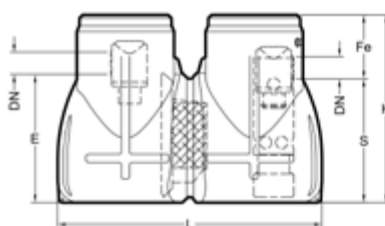

Gamme EH20	Taille l/s	L	P	H	E	S	Fe	DN (PVC Ø)	Poids	Volume Séparateur	ØA1	ØA2	X1	X2	Y1	YC	Option Rehausse «Réglable»
EH2020D	20	2400	1624	1700	1160	1120	580	200	229	2900	745	745	615	1170	300	355	ETR47EF ETR65EF

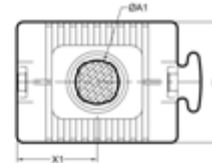
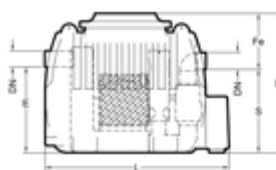

Gamme AHFE	Taille l/s	L	P	H	E	S	Fe	DN (PVC Ø)	Poids	Volume Séparateur	ØA1	X1	Option Rehausse «Réglable»
AHF130E	30	2295	1500	1730	1085	1065	665	200	187	3100	745	1000	ETR47EF ETR65EF

Aronde

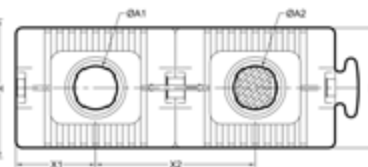
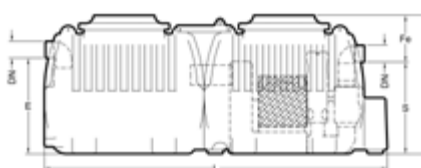

Gamme AHFE	Taille l/s	L	P	H	E	S	Fe	DN (PVC Ø)	Poids	Volume Séparateur	ØA1	ØA2	X1	X2	Option Rehausse «Réglable»
AHF150E	50	4355	1500	1730	1055	1035	695	315	317	5700	745	745	1000	2000	ETR47EF ETR65EF

options

1. Alarme optique et acoustique p. 70-71
2. Rehausse polyéthylène cylindrique p. 70

	Sphère	Ellipse	Aronde
1.	X	X	X
2.	X	X	X

Les dimensions sont en millimètres, les poids en kilogrammes, les volumes en litres.



Séparateurs d'hydrocarbures

avec filtre coalesceur

- Cuve en acier chaudronné avec anneaux de levage.
 - Revêtement bi-composants époxy.
 - Brise jet en entrée.
 - Entrée et sortie en PVC.
 - Obturateur automatique vertical en polyéthylène taré à 0,85.
- Gamme Hydrocube :**
- Couvercle léger (passage piéton) avec vis de verrouillage.
 - Cloison conique.
 - Filtre coalesceur entièrement extractible.
 - Existe en modèle renforcé (selon contraintes de pose).
- Gamme HydroBac :**
- Amorces cylindriques sans couvercle.
 - Filtre coalesceur amovible.

HydroCube

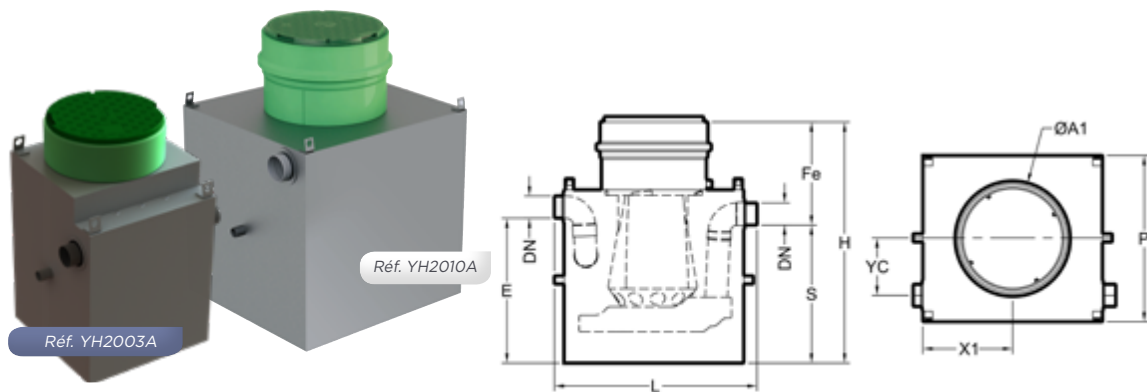

Gamme YH20A	Taille l/s	L	P	H	E	S	Fe	DN (PVC Ø)	Poids	Volume Séparateur	ØA1	X1	YC	Option Rehausse «Fixe»	Option Rehausse «Réglable»
YH2003A	3	900	745	1200	660	630	570	110	110	350	585	373	253	PLA13555G PLA13556G	-
YH2010A	10	1470	1200	1740	1050	1000	740	160	247	1560	745	650	410	-	ETR47EF ETR65EF

HydroBac

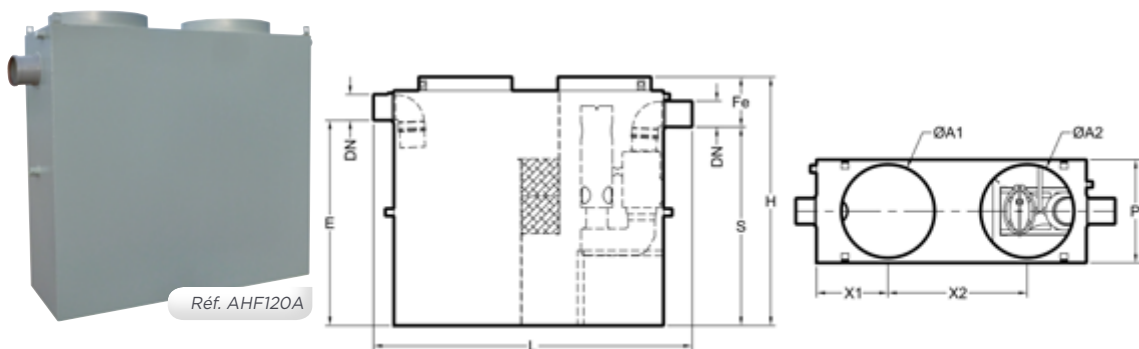

Gamme AHFA	Taille l/s	L	P	H	E	S	Fe	DN (PVC Ø)	Poids	Volume Séparateur	ØA1	ØA2	X1	X2
AHF120A	20	2140	830	1650	1200	1150	500	200	480	1910	750	750	450	1050

Options

	HydroCube	Hydrobac
1. Alarme optique et acoustique p. 70-71	X	X
2. Rehausse polyéthylène cylindrique p. 70	X	

Les dimensions sont en millimètres, les poids en kilogrammes, les volumes en litres.



Séparateurs d'hydrocarbures

avec filtre coalesceur et cuve de relevage

Utilisation :

- Cuve en polyéthylène rotomoulée 100% recyclable avec anneaux de levage et équipée d'amorce(s) de regard(s).
- Obturateur automatique vertical en polyéthylène taré à 0,85.

Conception :

- Idéal pour le traitement des eaux de ruissellement nécessitant un relevage en aval.
- Installation enterrée en intérieur comme en extérieur de bâtiment.
- Spécial parking souterrain.
- Fabrication avec renforts pour une meilleure résistance mécanique.
- Dispositif d'entrée Ø110 avec joint en nitrile.
- Cloison en polyéthylène avec porte-filtre et filtre coalesceur.

- 1 Cuve de relevage intégrée en polyéthylène.
- 1 couvercle en polyéthylène anti-dérapant verrouillé par vis inox, pour un passage piéton sécurisé.
- Manchon de ventilation PVC femelle à coller Ø50.
- Manchon de sortie PVC Dn63.
- Passe-câbles Dn50 à coller.
- Sangles de manutention pour une installation aisée.

Équipement intérieur :

- 1 poste de relevage intégré.
- 1 pompe monophasée 230 V immergée de type Caprari DXV09M/G montée avec raccord union pour un démontage rapide.
- 1 clapet à boule anti-retour PVC Dn40.

**Le+produit**

Appareil compact et monobloc associant le traitement au relevage des eaux

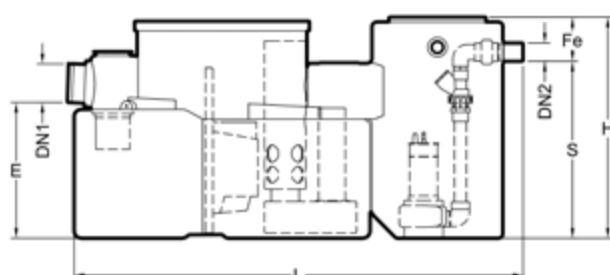
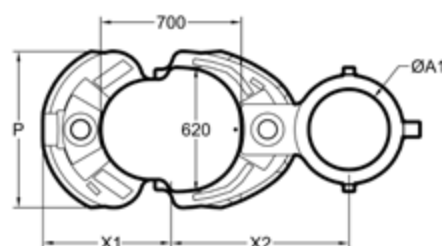
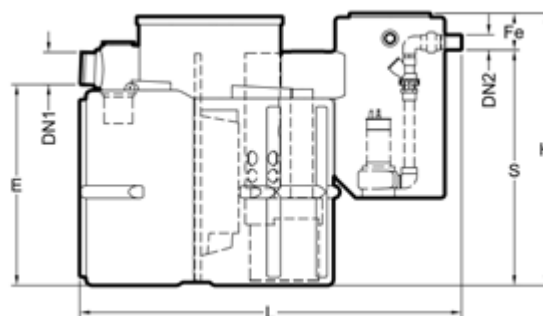
**Modèle EHR0501C****Modèle EHR0503C**

Gamme EHR	Taille l/s	L	P	H	E	S	Fe	DN1 (PVC Ø)	DN2 (PVC Ø pression)	Poids	Volume			ØA1	Y1	Y2	Type de pompe
											débourbeur	Séparateur	Relevage				
EHR0501C	1,5	1880	780	885	585	735	150	110	63	68	150	190	90	400	640	885	DXV09M/G
EHR0503C	3	1880	780	1315	1015	1165	150	110	63	85	300	350	90	400	640	885	DXV09M/G

Options

1. Alarme optique et acoustique p. 70-71

EHR

X

Les dimensions sont en millimètres, les poids en kilogrammes, les volumes en litres.



Séparateurs d'hydrocarbures ^{CE}

La pompe

DXV 09/G-230

DESRIPTIF:

Tension: monophasée 230 V.

Vitesse: 2800 Tr/mn.

Puissance: 0,9 kW.

Fonctionnement avec régulateur de niveau intégré.

Construction: Inox et fonte

Roue: Ouverte.

Etanchéité par garnitures mécaniques,

carbure de silicium/cabure de silicium.

Granulométrie maxi: 6 mm.

Poids: 19 kg.

Pompe livrée avec 10 m de câble (HO7RN-F).

Surveillance thermique du moteur.

Câble d'alimentation déconnectable du moteur.



Courbier de la pompe

avec taille (débit) et hauteur manométrique totale:

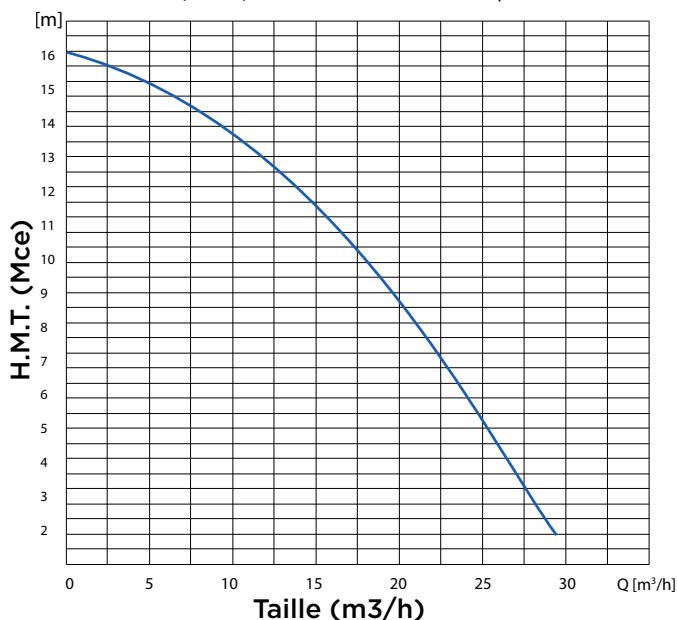

Principe de pose du séparateur EHR

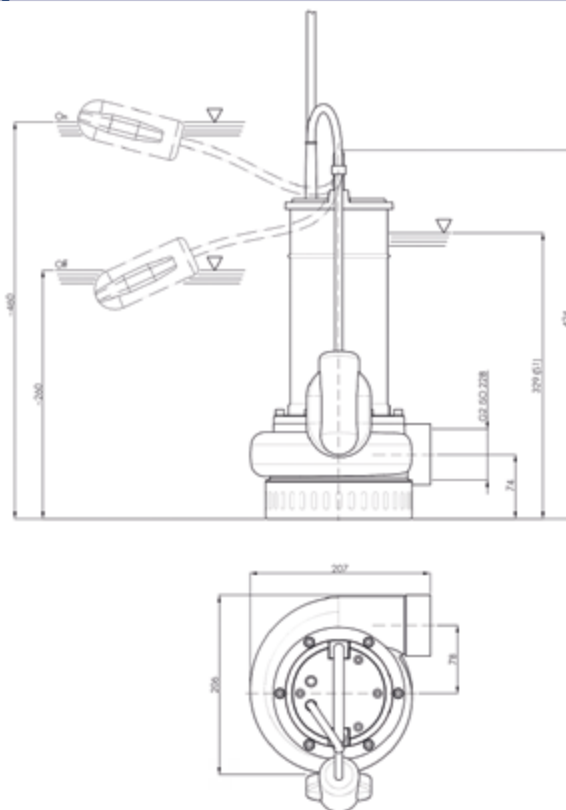



Séparateurs d'hydrocarbures

avec débourbeur, filtre coalesceur et compartiment relevage

- Cuve en polyéthylène rotomoulée 100% recyclable avec anneaux de levage et équipée d'amorce de regard.
- Obturateur automatique vertical en polyéthylène taré à 0,85.
- Entrée et sortie en PVC.
- Cloison conique
- filtre Coalesceur entièrement extractible.

Cuve relevage :

- Cuve en polyéthylène rotomoulée 100% recyclable et équipée d'amorce de regard.
- Volume sous fil d'eau : 400l.
- Manchon d'entrée PVC femelle à coller pour tube PVC.
- Tube de sortie PVC 2"1/2.
- Fourreau passe-câbles TPC Ø 76/90.

- Passe-câble PVC femelle pour tube PVC Ø50 extérieur.
- Tube PVC longueur 500 mm pour connecter le séparateur d'hydrocarbures à la cuve de relevage.

- Existe en modèle renforcé (selon contraintes de pose).

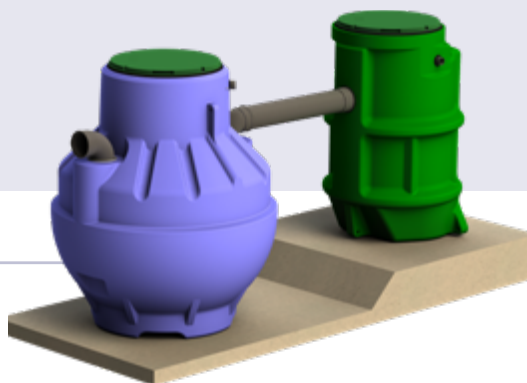
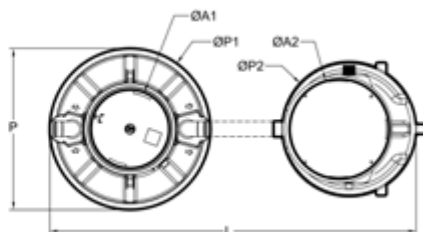
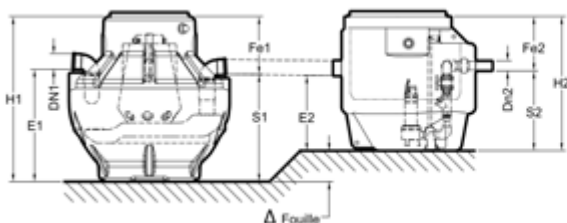
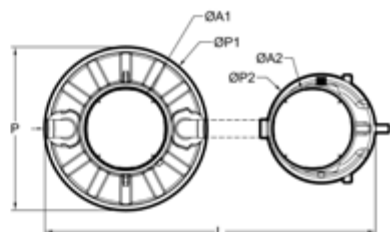
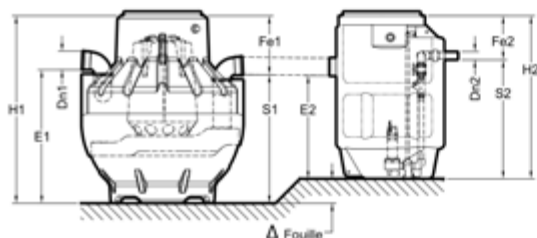
**Modèle YHR0503E****Modèles YHR0506E / 0508E / 0510E**

Séparateur hydrocarbures

Gamme YHRE	Taille l/s	P1	H1	E1	S1	Fe1	DN1 (PVC Ø)	Poids	Volume		ØA1	Option Rehausse «Fixe»	Option Rehausse «Réglable»
									débourbeur	Séparateur			
YHR0503E	3	1200	1230	840	800	430	110	40	300	360	585	PLA13555G PLA13556G	-
YHR0506E	6	1500	1700	1200	1150	550	160	88	600	900	745	-	ETR47EF
YHR0508E	8	1550	1700	1200	1150	550	160	88	800	720	745	-	ETR65EF
YHR0510E	10	1550	1965	1450	1400	565	160	114	1000	940	745	-	-

Cuve de relevage

Gamme YHRE	Taille l/s	P2	H2	E2	S2	Fe2	DN2 (PVC Ø pression)	Poids*	Volume sous fil d'eau	ØA2	Option Rehausse «Réglable»
YHR0506E	6	1000	1500	915	1100	400	75	55	400	745	ETR47EF
YHR0508E	8	1000	1500	915	1100	400	75	55	400	745	ETR65EF
YHR0510E	10	1000	1500	915	1100	400	75	55	400	745	-

* Hors poids du kit de pompe

Unité de traitement

Gamme YHRE	Taille l/s	P	L	Δ Fouille
YHR0503E	3	1230	2800	230
YHR0506E	6	1500	3400	200
YHR0508E	8	1550	3450	200
YHR0510E	10	1550	3450	465

Sphère avec relevage

options

1. Alarme optique et acoustique p. 70-71
2. Rehausse polyéthylène cylindrique p. 70
3. Kit 1 ou 2 pompes p 56

Sphère

X

X

X

Les dimensions sont en millimètres, les poids en kilogrammes, les volumes en litres.



Séparateurs d'hydrocarbures

avec débourbeur, filtre coalesceur et compartiment relevage

- Cuve en acier chaudronné avec anneaux de levage.
- Revêtement bi-composants à base de résines époxy/adduct de polyamide.
- Brise jet en entrée.
- Entrée et sortie en PVC.
- Obturateur automatique vertical en polyéthylène taré à 0,85.
- Cloison conique - filtre coalesceur entièrement extractible.
- Piquage câble et ventilation Dn50.
- Cuve de relevage intégrée (kit pompes en option).
- Refoulement sortie cuve bobine fileté acier 2"1/2.
- Raccord union 3 pièces taraudé/ femelle à coller D75 livré avec la cuve.

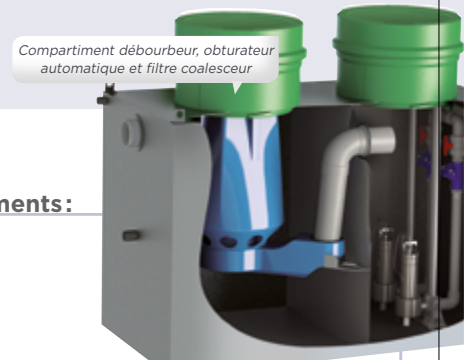

1 Première amorce

Les différents compartiments :

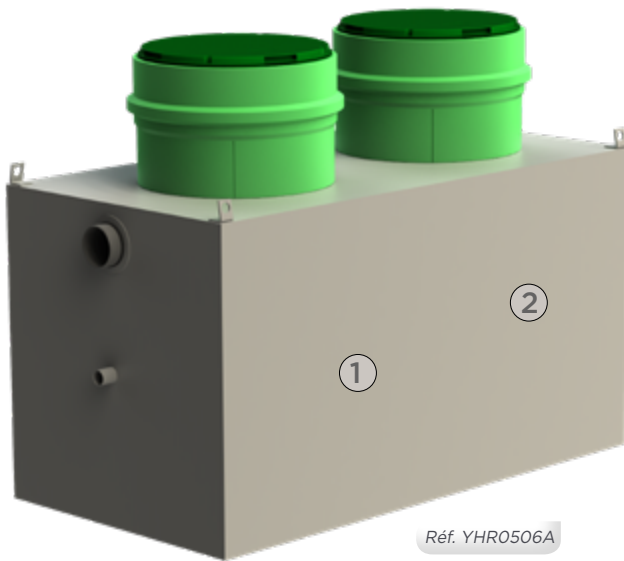

Réf. YHR0506A

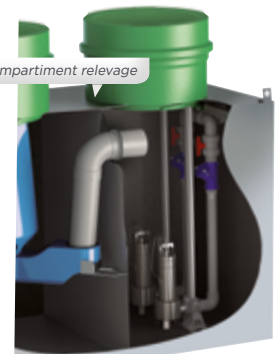

2 Seconde amorce

HydroBac avec relevage

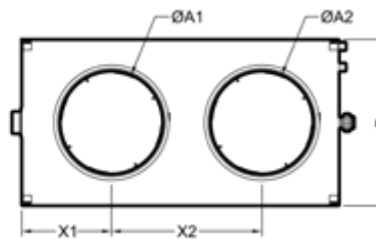
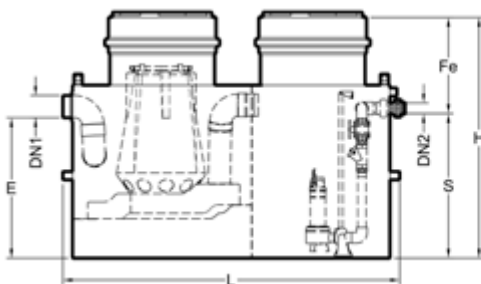

Mise en service : réf. IN4005

Gamme YHRA	Taille l/s	L	P	H	E	S	Fe	DN1 (PVC Ø)	DN2 (Filetage)	Poids	Volume			ØA1	ØA2	X1	X2	Option Rehausse «Réglable»
											débourbeur	Séparateur	Relevage					
YHR0501A	1,5	2160	900	1490	660	800	690	110	2»1/2	275	150	200	622	745	745	370	1100	
YHR0503A	3	2170	995	1490	790	800	690	110	2»1/2	296	300	442	700	745	745	500	980	
YHR0506A	6	2480	1200	1740	1020	1050	690	160	2»1/2	462	600	960	1080	745	745	650	1090	ETR47EF ETR65EF
YHR0508A	8	2480	1200	1990	1270	1300	690	160	2»1/2	628	800	970	1250	745	745	650	1090	
YHR0510A	10	2500	1200	1990	1270	1300	690	160	2»1/2	628	1000	1000	1250	745	745	650	1090	

Options

	Hydrobac
1. Alarme optique et acoustique p. 70-71	X
2. Rehausse polyéthylène cylindrique p. 70	X
3. Kit 1 ou 2 pompes p 56	X

Les dimensions sont en millimètres, les poids en kilogrammes, les volumes en litres.



Séparateurs d'hydrocarbures



Kits pompe(s) du compartiment relevage

1 ou 2 pompes, déterminez votre "kit relevage" en fonction:

a de la hauteur à relever (Hg)

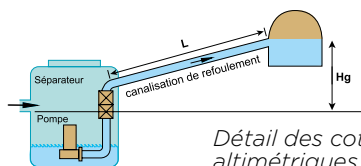

Détail des cotes altimétriques

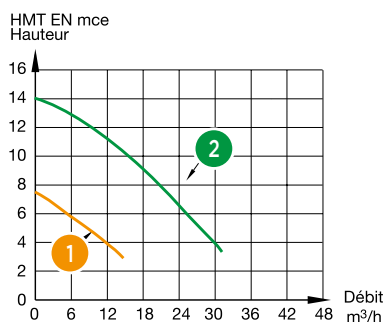

b de la taille nominale de l'appareil

Principe du kit:

Spécialement adapté pour équiper les séparateurs réf. YHRA et YHRE.
Le choix du kit est fonction du débit et de la Hauteur Manométrique Totale (= Hauteur géométrique + pertes de charges).

Composition:

- 1 ou 2 pompe(s) submersible(s) sur pied plastique.
- Tubes PVC pression avec raccords.
- 1 ou 2 vannes clapets à boule.
- 1 ou 3 régulateurs de niveau avec contrepois.
- 1 coffret de commande pour les kits 2 pompes.

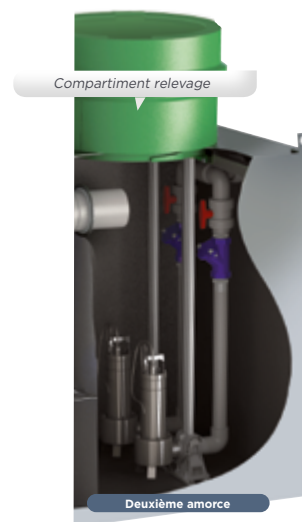

Compartiment relevage réf. Kit KP26P (en option)

a Choix en fonction de la hauteur à relever (Hg)

Réf. Kit	Type(s) de pompe	Pied(s) d'assise plastique	Nbre de pompes	Régulation	Dn2 Refoulement	Puissance Kw	Tension V	Intensité A	Canalisations intérieures du refoulement	Numéro de courbe
KP11P	Feka 600	oui	1	régulation par Flotteurs à bille	2"1/2	0,55	230	4,3	40	1
KP21P		oui	2	régulation par Flotteurs à bille + 1 flotteur alarme	2"1/2	0,55	230	4,3	40	
KP16P	Feka 1200 automatique	oui	1	régulation par Flotteurs à bille	2"1/2	1,2	230	8,6	50	2
KP26P	Feka 1200	oui	2	régulation par Flotteurs à bille + 1 flotteur alarme	2"1/2	1,2	230	8,6	50	

► D'autres configurations sont possibles, nous consulter

b Choix en fonction de la taille nominale de l'appareil

Gamme YHRA/E	Kit pompe KP11P	Kit pompe KP21P	Kit pompe KP16P	Kit pompe KP26P
YHR0501A	•	•		
YHR0503A/E	•	•		
YHR0506A/E		•	•	
YHR0508A/E			•	•
YHR0510A/E				•



Coffret de commande type BSR.

Il assure la marche automatique et la protection des pompes de relevage. Permet une inversion automatique à chaque démarrage et une mise en marche simultanée des 2 pompes sur le niveau du 3^{ème} flotteur. Il est équipé de voyants « marche disjoncteur » par pompe et « présence tension ».

Kit de relevage
1 ou 2 pompes - séparateur YHRA-YHRE



Cuve de neutralisation des acides

- Cuve en polyéthylène rotomoulée 100% recyclable avec anneaux de levage et équipée d'amorce(s) de regard(s).
- Entrée et sortie polyéthylène.
- Couvercle léger (passage piéton) avec vis de verrouillage.
- 1 colonne de neutralisation des acides avec panier(s) amovible(s).
- Fonctionnement : permet de neutraliser l'acide sulfurique avant rejet dans le réseau.
- L'appareil est particulièrement adapté au traitement des eaux résiduaires des locaux de stockage ou d'entretien des batteries ou des salles de chimie.
- Il est constitué d'une cuve équipée de un à trois paniers filtres à marbre (suivant les références) au contact duquel/desquels l'acide est neutralisé.

OPTION

Rehausse de couvercle fixe (non télescopable), 2 hauteurs au choix :
 200 mm, 6 kg PLA13555G
 400 mm, 8 kg PLA13556G

Gamme YNE	L	P	H	E	S	Fe	DN (PVC Ø)	Poids	Volume utile	ØA1	Option Rehausse «Fixe»
YN00E	625	625	680	400	370	310	110	31	110	585	PLA13555G PLA13556G

Gamme YNE	L	P	H	E	S	Fe	DN (PVC Ø)	Poids	Volume utile	ØA1	X1	Option Rehausse «Fixe»
YN01E	1000	1000	1000	670	640	360	110	70	340	585	400	PLA13555G PLA13556G

Gamme YNE	L	P	H	E	S	Fe	DN (PVC Ø)	Poids	Volume utile	ØA1	Option Rehausse «Fixe»
YN02E	1200	1200	1230	880	825	405	110	98	660	585	PLA13555G PLA13556G

* Poids avec gravier marbre

Options

1. rehausse polyethylene cylindrique non télescopique p70

YNE
X

Les dimensions sont en millimètres, les poids en kilogrammes, les volumes en litres.

Sphère



Séparateurs cylindriques

avec débourbeur et filtre coalesceur

- Cuve en polyester réalisée par enroulement filamentaire.
- Obturateur automatique en polyéthylène taré à 0,85 en sortie (autre tarage sur demande).
- Filtre coalesceur amovible.
- Amorces cylindriques sans couvercle.

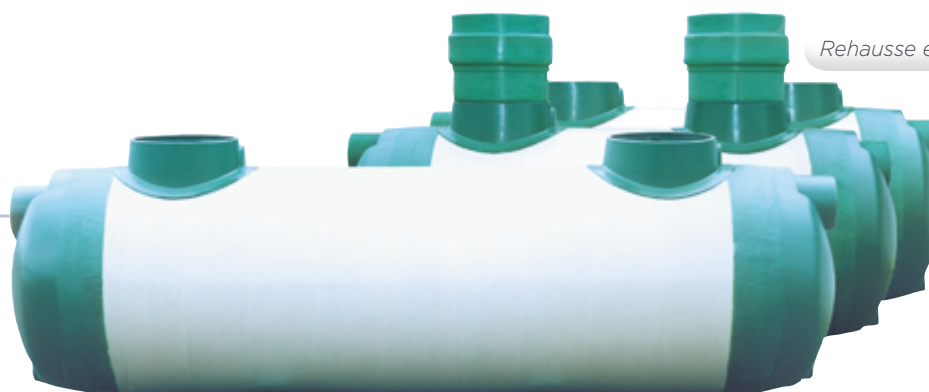

Rehausse en option

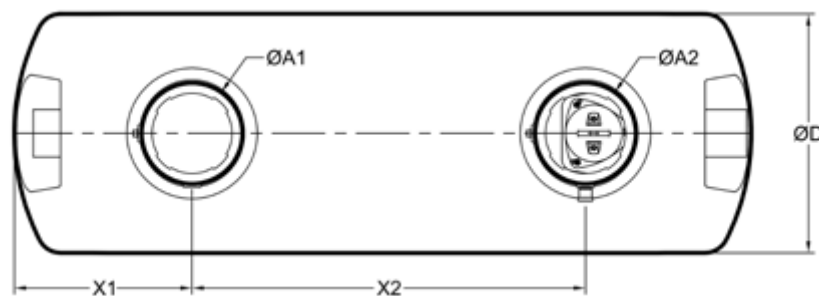
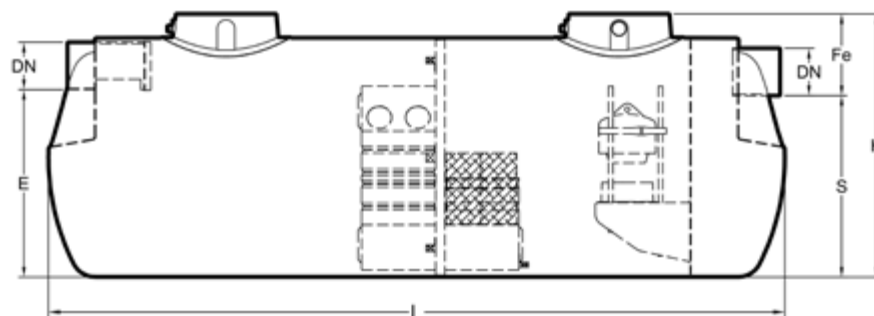

U6

Gamme U6	Taille l/s	L	ØD	H	E	S	Fe	DN (PVC Ø)	Poids	Volume		ØA1	ØA2	X1	X2	Option Rehausse «Réglable»
										débourbeur	Sépar ateur					
U6ADA2P	30	3554	1600	1816	1350	1300	516	200	421	3000	2700	790	790	1150	1254	ETR47EF ETR65EF
U6ADF3P	35	4499	1600	1816	1240	1190	626	315	509	3500	3150	790	790	1150	2199	
U6AEA3P	40	5093	1600	1816	1240	1190	626	315	556	4000	3600	790	790	1150	2792	
U6AEF3P	45	5686	1600	1816	1240	1190	626	315	605	4500	4050	790	790	1150	3386	
U6AFA3P	50	6280	1600	1816	1240	1190	626	315	659	5000	4500	790	790	1150	3980	

Pour les tailles supérieures, consultez notre bureau d'études.

Options

1. Alarme optique et acoustique p. 70-71
2. Rehausse polyéthylène cylindrique p. 70
3. Ceintures d'ancrage p.72
4. Châssis speed p.72

U6

X

X

X

X

Les dimensions sont en millimètres, les poids en kilogrammes, les volumes en litres.



Séparateurs cylindriques

avec débourbeur et filtre coalesceur

- Cuve en acier chaudronné S235JR avec anneaux de levage et patte d'ancrage.
- Revêtement bi-composants à base de résine époxy.
- Amorces cylindriques sans couvercles.
- Obturateur automatique en polyéthylène taré à 0,85 en sortie (autre tarage sur demande).
- Filtre coalesceur amovible.

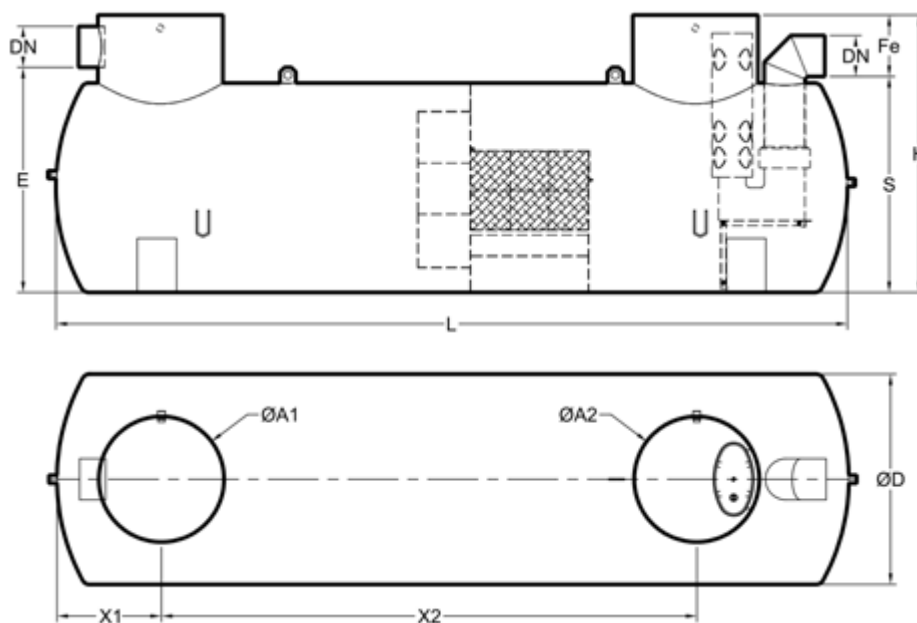

U4

Gamme U4	Taille l/s	L	ØD	H	E	S	Fe	DN (PVC Ø)	Poids	Volume		ØA1	ØA2	X1	X2
										débourbeur	Séparateur				
U4ADA2A	30	3547	1600	2000	1703	1653	347	200	726	3000	2700	750	750	698	1902
U4ADF3A	35	4047	1600	2120	1723	1653	467	315	841	3500	3150	750	950	698	2187
U4AEA3A	40	4047	1600	2120	1723	1653	467	315	841	4000	3600	750	950	698	2187
U4AEF3A	45	4547	1600	2120	1723	1653	467	315	900	4500	4050	750	950	698	2687
U4AFA3A	50	5047	1600	2120	1723	1653	467	315	988	5000	4500	750	950	698	3187

Pour les tailles supérieures, consultez notre bureau d'études.

Options

	U4
1. Alarme optique et acoustique p. 70-71	X
2. tendeurs d'ancrage p. 72	X
3. Châssis speed p.72	X

Les dimensions sont en millimètres, les poids en kilogrammes, les volumes en litres.



Séparateurs cylindriques

avec débourbeur, filtre coalesceur & by-pass

- Cuve en polyester réalisée par enroulement filamentaire.
- Obturateur automatique en polyéthylène taré à 0,85 en sortie (autre tarage sur demande).
- Filtre coalesceur amovible.
- Amorces cylindriques sans couvercle.

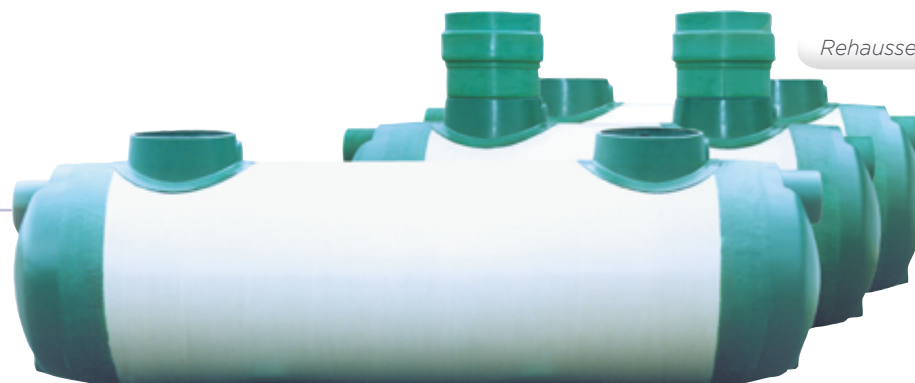

Rehausse en option

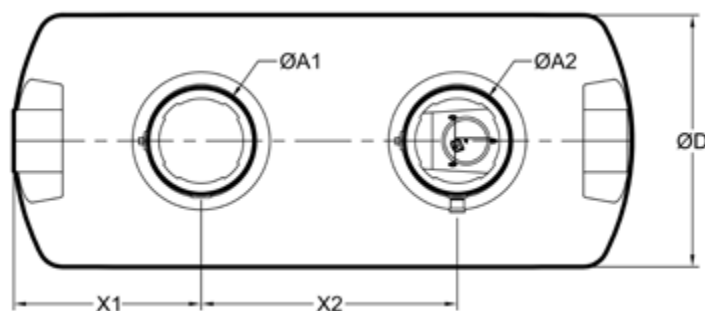
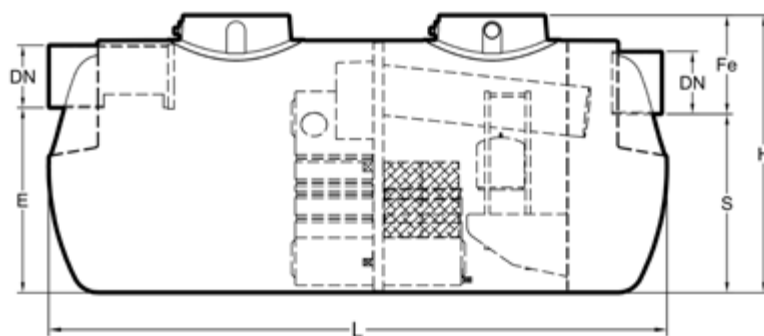

W6

Gamme W6	Taille l/s	L	ØD	H	E	S	Fe	DN (PVC Ø)	Poids	Volume		ØA1	ØA2	X1	X2	Option Rehausse «Réglable»
										débourbeur	Séparateur					
W6ADA4P	30	4105	1600	1816	1150	1100	716	400	549	3000	2700	790	790	1150	1805	ETR47EF ETR65EF
W6ADF4P	35	4742	1600	1816	1150	1100	716	400	607	3500	3150	790	790	1150	2442	
W6AEA4P	40	5380	1600	1816	1150	1100	716	400	667	4000	3600	790	790	1150	3080	
W6AEF4P	45	6017	1600	1816	1150	1100	716	400	727	4500	4050	790	790	1150	3717	
W6AFA5P	50	7206	1600	1816	1080	1030	786	500	812	5000	4500	790	790	1150	4906	

Pour les tailles supérieures, consultez notre bureau d'études.

- Options**
1. Alarme optique et acoustique p. 70-71
 2. Rehausse polyéthylène cylindrique p. 70
 3. Ceintures d'ancrage p.72
 4. Châssis speed p.72

W6

X

X

X

X

Les dimensions sont en millimètres, les poids en kilogrammes, les volumes en litres.



Séparateurs cylindriques

avec débourbeur, filtre coalesceur & by-pass

- Cuve en acier chaudronné S235JR avec anneaux de levage et patte d'ancrage.
- Revêtement bi-composants à base de résine époxy.
- Obturateur automatique en polyéthylène taré à 0,85 en sortie (autre tarage sur demande).
- Baraudage.
- Filtre coalesceur amovible.
- Amorces cylindriques sans couvercle.

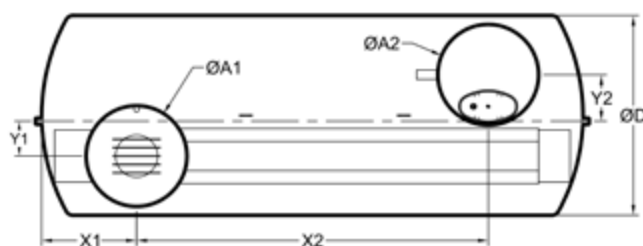
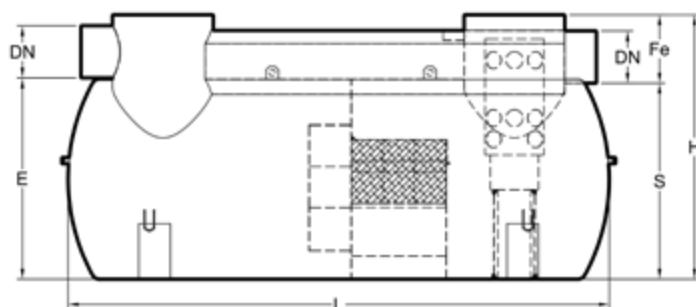
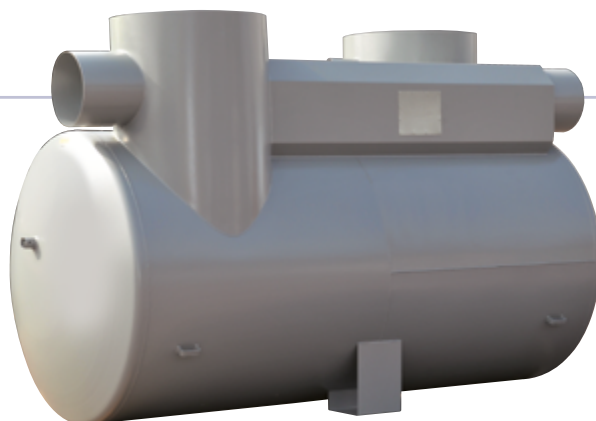

Gamme Y1	Taille l/s	L	ØD	H	E	S	Fe	DN (PVC Ø)	Poids	Volume		ØA1	ØA2	X1	X2	Y1	Y2
										débourbeur	Séparateur						
Y1ADA4A	30	3047	1600	2200	1623	1573	627	400	810	3000	2700	850	850	801	1444	337	337
Y1ADF4A	35	3547	1600	2200	1623	1573	627	400	917	3500	3150	850	850	801	1944	337	337
Y1AEA4A	40	4047	1600	2200	1623	1573	627	400	990	4000	3600	850	850	801	2444	337	337
Y1AEF4A	45	4547	1600	2200	1623	1573	627	400	1063	4500	4050	850	850	801	2944	337	337
Y1AFA5A	50	3645	1900	2510	1913	1863	647	500	1128	5000	4500	950	950	900	1844	387	387

Pour les tailles supérieures, consultez notre bureau d'études.

options

1. Alarme optique et acoustique p. 70-71	Y1
2. tendeurs d'ancrage p. 72	X
3. Châssis speed p.72	X

Les dimensions sont en millimètres, les poids en kilogrammes, les volumes en litres.



Séparateurs de graisses et/ou de féculés

Séparateurs de graisses ou de graisses et féculés :

- Les enjeux du traitement..... p 44
- La réglementation p 45
- Comment choisir ?..... p 46-47

Séparateurs de graisses avec :

- débourbeur polyéthylène p 48-49
- débourbeur inox p 50
- débourbeur + colonne de vidange
polyéthylène p 51-52
- débourbeur + colonne de vidange inox p 53
- sans débourbeur polyéthylène p 54-55

Séparateurs de graisses et féculés avec :

- débourbeur polyéthylène p 56
- débourbeur + colonne de vidange polyéthylène p 57

Séparateurs de féculés :

- avec ou sans colonne de vidange polyéthylène p 58-59

Bacs à graisses :

- Sous évier polyéthylène p 60
- Spécial plonge inox..... p 61

Séparateurs de graisses :

- Spécial pose en élévation inox p 60
- Spécial pose en élévation polyéthylène..... p 62-63



Séparateurs de graisses et de fécules les enjeux du traitement

1. Introduction

Les eaux usées issues de la préparation de mets sont chargées de matières grasses et huileuses, d'origine animale ou végétale. Elles sont également à l'origine de dépôts importants dans les canalisations. Ces dépôts perturbent le bon fonctionnement des réseaux d'évacuation des eaux et des stations d'épuration (STEP).

Ils engendrent des frais élevés d'entretien de collecteurs pour les collectivités.

Les dépôts graisseux sont donc responsables de :

- **l'encrassement et/ou de l'obturation des canalisations** (ceci peut représenter de 30 à 50 % des interventions),
- **des difficultés de traitement des graisses en station d'épuration conduisant à une augmentation des coûts** : les graisses sont difficilement biodégradables et provoquent une demande chimique en oxygène (DCO) supplémentaire. Il faut donc augmenter l'aération du bassin de traitement des eaux, entraînant un surcoût de fonctionnement,
- **la production d'odeurs nauséabondes accompagnée de gaz toxiques et de la corrosion des canalisations** : le dépôt d'amas graisseux sur les canalisations crée des zones favorables aux fermentations et à l'émanation de gaz toxiques dont l'hydrogène sulfureux,
- **d'un déséquilibre de la faune et de la flore aquatique** : les graisses rejetées dans le milieu naturel provoquent une surconsommation de l'oxygène dissout dans les cours d'eau, induisant un déséquilibre de la faune et de la flore et participant au développement important de certaines algues filamenteuses.

L'installation d'un séparateur de graisses permet de retenir à la source les macro-déchets et les graisses et évite ainsi toute atteinte aux eaux et aux équipements publics d'assainissement.

Une étude menée par le CNIDEP en 2007 mettait en évidence que « pour les métiers de charcutier, de traiteur et de restaurateur - préparateur de plats à emporter, 95% des graisses présentes dans les effluents de fabrication étaient issues de 4 processus :

- La cuisson à l'eau (54%), le refroidissement (4%), la plonge manuelle (30%) et le lave-vaisselle (7%).

2. La réglementation

L'article L 13 31 10 du nouveau Code de la santé publique prévoit que :

« tout déversement d'eaux usées autres que domestiques, dans les égouts publics, doit être préalablement autorisé par la collectivité à laquelle appartiennent les ouvrages qui seront empruntés par ces eaux avant de rejoindre le milieu naturel ».

Le règlement d'assainissement et le règlement sanitaire départemental doivent préciser les règles de gestion des déchets graisseux, à savoir l'installation d'un pré-traitement. On constate également que de plus en plus de villes l'imposent dans leurs règlements municipaux.





Séparateurs de graisses et de fécules

la réglementation

2.1 - Les normes

La réalisation des séparateurs à graisses est régie par différentes normes, notamment la norme française NF EN 1825-1, complétée par la NF P 16-500-1/CN et NF EN 1825-2. Les appareils sont également soumis au marquage CE dont les modalités sont définies dans l'annexe ZA. Depuis le 01 juillet 2013, la D.O.P. est obligatoire. Chaque produit doit être accompagné de sa D.O.P. qui comprend également le marquage CE :

2.2 - Détermination de la taille nominale (pour les TN ≥ 2)

A - le débourbeur

Le volume des débourbeurs, en litres, doit être **d'au moins 100 x TN**

B - la chambre de séparation

Taille nominale TN	Surface minimale de la zone de séparation des graisses m ²	Volume minimal de la zone de séparation des graisses m ³	Volume minimal de la zone de stockage des graisses m ³
TN	0,25 x TN	0,24 x TN	0,04 x TN

Le volume de la chambre de séparation peut être également calculé de la manière suivante :

$$\text{Volume utile (litres)} = 240 \times \text{TN}$$

3. Le flux hydraulique

Les eaux résiduaires provenant des industries agro-alimentaires et/ou des restaurants contiennent des graisses, qui accumulées, ont un PH compris entre 1 et 3. Elles dégagent donc de l'acidité qui détériore les revêtements organiques de type époxydique.

C'est la raison pour laquelle Techneau a retenu des matériaux insensibles à la corrosion pour la production de ses séparateurs à graisses.

En fonction des contraintes liées au chantier, le séparateur à graisses sera donc fabriqué soit en :

polyéthylène rotomoulé OU polyester OU acier inoxydable (version inox 304L ou 316L).

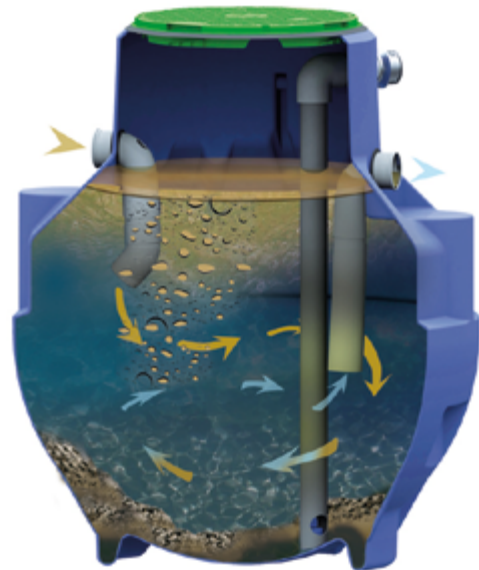

4. Le dimensionnement

Evolution des rejets en sortie d'appareil

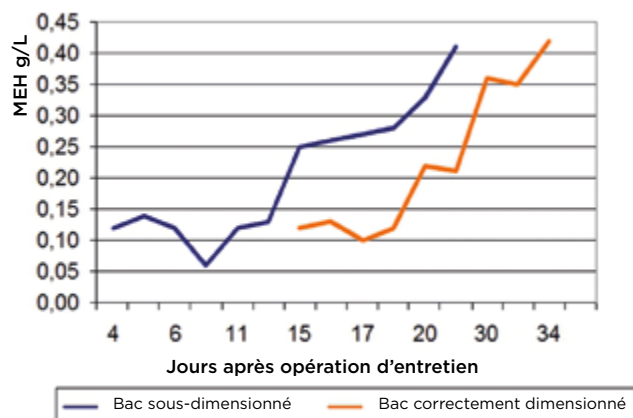

Le choix de la taille d'un séparateur de graisses et de fécules est primordial.

Un appareil sous-dimensionné aura des rejets supérieurs à 250 mg/l après seulement 16 jours d'exploitation.



Séparateurs de graisses avec débourbeur : quelle taille choisir ?

2.1 - Méthode de calcul selon la norme NF EN1825-2

Pour la taille des séparateurs de graisses avec débourbeur et les séparateurs de graisses et féculés, la méthode de calcul selon la norme NF EN 1825-2 est la suivante :

$$TN = Nb \text{ repas} \times V \text{ repas} \times fd \times ft \times fr \times \frac{fq}{(3600 \times \text{temps fonctionnement journalier})}$$

fd : Facteur de Densité ; ft : Facteur de Température ; fr : Facteur de Détergent ; fq : Facteur de Pointe.

2.2 - Les facteurs déterminants selon la norme NF EN1825-2

Facteurs	Restaurant			Hôpital	Etablissement cuisine professionnelle	Cantine (sans préparation)
	1 service	2 services	Hôtel restaurant			
Temps de fonctionnement journalier (h)	8	16	16	16	24	8
Facteur Température (1: T°C < 60°C) (ft)	1	1	1	1	1	1
Facteur détergent / 1,3 : présence détergents (fr)	1,3	1,3	1,3	1,5	1,3	1,3
Facteur de pointe (fq)	8,5	8,5	5	13	22	20
Base V / repas (litres)	50	50	100	20	10	5

Notes : ft considéré = 1 (T°C < 60°C) ; si T° > 60°C, multiplier TN par 1,3 ; pour un même nbre de repas, la taille nominale est inversement proportionnelle au temps d'activité quotidien.

2.3 - Tableau de sélection des séparateurs de graisses avec débourbeur

Restaurant ⁽²⁾			Hôpital	Etablissement cuisine professionnelle	Cantine (sans préparation)	Applis industrielle spécifique	TN	Séparateur de graisses avec débourbeur			
Nombre de repas											
1 service	2 services	Hôtel restaurant	Nb de repas / jour					Sans colonne de vidange	Avec colonne de vidange	Sans colonne de vidange	Avec colonne de vidange
≤ 52	≤ 104	≤ 89	≤ 148	≤ 101	≤ 222	Nous consulter	1	YG0500E	YG1000E	BDG01I	BDGA01I
≤ 78	≤ 156	≤ 133	≤ 222	≤ 151	≤ 332		1,5	YG0501E	YG1001E	BDG02I	BDGA02I
≤ 104	≤ 209	≤ 177	≤ 295	≤ 201	≤ 443		2	YG0502E HG0502E	YG1002E HG1002E	BDG02I	BDGA02I
≤ 156	≤ 313	≤ 266	≤ 443	≤ 302	≤ 665		3	YG0503E	YG1003E	BDG03I	BDGA03I
≤ 209	≤ 417	≤ 354	≤ 591	≤ 403	≤ 886		4	YG0504E HG0504E	YG1004E HG1004E	BDG04I	BDGA04I
≤ 261	≤ 521	≤ 443	≤ 738	≤ 503	≤ 1108		5	YG0505E	YG1005E	BDG06I	BDGA06I
≤ 313	≤ 626	≤ 532	≤ 886	≤ 604	≤ 1329		6	YG0506E	YG1006E	BDG06I	BDGA06I
≤ 417	≤ 834	≤ 709	≤ 1182	≤ 806	≤ 1772		8	EG0508C	EG1008C	BDG08I	BDGA08I
≤ 521	≤ 1043	≤ 886	≤ 1477	≤ 1007	≤ 2215		10	EG0510C	EG1010C	BDG10I	BDGA10I
≤ 626	≤ 1251	≤ 1063	≤ 1772	≤ 1208	≤ 2658		12	EG0512C	EG1012C	-	-
≤ 782	≤ 1564	≤ 1329	≤ 2215	≤ 1510	≤ 3323		15	-	-	BDG15I	BDGA15I
≤ 834	≤ 1668	≤ 1418	≤ 2363	≤ 1611	≤ 3545		16	-	-		
≤ 1043	≤ 2085	≤ 1772	≤ 2954	≤ 2014	≤ 4431		20	DG20E	DGA20E		
≤ 1564	≤ 3128	≤ 2658	≤ 4431	≤ 3021	≤ 6646		30	DG30E	DGA30E		
≤ 2085	≤ 4170	≤ 3545	≤ 5908	≤ 4028	≤ 8862		40	DG40E	DGA40E		

Autres utilisations que restaurant ou cuisine collective, consultez notre bureau d'études.



Séparateurs de graisses et/ou de fécule : quelle taille choisir ?

2.4 - Tableau de sélection des séparateurs de graisses et fécules

Restaurant ⁽¹⁾			Hôpital	Etablissement cuisine professionnelle	Application industrielle spécifique	TN	Séparateur de graisses et de fécules avec débourbeur				
Nombre de repas							Nb de repas / jour	Polyéthylène		Inox	
1 service	2 services	Hôtel restaurant						Sans colonne de vidange	Avec colonne de vidange	Sans colonne de vidange	Avec colonne de vidange
≤ 52	≤ 104	≤ 89	≤ 148	≤ 101	Nous consulter	1	YG2000E	YG2500E	BDG01I + OSF010	BDGA01I + OSF010	
≤ 78	≤ 156	≤ 133	≤ 222	≤ 151		1,5	-	-	BDG02I + OSF010	BDGA02I + OSF010	
≤ 104	≤ 209	≤ 177	≤ 295	≤ 201		2	YG2002E	YG2502E	BDG03I + OSF010	BDGA03I + OSF010	
≤ 156	≤ 313	≤ 266	≤ 443	≤ 302		3	YG2003E	YG2503E	BDG04I + OSF010	BDGA04I + OSF010	
≤ 261	≤ 521	≤ 443	≤ 738	≤ 503		5	YG2005E	YG2505E	BDG06I + OSF010	BDGA06I + OSF010	
≤ 313	≤ 626	≤ 532	≤ 886	≤ 604		6	EG2006C	EG2506C	-	-	
≤ 365	≤ 730	≤ 620	≤ 1034	≤ 705		7	EG2007C	EG2507C	BDG08I + OSF010	BDGA08I + OSF010	
≤ 417	≤ 834	≤ 709	≤ 1182	≤ 806		8	EG2008C	EG2508C	BDG10I + OSF010	BDGA10I + OSF010	
≤ 521	≤ 1043	≤ 886	≤ 1477	≤ 1007		10	EG2010C	EG2510C	BDG15I + OSF010	BDGA15I + OSF010	
≤ 782	≤ 1564	≤ 1329	≤ 2215	≤ 1510		15	GF15E	GFA15E	-	-	

(1) Pour un **restaurant**, il y a 2 possibilités : 1 ou 2 services par jour.

3. Tableau de sélection des séparateurs de fécules

Le choix du séparateur de fécules est fonction du nombre de repas servis ou de la quantité de pommes de terre passée dans l'éplucheuse par jour.

Nombre de repas par jour	Masse de pommes de terre par jour	Taille	Séparateur de fécules	
			Sans colonne de vidange	Avec colonne de vidange
≤ 400	80 kg	1	YG3000E	YG3500E
≤ 1000	200 kg	2	YG3002E	YG3502E
≤ 2500	500 kg	3	YG3003E	YG3503E
≤ 3000	600 kg	4	YG3004E	YG3504E
≤ 6000	1200 kg	5	EG3005C	EG3505C
≤ 7500	1500 kg	6	EG3006C	EG3506C

4. Tableau de sélection d'un bac à graisses

Le choix du bac à graisse est fonction du nombre de repas par service et du nombre d'éviers raccordés.

Nombre de repas par service	Nombre d'éviers raccordés	Bac à graisse	
		Version Inox	Version polyéthylène
1 à 30	1	MiniGR040	GMIE
31 à 45	1 à 2	MiniGR050	
46 à 60	1 à 2	MiniGR060	-
61 à 80	1 à 3	MiniGR080	-
81 à 100	1 à 3	MiniGR100	-



Séparateurs de graisses avec débourbeur

- Cuve en polyéthylène recyclable réalisée par rotomoulage.
- Dispositif d'entrée et de sortie en PVC ou joints en nitrile.
- Débourbeur pour récupérer les matières lourdes.

- 2 couvercles légers (pour passage piéton), fermeture 1/4 de tour, verrouillage par visserie inox, avec joint d'étanchéité (excepté la gamme sphère).

Gamme sphère :

- Existe en modèle renforcé (selon contraintes de pose).
- Couvercle léger (passage piéton) avec joint d'étanchéité, verrouillage par visserie inox.

Sphère

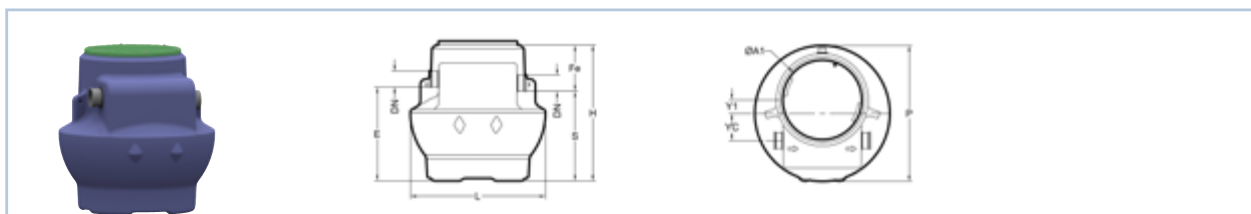

Gamme YG05E	Taille nominale	L	P	H	E	S	Fe	DN (PVC Ø)	Poids	Volume		ØA1	X1	YC	Option Rehausse «Fixe»
										débourbeur	Séparateur				
YG0500E	1	1000	1000	1000	698	668	332	110	27	100	240	620	100	270	PLA13555G PLA13556G

*rehausse fixe (non télescopable)

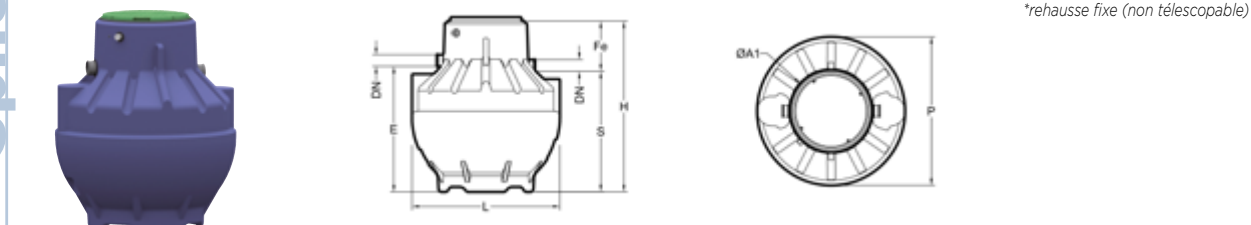

Gamme YG05E	Taille nominale	L	P	H	E	S	Fe	DN (PVC Ø)	Poids	Volume		ØA1	Option Rehausse «Fixe»	Option Rehausse «Réglable»
										débourbeur	Séparateur			
YG0501E	1,5	1200	1200	1230	880	830	400	110	37	150	510	620	PLA13555G PLA13556G	-
YG0502E	2	1250	1250	1230	930	880	350	110	37	200	490	620		-
YG0503E	3	1200	1200	1540	1240	1190	350	110	52	300	730	620	-	-
YG0504E	4	1500	1500	1700	1275	1225	475	110	69	400	1100	770	-	ETR47EF ETR65EF
YG0505E	5	1550	1550	1700	1475	1425	275	160	72	500	1200	770	-	-
YG0506E	6	1500	1500	1965	1705	1655	310	160	95	600	1440	770	-	-

Ellipse

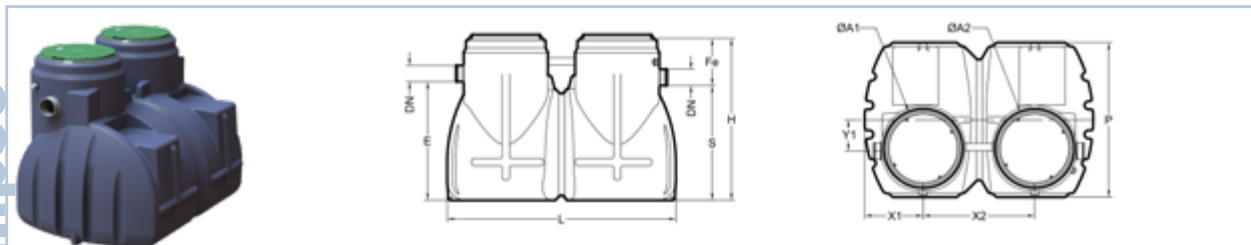

Gamme EG05	Taille nominale	L	P	H	E	S	Fe	DN (PVC Ø)	Poids	Volume		ØA1	ØA2	X1	X2	Y1	Option Rehausse «Réglable»
										débourbeur	Séparateur						
EG0508C	8	2400	1624	1700	1250	1210	490	160	232	800	2460	770	770	615	1170	300	ETR47EF ETR65EF
EG0510C	10	2400	1624	2072	1622	1582	490	160	254	1000	3090	770	770	615	1170	300	
EG0512C	12	2450	1700	2072	1532	1492	580	200	264	1200	2890	770	770	615	1170	300	

Aronde

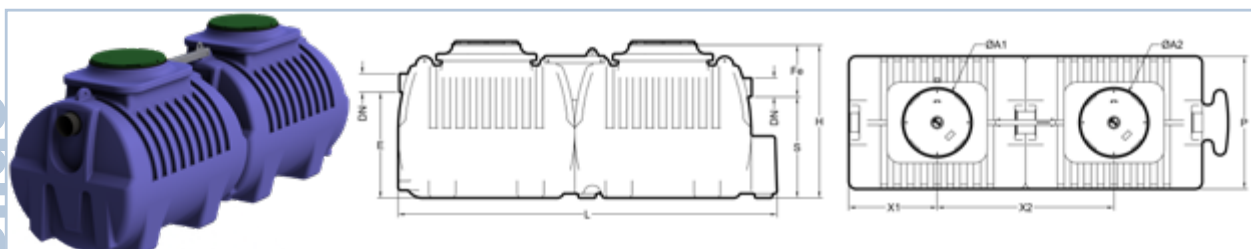

Gamme DGE	Taille nominale	L	P	H	E	S	Fe	DN (PVC Ø)	Poids	Volume		ØA1	ØA2	X1	X2	Option Rehausse «Réglable»
										débourbeur	Séparateur					
DGE20E	20	4292	1500	1730	1140	1070	660	200	318	2000	4800	770	770	1000	2000	ETR47EF ETR65EF

options

1. Alarme à graisses optique et acoustique p. 70-71
2. Rehausse polyéthylène cylindrique p. 70

Sphère	Ellipse	Aronde
X	X	X
X	X	X

Les dimensions sont en millimètres, les poids en kilogrammes, les volumes en litres.



Séparateurs de graisses avec débourbeur

- Cuve en polyéthylène rotomoulé recyclable.
- Fonctionnement : piège les boues et les graisses contenues dans les eaux de cuisines et évite ainsi le colmatage des réseaux.
- Débourbeur pour récupérer les matières lourdes.
- Dispositif d'entrée et de sortie en PVC ou joints en nitrile.
- 2 couvercles légers (pour passage piéton), fermeture 1/4 de tour, verrouillage par visserie inox, avec joint d'étanchéité.

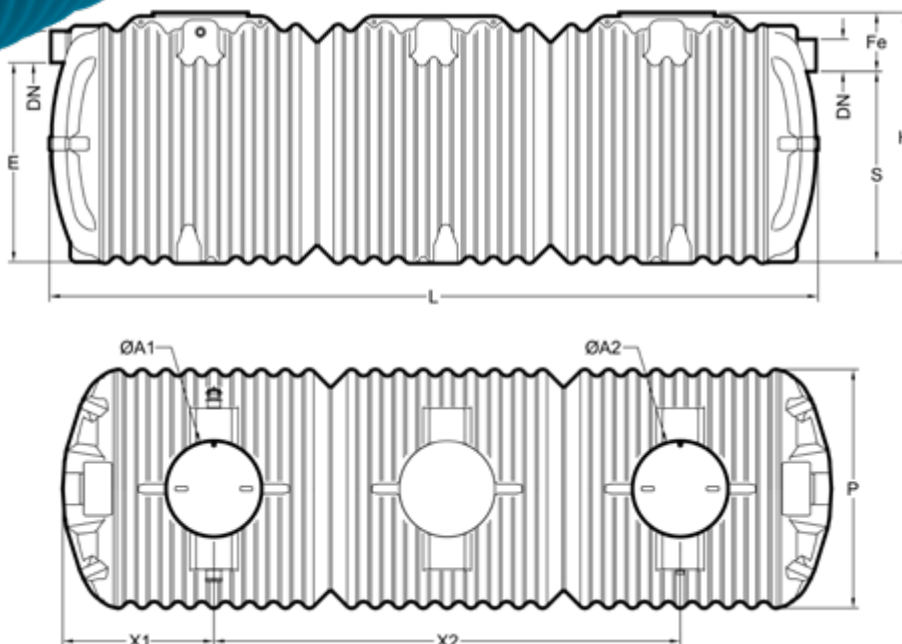
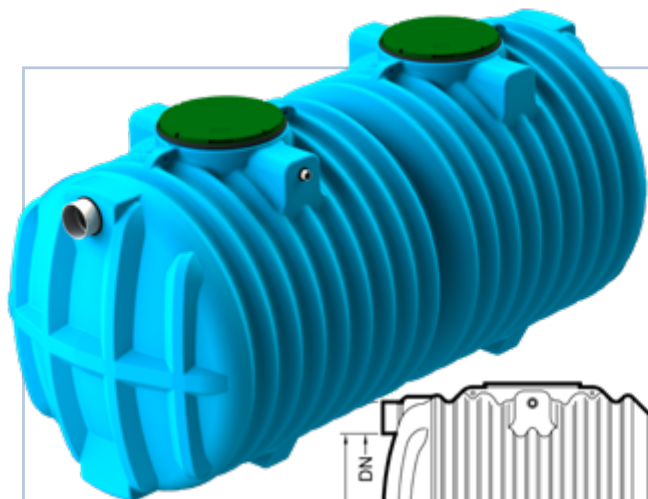

DG

Gamme DGE	Taille nominale	L	P	H	E	S	Fe	DN (PVC Ø)	Poids	Volume		ØA1	ØA2	X1	X2	Option Rehausse «Réglable»
										débourbeur	Séparateur					
DG30E	30	4364	1943	2010	1640	1570	440	250	476	3000	7200	770	770	1230	1900	ETR47EF ETR65EF
DG40E	40	6265	1943	2010	1640	1570	440	250	665	4000	10040	770	770	1230	3800	

Options

1. Alarme à graisses optique et acoustique p. 70-71
2. Rehausse polyéthylène cylindrique p. 70

DG

X

X

Les dimensions sont en millimètres, les poids en kilogrammes, les volumes en litres.



Séparateurs de graisses avec débourbeur

- Cuve fabrication inox 304L.
- Fonctionnement : permet de piéger les graisses et les boues contenues dans les eaux résiduaires des restaurants, des cuisines collectives ou des industries agro-alimentaires.
- Débourbeur pour récupérer les matières lourdes.
- 1 ou 2 amorces de regard selon modèle, pour installation sous fonte de voirie diamètre 600 ou 800 mm.

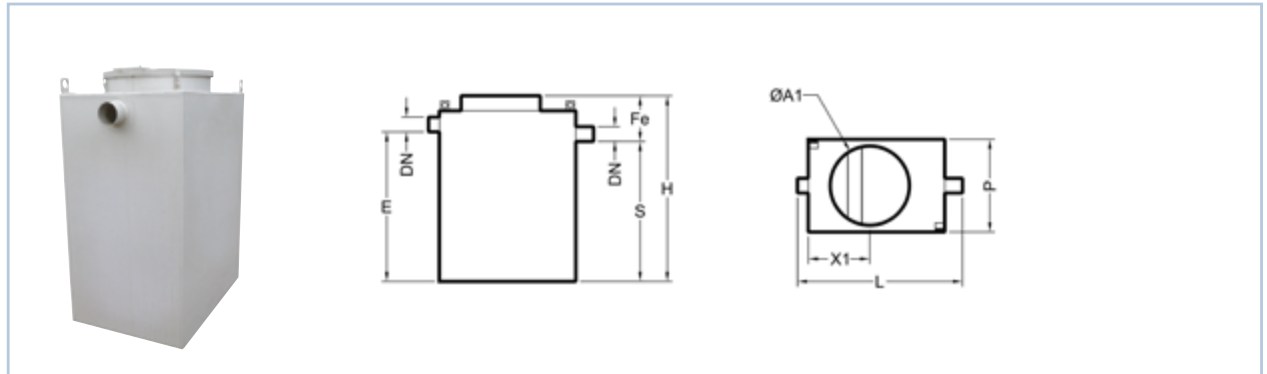

Gamme BDGI	Taille nominale	L	P	H	E	S	Fe	DN (PVC Ø)	Poids	Volume		ØA1	X1
										débourbeur	Séparateur		
BDG011	1	1210	680	850	590	520	330	110	110	100	240	580	400
BDG021	2	1210	680	1360	1100	1030	330	110	161	200	480	580	450

BDG

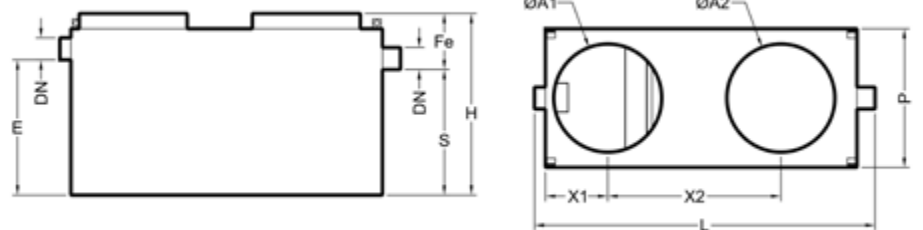

Gamme BDGI	Taille nominale	L	P	H	E	S	Fe	DN (PVC Ø)	Poids	Volume		ØA1	ØA2	X1	X2
										débourbeur	Séparateur				
BDG031	3	1690	680	1360	1100	1030	330	110	202	300	720	580	580	350	780
BDG041	4	1690	750	1570	1310	1240	330	110	315	400	960	580	580	350	780
BDG061	6	2190	1000	1450	1120	1050	400	160	420	600	1440	780	780	450	1080
BDG081	8	2190	1000	1810	1480	1410	400	160	510	800	1920	780	780	450	1080
BDG101	10	2190	1200	1910	1530	1460	450	200	305	1000	2400	780	780	450	1080
BDG151	15	2360	1480	2110	1730	1660	450	200	780	1500	3600	780	780	500	1150

Les dimensions sont en millimètres, les poids en kilogrammes, les volumes en litres.

Options

	BDG
1. Alarme à graisses optique et acoustique p. 70-71	X
2. Couvercle inox 304L p. 70	X



Séparateurs de graisses avec débourbeur & colonne de vidange



- Cuve en polyéthylène recyclable réalisée par rotomoulage.
- Dispositif d'entrée et de sortie en PVC ou joints en nitrile.
- Débourbeur pour récupérer les matières lourdes.
- Colonne(s) de vidange Dn80

- avec raccord symétrique.
- 2 couvercles légers (pour passage piéton), fermeture 1/4 de tour, verrouillage par visserie inox, avec joint d'étanchéité (excepté la gamme sphère).

- Gamme sphère :**
- Existe en modèle renforcé (selon contraintes de pose).
 - Couvercle léger (pour passage piéton), verrouillage par visserie inox, avec joint d'étanchéité.

Sphère

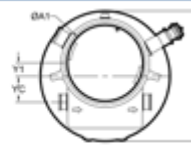
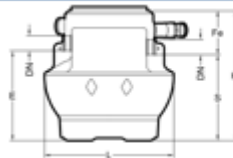

Gamme YG10E	Taille nominale	L	P	H	E	S	Fe	DN (PVC Ø)	Poids	Volume		ØA1	X1	YC	Option Rehausse «Fixe»
										débourbeur	Séparateur				
YG1000E	1	1000	1000	1000	698	668	332	110	33	100	240	620	100	270	PLA13555G PLA13556G

*rehausse fixe (non télescopable)

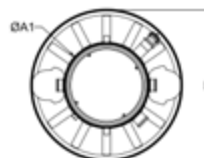
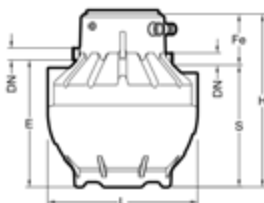

Gamme YG10E	Taille nominale	L	P	H	E	S	Fe	DN (PVC Ø)	Poids	Volume		ØA1	Option Rehausse «Fixe»	Option Rehausse «Réglable»
										débourbeur	Séparateur			
YG1001E	1,5	1200	1200	1230	880	830	400	110	43	150	510	620	-	-
YG1002E	2	1250	1250	1230	930	880	350	110	53	200	490	620	PLA13555G	-
YG1003E	3	1200	1200	1540	1240	1190	350	110	59	300	730	620	PLA13556G	-
YG1004E	4	1500	1500	1700	1275	1225	475	110	76	400	1100	770	-	ETR47EF
YG1005E	5	1550	1550	1700	1475	1425	275	160	79	500	1200	770	-	ETR65EF
YG1006E	6	1500	1500	1965	1705	1655	310	160	102	600	1440	770	-	-

Ellipse

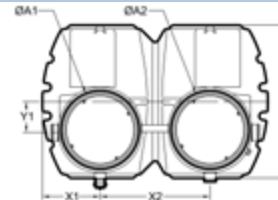
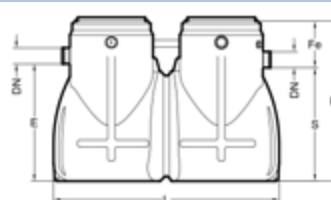

Gamme EG10	Taille nominale	L	P	H	E	S	Fe	DN (PVC Ø)	Poids	Volume		ØA1	ØA2	X1	X2	Y1	Option Rehausse «Réglable»
										débourbeur	Séparateur						
EG1008C	8	2400	1624	1700	1250	1210	490	160	237	800	2460	770	770	615	1170	300	ETR47EF
EG1010C	10	2400	1624	2072	1622	1582	490	160	259	1000	3090	770	770	615	1170	300	ETR65EF
EG1012C	12	2450	1700	2072	1532	1492	580	200	269	1200	2890	770	770	615	1170	300	-

Aronde

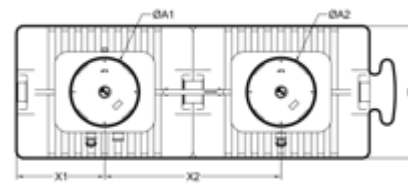
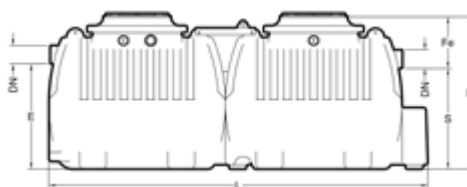
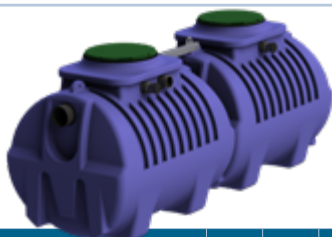

Gamme DGAE	Taille nominale	L	P	H	E	S	Fe	DN (PVC Ø)	Poids	Volume		ØA1	ØA2	X1	X2	Option Rehausse «Réglable»
										débourbeur	Séparateur					
DGA20E	20	4292	1500	1730	1140	1070	660	200	318	2000	4800	770	770	1000	2000	ETR47EF ETR65EF

Options	Sphère	Ellipse	Aronde
1. Alarme à graisses optique et acoustique p. 70-71	X	X	X
2. Rehausse polyéthylène cylindrique p. 70	X	X	X

Les dimensions sont en millimètres, les poids en kilogrammes, les volumes en litres.



Séparateurs de graisses

avec débourbeur & colonne de vidange

- Cuve en polyéthylène rotomoulé recyclable
- Fonctionnement : piège les boues et les graisses contenues dans les eaux de cuisines et évite ainsi le colmatage des réseaux.
- Débourbeur pour récupérer les matières lourdes.
- Dispositif d'entrée des graisses et de sortie en PVC avec joints en nitrile.
- 2 couvercles légers (pour passage piéton), fermeture 1/4 de tour, verrouillage par visserie inox, avec joint d'étanchéité.
- Colonne de vidange PVC Dn80 avec raccord symétrique.
- Ventilation PVC Dn110.

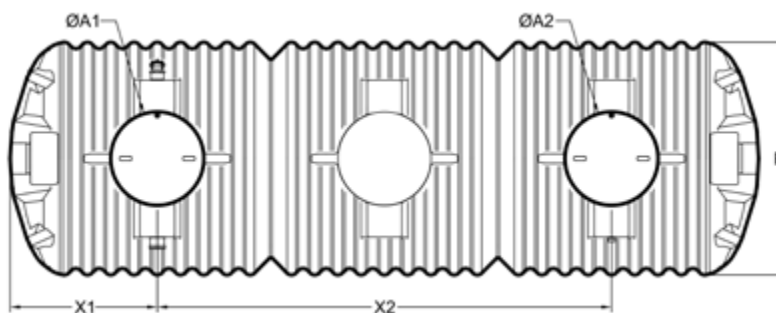
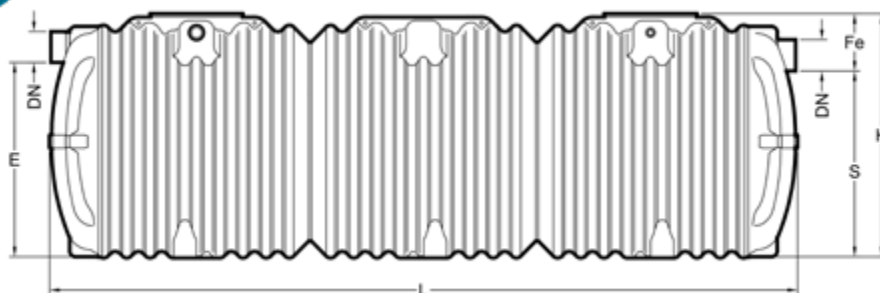
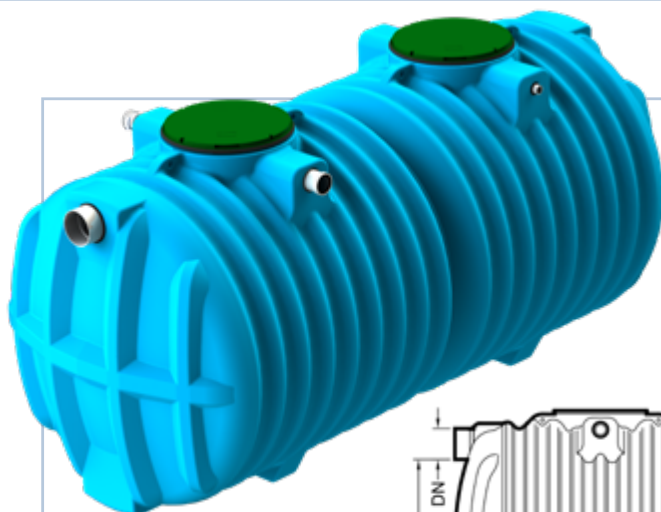

DGA

Gamme DGAE	Taille nominale	L	P	H	E	S	Fe	DN (PVC Ø)	Poids	Volume		ØA1	ØA2	X1	X2	Option Rehausse «Réglable»
										débourbeur	Séparateur					
DGA30E	30	4364	1943	2010	1640	1570	440	250	482	3000	7200	770	770	1230	1900	ETR47EF
DGA40E	40	6265	1943	2010	1640	1570	440	250	671	4000	10040	770	770	1230	3800	ETR65EF

Options

1. Alarme à graisses optique et acoustique p. 70-71
2. Rehausse de couvercle p. 70

DGA

X

X

Les dimensions sont en millimètres, les poids en kilogrammes, les volumes en litres.



Séparateurs de graisses avec débourbeur & colonne de vidange

- Cuve fabrication inox 304L.
- Fonctionnement : permet de piéger les graisses et les boues contenues dans les eaux résiduaires des restaurants, des cuisines collectives ou des industries agro-alimentaires.
- Débourbeur pour récupérer les matières lourdes.
- 1 ou 2 amorces de regard selon modèle, pour installation sous fonte de voirie diamètre 600 ou 800 mm.
- Colonne(s) de vidange inox ø80 avec raccord symétrique.
- Ventilation inox Dn100.



Séparateurs de graisses et/ou fécales

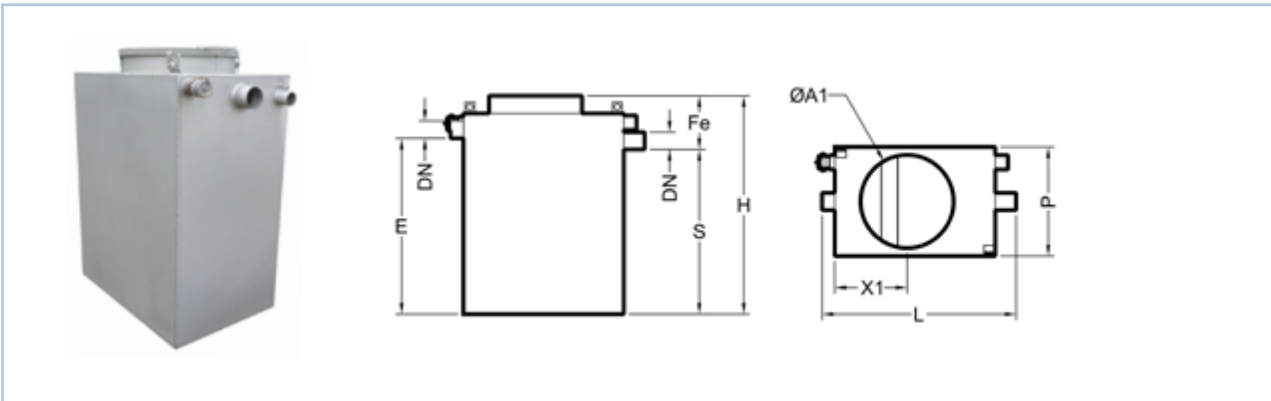

Gamme BDGA	Taille nominale	L	P	H	E	S	Fe	DN (PVC Ø)	Poids	Volume		ØA1	X1
										débourbeur	Séparateur		
BDGA01I	1	1260	640	890	640	570	320	110	107	100	240	580	525
BDGA02I	2	1510	680	1190	940	870	320	110	160	200	480	580	650
BDGA03I	3	1310	880	1510	1260	1190	320	110	193	300	720	580	550

BDGA

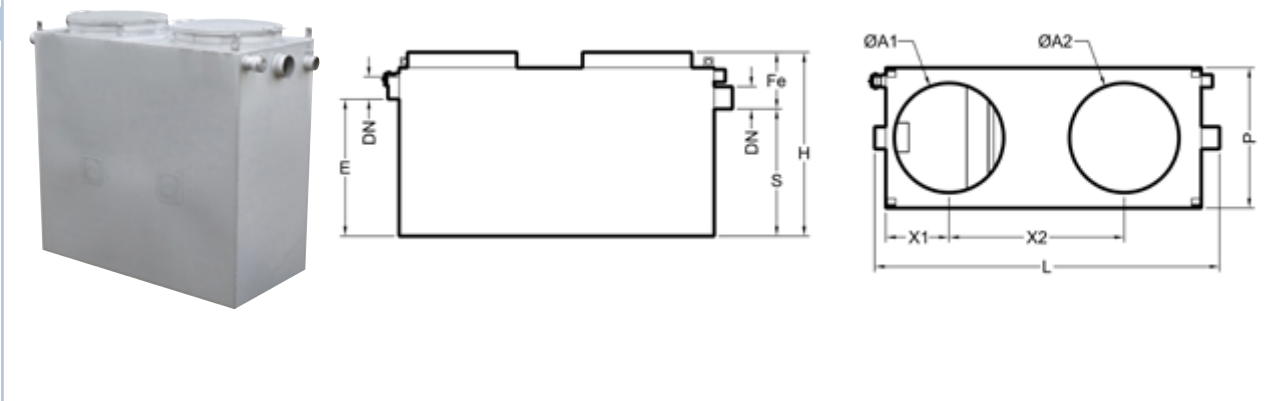

Gamme BDGA	Taille nominale	L	P	H	E	S	Fe	DN (PVC Ø)	Poids	Volume		ØA1	ØA2	X1	X2
										débourbeur	Séparateur				
BDGA04I	4	1690	1000	1410	1160	1090	320	110	316	400	960	580	580	350	780
BDGA06I	6	2190	1000	1610	1280	1210	400	160	432	600	1440	780	780	450	1080
BDGA08I	8	2190	1000	1960	1630	1560	400	160	503	800	1920	780	780	450	1080
BDGA10I	10	2960	1250	1610	1230	1160	450	200	640	1000	2400	780	780	600	1550
BDGA15I	15	2590	1600	2070	1680	1620	450	200	791	1500	3600	780	780	600	1180

Options

1. Alarme à graisses optique et acoustique p. 70-71
2. Couvercle inox p. 73

BDGA

X

X

Les dimensions sont en millimètres, les poids en kilogrammes, les volumes en litres.



Séparateurs de graisses sans débourbeur

- Cuve en polyéthylène recyclable réalisée par rotomoulage.
 - Dispositif d'entrée et de sortie en PVC ou joints en nitrile.
 - 2 couvercles légers (pour passage piéton), fermeture 1/4 de tour, verrouillage par visserie inox, avec joint d'étanchéité (excepté la gamme sphère)
- Gamme sphère :**
- Existe en modèle renforcé (selon contraintes de pose).
 - Couvercle léger (pour passage piéton), verrouillage par visserie inox, avec joint d'étanchéité

Séparateurs de graisses et/ou fécules

Sphère

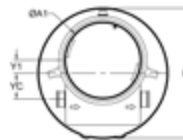
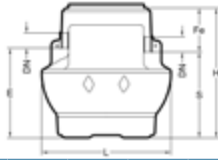

Gamme YG15E	Taille nominale	L	P	H	E	S	Fe	DN (PVC Ø)	Poids	Volume Séparateur	ØA1	X1	YC	Option Rehausse «Fixe»
YG1501E	1	1000	1000	1000	698	668	332	110	27	340	620	100	270	PLA13555G PLA13556G

*rehausse fixe (non télescopable)

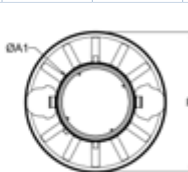
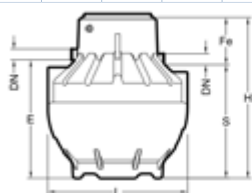

Gamme YG15E	Taille nominale	L	P	H	E	S	Fe	DN (PVC Ø)	Poids	Volume Séparateur	ØA1	Option Rehausse «Fixe»	Option Rehausse «Réglable»
YG1503E	3	1200	1200	1230	930	880	350	110	37	720	620	PLA13555G	-
YG1504E	4	1200	1200	1540	1240	1190	350	110	52	1030	620	PLA13556G	-
YG1506E	6	1500	1500	1700	1275	1225	475	160	71	1500	770	-	ETR47EF
YG1508E	8	1500	1500	1965	1705	1655	310	160	95	2040	770	-	ETR65EF

Ellipse

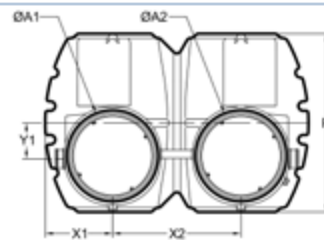
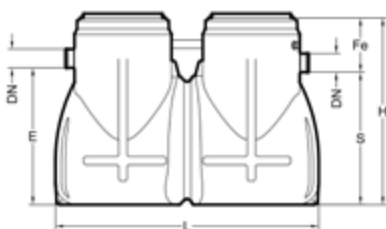

Gamme EG15	Taille nominale	L	P	H	E	S	Fe	DN (PVC Ø)	Poids	Volume Séparateur	ØA1	ØA2	X1	X2	Y1	Option Rehausse «Réglable»
EG1512C	12	2400	1624	1700	1160	1120	580	200	224	3360	770	770	615	1170	300	ETR47EF
EG1516C	16	2450	1700	2072	1532	1492	580	200	243	4060	770	770	615	1170	300	ETR65EF

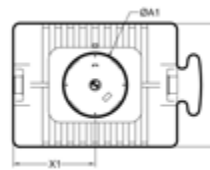
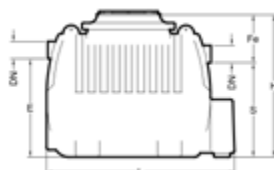

Gamme GE	Taille nominale	L	P	H	E	S	Fe	DN (PVC Ø)	Poids	Volume Séparateur	ØA1	X1	Option Rehausse «Réglable»
G14E	14	2292	1500	1730	1140	1070	660	160	166	3400	770	1000	ETR47EF ETR65EF

Aronde

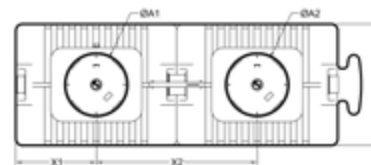
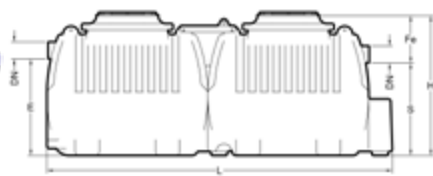

Gamme GE	Taille nominale	L	P	H	E	S	Fe	DN (PVC Ø)	Poids	Volume Séparateur	ØA1	ØA2	X1	X2	Option Rehausse «Réglable»
G28E	28	4292	1500	1730	1140	1070	660	200	318	6800	770	770	1000	2000	ETR47EF ETR65EF

options

1. Alarme à graisses optique et acoustique p. 70-71
2. Rehausse polyéthylène cylindrique p. 70

	Sphère	Ellipse	Aronde
1.	X	X	X
2.	X	X	X

Les dimensions sont en millimètres, les poids en kilogrammes, les volumes en litres.



Séparateurs de graisses sans débourbeur

- Cuve en polyéthylène rotomoulé recyclable.
- Fonctionnement : piège les boues et les graisses contenues dans les eaux de cuisines et évite ainsi le colmatage des réseaux.
- Dispositif d'entrée des graisses et de sortie en PVC avec joints en nitrile.
- 2 couvercles légers (pour passage piéton), fermeture 1/4 de tour, verrouillage par visserie inox, avec joint d'étanchéité.
- Ventilation en PVC Dn110.

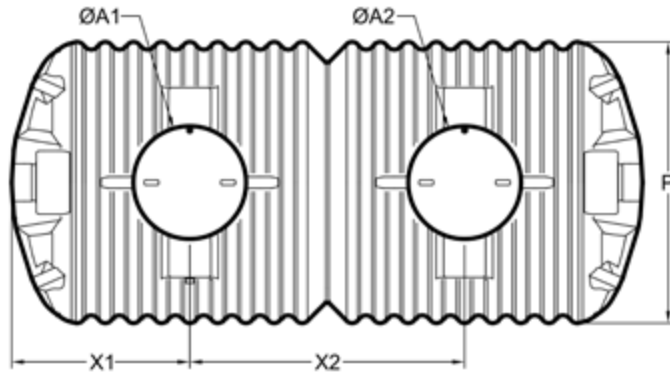
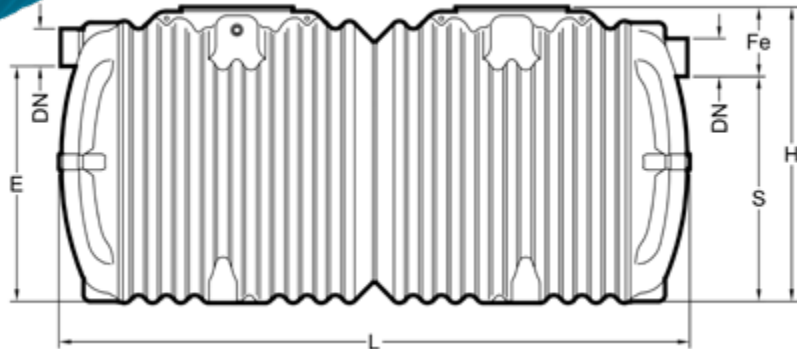
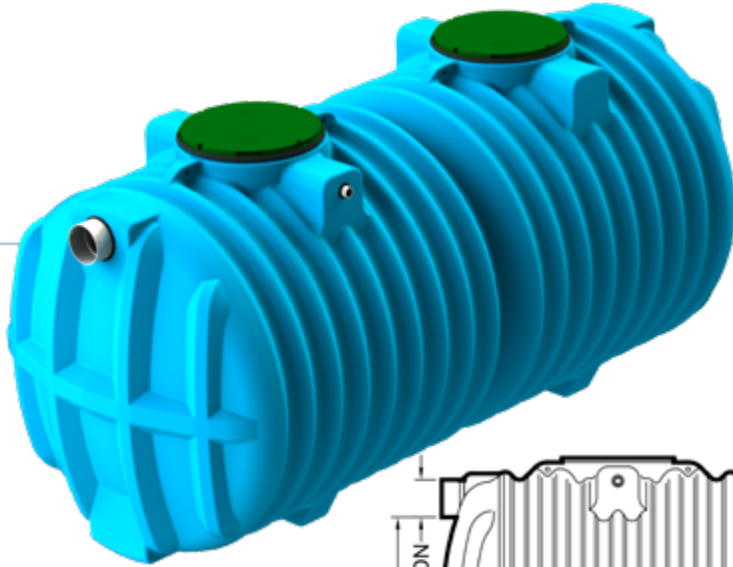

GE

Séparateurs de graisses et/ou féculés

Gamme GE	Taille nominale	L	P	H	E	S	Fe	DN (PVC Ø)	Poids	Volume Séparateur	ØA1	ØA2	X1	X2	Option Rehausse «Réglable»
G40E	40	4364	1943	2010	1640	1570	440	200	482	10200	770	770	1230	1900	ETR47EF ETR65EF

Options

1. Rehausse polyéthylène cylindrique p. 70	GE	X
2. Alarme à graisses optique et acoustique p. 70-71		X

Les dimensions sont en millimètres, les poids en kilogrammes, les volumes en litres.



Séparateurs de graisses et fécules avec débourbeur

- Cuve en polyéthylène recyclable réalisée par rotomoulage.
 - Dispositif d'entrée des graisses Dn1 et de sortie en PVC ou joints en nitrile.
 - Manchon PVC pour l'entrée des fécules Dn2.
 - Buse d'arrosage 15/21 en laiton pour le rabattement des mousses.
 - 2 couvercles légers (pour passage piéton), fermeture 1/4 de tour, verrouillage par visserie inox, avec joint d'étanchéité (excepté la gamme sphère).
- Gamme sphère :**
- Existe en modèle renforcé (selon contraintes de pose).
 - Couvercle léger (pour passage piéton), verrouillage par visserie inox, avec joint d'étanchéité.

Séparateurs de graisses et/ou fécules

Sphère

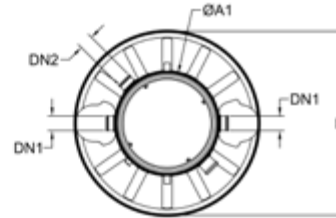
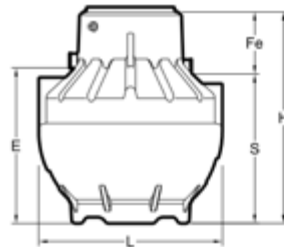

Gamme YG20E	Taille nominale	L	P	H	E	S	Fe	DN1 (PVC Ø)	DN2 (PVC Ø)	Poids	Volume		ØA1	Option Rehausse «Fixe»	Option Rehausse «Réglable»
											débourbeur	Séparateur			
YG2000E	1	1200	1200	1230	930	880	350	110	110	37	100	560	620	PLA13555G	-
YG2002E	2	1200	1200	1540	1240	1190	350	110	110	53	200	830	620	PLA13555G	-
YG2003E	3	1500	1500	1700	1275	1225	475	110	110	70	300	1200	770	-	ETR47EF
YG2005E	5	1500	1500	1965	1705	1655	310	160	110	95	500	1540	770	-	ETR65EF

*rehausse fixe (non télescopable)

Ellipse

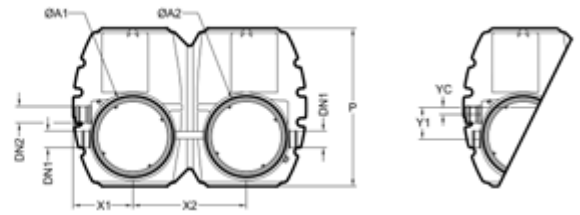
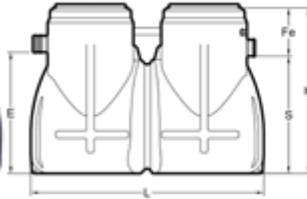

Gamme EG20	Taille nominale	L	P	H	E	S	Fe	DN1 (PVC Ø)	DN2 (PVC Ø)	Poids	Volume		ØA1	ØA2	X1	X2	Y1	YC	Option Rehausse «Réglable»
											débourbeur	Séparateur							
EG2006C	6	2400	1624	1700	1250	1210	490	160	160	225	600	2660	770	770	615	1170	300	75	-
EG2007C	7	2450	1700	1700	1250	1210	490	160	160	235	700	2600	770	770	615	1170	300	75	ETR47EF
EG2008C	8	2400	1624	2072	1622	1582	490	160	160	244	800	3290	770	770	615	1170	300	75	ETR65EF
EG2010C	10	2450	1700	2072	1622	1582	490	160	160	254	1000	3120	770	770	615	1170	300	75	-

Aronde

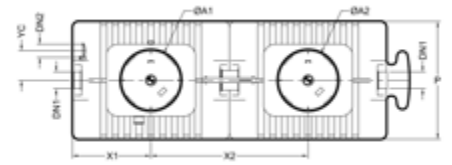
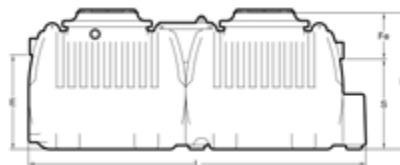

Gamme GFE	Taille nominale	L	P	H	E	S	Fe	DN1 (PVC Ø)	DN2 (PVC Ø)	Poids	Volume		ØA1	ØA2	X1	X2	YC	Option Rehausse «Réglable»
											débourbeur	Séparateur						
GF15E	15	4292	1500	1730	1140	1070	660	200	160	319	1500	5300	770	770	1000	2000	375	ETR47EF ETR65EF

Options

	Sphère	Ellipse	Aronde
1. Alarme à graisses optique et acoustique p. 70-71	X	X	X
2. Rehausse polyéthylène cylindrique p. 70	X	X	X
3. Electrovanne p.73	X	X	X

Les dimensions sont en millimètres, les poids en kilogrammes, les volumes en litres.



Séparateurs de graisses et fécules avec débourbeur & colonne de vidange

- Cuve en polyéthylène recyclable réalisée par rotomoulage.
 - Dispositif d'entrée des graisses Dn1 et de sortie en PVC ou joints en nitrile.
 - Manchon PVC pour l'entrée des fécules Dn2.
 - Buse d'arrosage 15/21 en laiton pour le rabattement des mousses.
 - 2 couvercles légers (pour passage piéton), fermeture 1/4 de tour, verrouillage par visserie inox, avec joint d'étanchéité (excepté la gamme sphère).
 - Colonne(s) de vidange Ø80 avec raccord symétrique.
- Gamme sphère :**
- Existe en modèle renforcé (selon contraintes de pose).
 - Couvercle léger (pour passage piéton), verrouillage par visserie inox, avec joint d'étanchéité.

Sphère

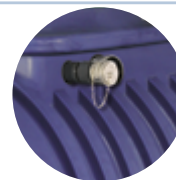
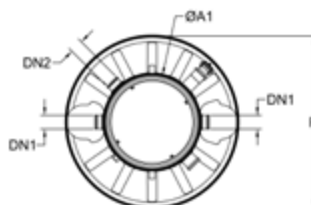
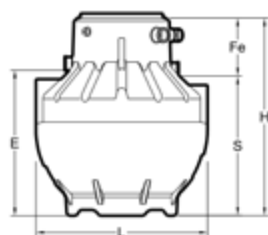

Détail de la colonne de vidange

Gamme YG25E	Taille nominale	L	P	H	E	S	Fe	DN1 (PVC Ø)	DN2 (PVC Ø)	Poids	Volume		ØA1	Option Rehausse «Fixe»	Option Rehausse «Réglable»
											débourbeur	Séparateur			
YG2500E	1	1200	1200	1230	930	880	350	110	110	44	100	560	620	PLA13555G	-
YG2502E	2	1200	1200	1540	1240	1190	350	110	110	60	200	830	620	PLA13556G	-
YG2503E	3	1500	1500	1700	1275	1225	475	110	110	77	300	1200	770	-	ETR47EF
YG2505E	5	1500	1500	1965	1705	1655	310	160	110	103	500	1540	770	-	ETR65EF

*rehausse fixe (non télescopable)

Ellipse

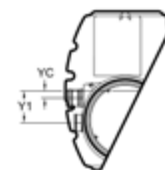
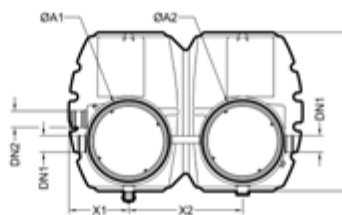
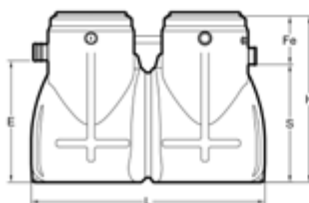

Gamme EG25	Taille nominale	L	P	H	E	S	Fe	DN1 (PVC Ø)	DN2 (PVC Ø)	Poids	Volume		ØA1	ØA2	X1	X2	Y1	YC	Option Rehausse «Réglable»
											débourbeur	Séparateur							
EG2506C	6	2400	1624	1700	1250	1210	490	160	160	239	600	2660	770	770	615	1170	300	75	-
EG2507C	7	2450	1700	1700	1250	1210	490	160	160	249	700	2600	770	770	615	1170	300	75	ETR47EF
EG2508C	8	2400	1624	2072	1622	1582	490	160	160	261	800	3290	770	770	615	1170	300	75	ETR65EF
EG2510C	10	2450	1700	2072	1622	1582	490	160	160	271	1000	3120	770	770	615	1170	300	75	-

Aronde

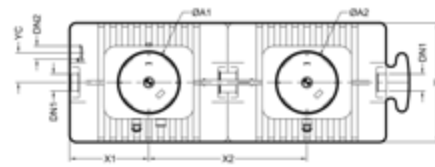
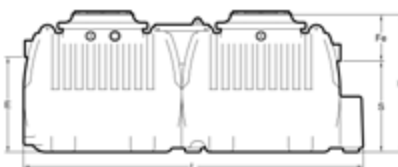

Gamme GFAE	Taille nominale	L	P	H	E	S	Fe	DN1 (PVC Ø)	DN2 (PVC Ø)	Poids	Volume		ØA1	ØA2	X1	X2	YC	Option Rehausse «Réglable»
											débourbeur	Séparateur						
GFA15E	15	4292	1500	1730	1140	1070	660	200	160	319	1500	5300	770	770	1000	2000	375	ETR47EF ETR65EF

Options

1. Alarme à graisses optique et acoustique p. 70-71
2. Rehausse polyéthylène cylindrique p. 70
3. Electrovanne p.73

	Sphère	Ellipse	Aronde
1.	X	X	X
2.	X	X	X
3.	X	X	X

Les dimensions sont en millimètres, les poids en kilogrammes, les volumes en litres.



Séparateurs de fécules sans colonne de vidange

- Cuve en polyéthylène recyclable réalisée par rotomoulage.
- Dispositif d'entrée et de sortie en PVC ou joints en nitrile.
- Buse d'arrosage 15/21 en laiton pour le rabattement des mousses.

- 2 couvercles légers (pour passage piéton), fermeture 1/4 de tour, verrouillage par visserie inox, avec joint d'étanchéité (excepté la gamme sphère).

Gamme sphère :

- Existe en modèle renforcé (selon contraintes de pose).
- Couvercle léger (pour passage piéton), verrouillage par visserie inox, avec joint d'étanchéité.



Détail de la buse d'arrosage interne au séparateur

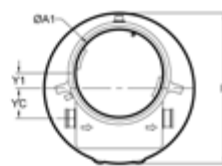
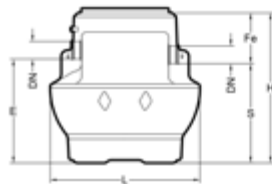

Gamme YG30E	Taille nominale	L	P	H	E	S	Fe	DN (PVC Ø)	Poids	Volume Séparateur	ØA1	X1	YC	Option Rehausse «Fixe»
YG3000E	1	1000	1000	1000	700	670	330	110	27	340	620	100	270	PLA13555G PLA13556G

*rehausse fixe (non télescopable)

Sphère

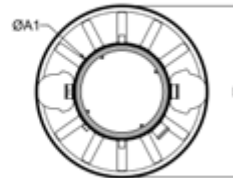
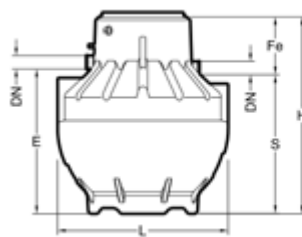

Gamme YG30E	Taille nominale	L	P	H	E	S	Fe	DN (PVC Ø)	Poids	Volume Séparateur	ØA1	Option Rehausse «Fixe»	Option Rehausse «Réglable»
YG3002E	2	1200	1200	1230	930	880	350	110	37	660	620	PLA13555G PLA13556G	-
YG3003E	3	1500	1500	1700	1275	1225	475	110	69	1500	770	-	ETR47EF
YG3004E	4	1500	1500	1965	1705	1655	310	160	93	2040	770	-	ETR65EF

Ellipse

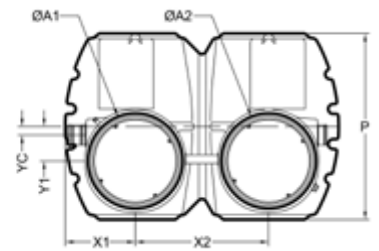
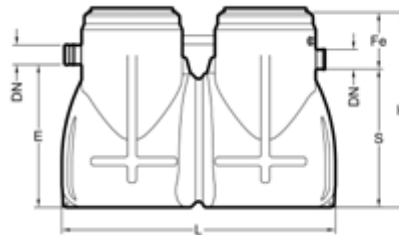

Gamme EG30	Taille nominale	L	P	H	E	S	Fe	DN (PVC Ø)	Poids	Volume Séparateur	ØA1	ØA2	X1	X2	Y1	YC	Option Rehausse «Réglable»
EG3005C	5	2400	1620	1700	1250	1210	490	160	220	3000	770	770	615	1170	300	75	-
EG3006C	6	2400	1624	1700	1250	1210	490	160	220	3260	770	770	615	1170	300	75	ETR47EF
EG3008C	8	2450	1700	1700	1250	1210	490	160	230	3300	770	770	615	1170	300	75	ETR65EF
EG3010C	10	2400	1624	2072	1622	1582	490	160	239	4090	770	770	615	1170	300	75	-

Options

	Sphère	Ellipse
1. Alarme à graisses optique et acoustique p. 70-71	X	X
2. Rehausse polyéthylène cylindrique p. 70	X	X
3. Electrovanne p.73	X	X

Les dimensions sont en millimètres, les poids en kilogrammes, les volumes en litres.



Séparateurs de fécules avec colonne de vidange

- Cuve en polyéthylène recyclable réalisée par rotomoulage.
- Dispositif d'entrée et de sortie en PVC ou joints en nitrile.
- Buse d'arrosage 15/21 en laiton pour le rabattement des mousses.

- 2 couvercles légers (pour passage piéton), fermeture 1/4 de tour, verrouillage par visserie inox, avec joint d'étanchéité
- Colonne de vidange Dn80 (excepté la gamme sphère).
- Ventilation PVC Dn110.

Gamme sphère :

- Existe en modèle renforcé (selon contraintes de pose).
- Couvercle léger (pour passage piéton), verrouillage par visserie inox, avec joint d'étanchéité.



Détail de la buse d'arrosage interne au séparateur

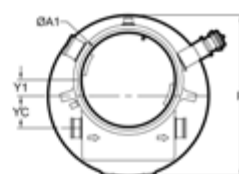
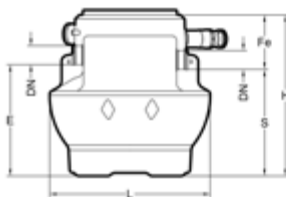

Gamme	Taille nominale	L	P	H	E	S	Fe	DN (PVC Ø)	Poids	Volume Séparateur	ØA1	X1	YC	Option Rehausse «Fixe»
YG3500E	1	1000	1000	1000	700	670	330	110	33	340	620	100	270	PLA13555G PLA13556G

*rehausse fixe (non télescopable)

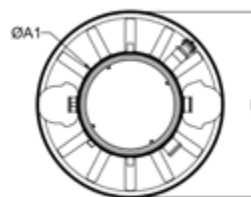
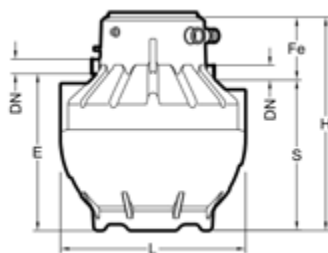

Gamme	Taille nominale	L	P	H	E	S	Fe	DN (PVC Ø)	Poids	Volume Séparateur	ØA1	Option Rehausse «Fixe»	Option Rehausse «Réglable»
YG3502E	2	1200	1200	1230	930	880	350	110	43	660	620	PLA13555G PLA13556G	-
YG3503E	3	1500	1500	1700	1275	1225	475	110	76	1500	770	-	ETR47EF
YG3504E	4	1500	1500	1965	1705	1655	310	160	101	2040	770	-	ETR65EF

Sphère

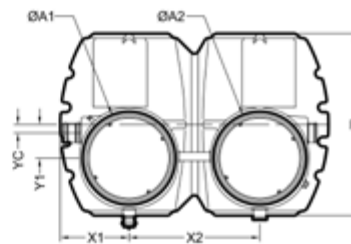
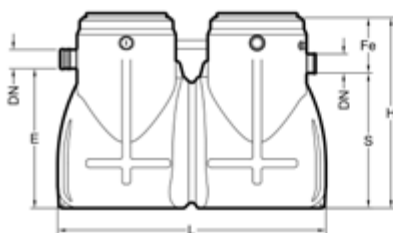

Gamme	Taille nominale	L	P	H	E	S	Fe	DN (PVC Ø)	Poids	Volume Séparateur	ØA1	ØA2	X1	X2	Y1	YC	Option Rehausse «Réglable»
EG3505C	5	2400	1620	1700	1250	1210	490	160	220	3000	770	770	615	1170	300	75	-
EG3506C	6	2400	1624	1700	1250	1210	490	160	220	3260	770	770	615	1170	300	75	ETR47EF
EG3508C	8	2450	1700	1700	1250	1210	490	160	230	3300	770	770	615	1170	300	75	ETR65EF
EG3510C	10	2400	1624	2072	1622	1582	490	160	239	4090	770	770	615	1170	300	75	-

Ellipse

Options

	Sphère	Ellipse
1. Alarme à graisses optique et acoustique p. 70-71	X	X
2. Rehausse polyéthylène cylindrique p. 70	X	X
3. Electrovanne p.73	X	X

Les dimensions sont en millimètres, les poids en kilogrammes, les volumes en litres.



Bacs à graisses

Raccordement sous évier

- Cuve en polyéthylène rotomoulée 100% recyclable avec anneaux de relevage.
- Manchon d'entrée et de sortie en PVC avec joint en nitrile.
- Couvercle en polyéthylène fermé par 6 vis sur joint torique pour une parfaite étanchéité.

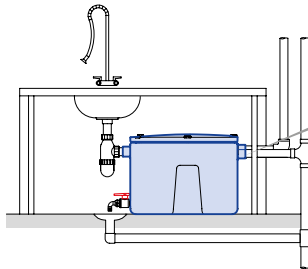

Pour faciliter le nettoyage, mettre l'appareil en élévation

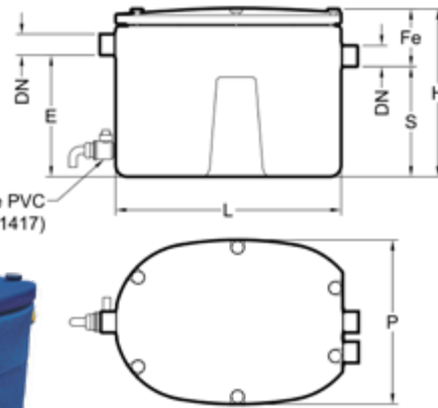

Spécial plonge restaurant

- Volume utile = **55 litres**
- Débit maxi admissible = **0,15 l/s.**
- Poids = **10 Kg**

Entretien : il devra être quotidien selon la charge polluante envoyée dans l'appareil.

Gamme GME	Taille nominale l/s	L	P	H	E	S	Fe	DN (PVC Ø)	Poids	Volume Séparateur
GME	0,15	600	435	450	325	295	155	50	10	55

Options

1. Vanne PVC 1/4 de tour p.73

Les dimensions sont en millimètres, les poids en kilogrammes, les volumes en litres.



Séparateurs de graisses

Spécial pose en élévation

- Appareil **tout inox** : incorrodable.
- **Bride tournante en partie basse** Dn080 pour raccordement à la colonne de vidange (non comprise).
- **Largeur hors-tout** 660 mm pour un passage par les portes facilité.
- **Large ouverture à 90° du couvercle**
- pour une maintenance aisée de l'appareil
- **Compas** de maintien en position ouverte pour plus de sécurité
- **Couvercle réversible.**
- **Ventilation** inox Dn100.



Réf. EDGS02I

Pose en élévation
Sous-sol ou cave, restaurants, cuisines collectives



Tableau de sélection

Gamme EDGSI	Taille nominale l/s	L	P	H	E	S	Fe	DN (PVC Ø)	Poids	Volume Séparateur	Cantine	Restaurant	
												1 service / jour	2 services / jour
EDGS02I	2	1250	660	1120	970	900	214	110	158	735	≤ 450	≤ 110	≤ 220

Les dimensions sont en millimètres, les poids en kilogrammes, les volumes en litres.

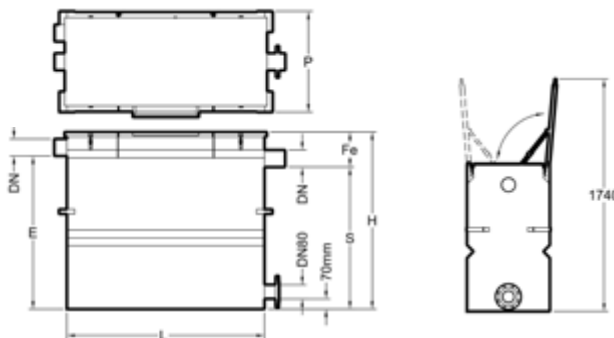

Bacs à graisses

Spécial plonge de cuisine

Le bac à graisses type Mini GR piège les graisses et les macro-déchets contenus dans les eaux résiduaires issues des plonges de cuisines.



- Cuve en acier inoxydable 304 L.
- Couvercle avec joint.
- Poignée de manutention.
- Panier à «épluchures» amovible.
- Fermeture par grenouillères.
- Pieds rehausseurs.
- Manchons de raccordement.
- Vanne de vidange des graisses Dn25.
- Vanne d'isolement de la sortie Dn32 ou 50 suivant les modèles.
- Vanne de vidange totale Dn25.

Mini GR

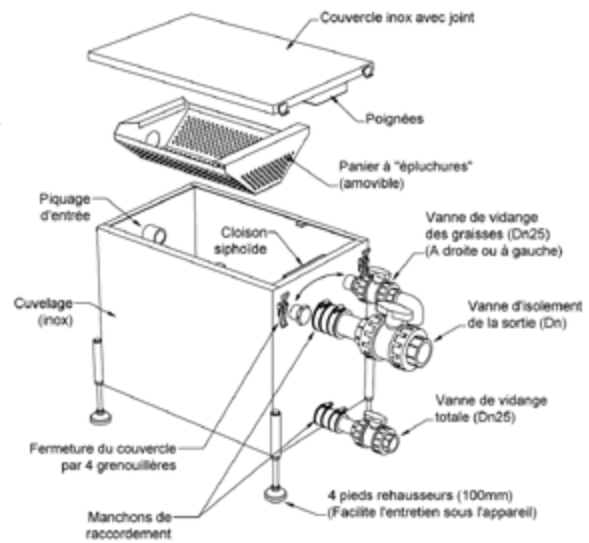
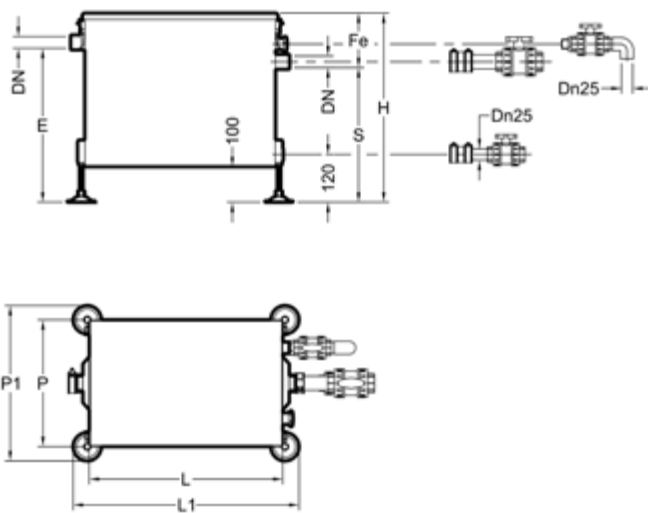

Gamme MiniGR	L	L1	P	P1	H	E	S	Fe	DN (PVC Ø)	Poids	Volume Séparateur
MiniGR040	480	550	350	420	484	385	330	154	40	26	39
MiniGR060	540	610	350	420	534	435	380	154	40	29	53
MiniGR080	640	710	350	420	574	453	400	174	63	36	67
MiniGR100	730	800	350	420	594	473	420	174	63	40	82

Les dimensions sont en millimètres, les poids en kilogrammes, les volumes en litres.

Entretien : il devra être quotidien selon la charge polluante envoyée dans l'appareil. Pour faciliter la récupération des huiles en surface une vanne de vidange est livrée avec l'appareil.

Avantages...

- Faible encombrement pour une installation aisée sous évier.
- Nettoyage facilité sous l'appareil grâce aux 4 pieds rehausseurs ; hygiène assurée.
- Les vannes de vidange permettent un entretien rapide et facile.





Séparateurs de graisses

Spécial pose en élévation

- Cuve en polyéthylène rotomoulée 100% recyclable avec anneaux de relevage
- Dispositif d'entrée et de sortie en PVC DN110.
- Débourbeur pour récupérer les matières lourdes.
- Couvercle léger, en polyéthylène, avec joint d'étanchéité, verrouillage par visserie inox.

Fonctionnement :

Permet de piéger les graisses et les boues contenues dans les eaux résiduaires des restaurants et des cuisines collectives.

Avantages :

Spécialement conçu pour être posé en élévation.

Largeur hors tout inférieure à 800 mm : permet le passage par une porte standard. Facilite son installation dans un sous-sol existant.

Le+produit

Passer par la porte !
> 80 cm <

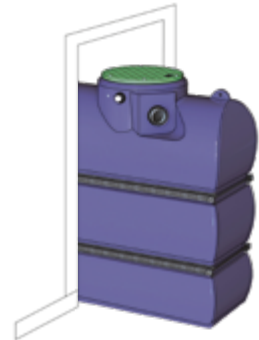

HG0502E

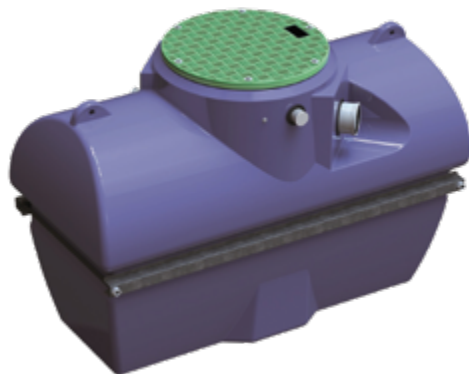

Taille 2

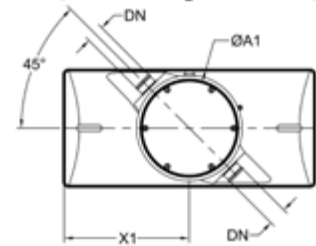
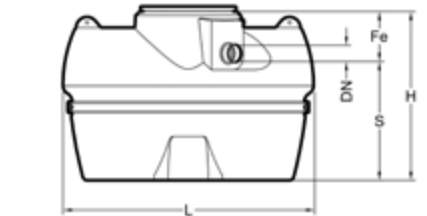
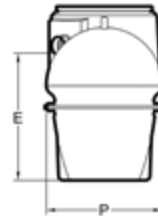

HG0504E



Taille 4

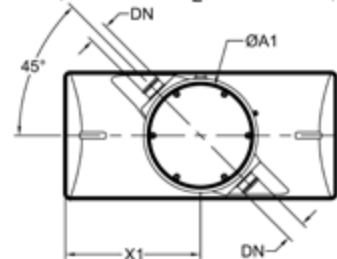
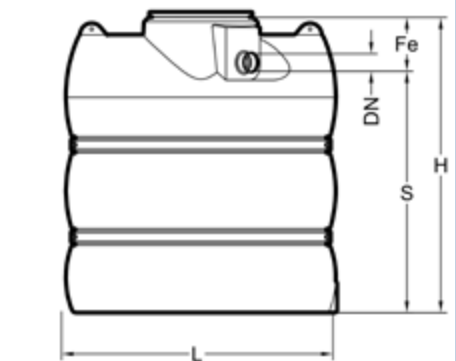

Gamme HG05E	Taille nominale l/s	L	P	H	E	S	Fe	DN (PVC Ø)	Poids	Volume		ØA1	X1
										débourbeur	Séparateur		
HG0502E	2	1620	773	1089	814	764	325	110	62	200	480	620	810
HG0504E	4	1628	773	1770	1495	1445	325	110	116	400	1200	620	814

Options

1. Alarme à graisses optique et acoustique p. 70-71

HG0502E	HG0504E
X	X

Les dimensions sont en millimètres, les poids en kilogrammes, les volumes en litres.



Séparateurs de graisses

Spécial pose en élévation

- Cuve en polyéthylène rotomoulée 100% recyclable avec anneaux de relevage.
- Dispositif d'entrée et de sortie en PVC DN110.
- Débourbeur pour récupérer les matières lourdes.
- Couvercle léger, (pour passage piéton), en polyéthylène, avec joint d'étanchéité, verrouillage par visserie inox.
- Colonne de vidange PVC Dn80 avec raccord symétrique.
- Ventilation PVC Dn110.

Fonctionnement :

Permet de piéger les graisses et les boues contenues dans les eaux résiduaires des restaurants et des cuisines collectives.

Avantages :

Spécialement conçu pour être posé en élévation.
Largeur hors tout inférieure à 800 mm : permet le passage par une porte standard. Facilite son installation dans un sous-sol existant.

Le+produit

Passer par la porte !
> 80 cm <

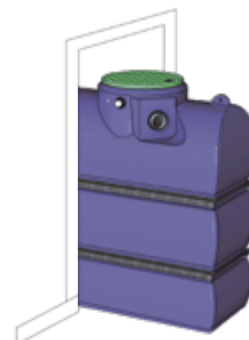

Séparateurs de graisses et/ou féculés



Taille 2

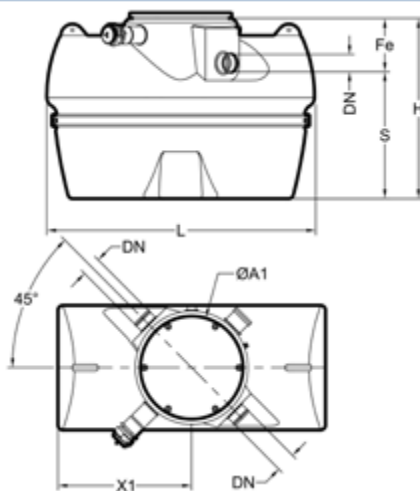
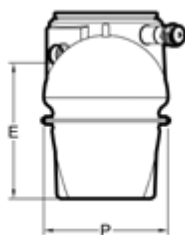

Taille 4

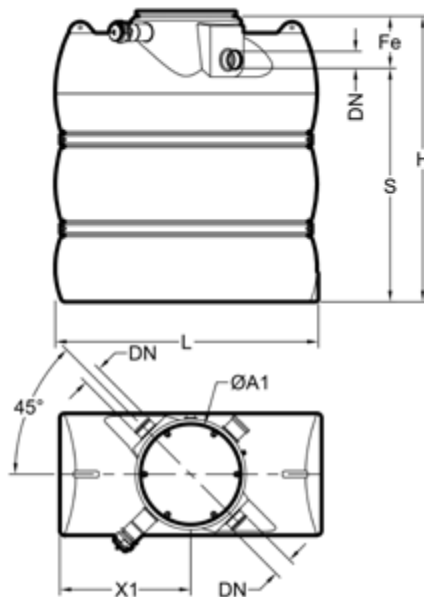
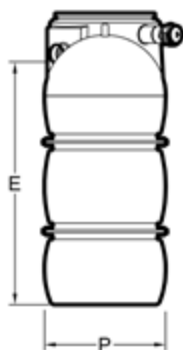

HG1002E

HG1004E

Gamme HG10E	Taille nominale l/s	L	P	H	E	S	Fe	DN (PVC Ø)	Poids	Volume		ØA1	X1
										débourbeur	Séparateur		
HG1002E	2	1620	773	1089	814	764	325	110	71	200	480	620	810
HG1004E	4	1628	773	1770	1495	1445	325	110	123	400	1200	620	814

Options

1. Alarme à graisses optique et acoustique p. 70-71

HG1004E	HG1002E
X	X

Les dimensions sont en millimètres, les poids en kilogrammes, les volumes en litres.



Débourbeurs

Débourbeurs

de 340 à 5700 l/s polyéthylène _____ p 66

10, 15 ou 20 000 l/s polyéthylène _____ p 67



Débourbeurs

- Cuve en polyéthylène recyclable réalisée par rotomoulage avec anneaux de levage et d'ancrage.
- Fonctionnement : permet de piéger les matières lourdes.
- Dispositif d'entrée avec joint en nitrile.
- Manchon PVC en sortie.
- Amorce de regard en polyéthylène (sur gamme AD uniquement).
- **Gamme Sphère :** couvercle en composite.

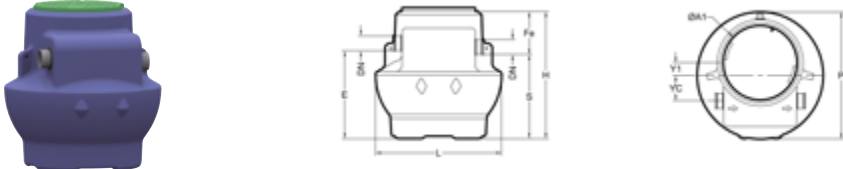

Gamme YDE	L	P	H	E	S	Fe	DN (PVC Ø)	Poids	Volume débou- beur	ØA1	X1	YC	Option Rehausse «Fixe»
YD0340E	1000	1000	1000	670	640	360	110	23	340	585	100	270	PLA13555G PLA13556G

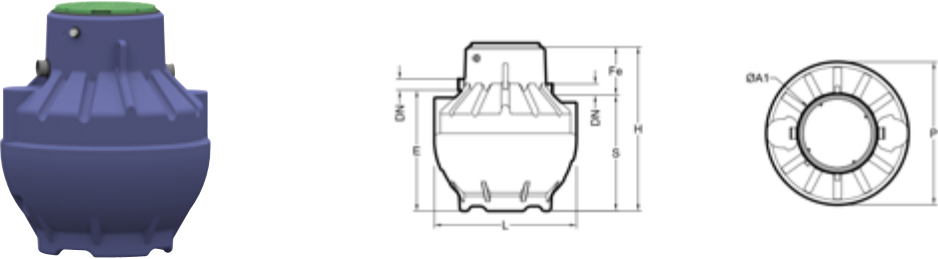

Gamme YDE	L	P	H	E	S	Fe	DN (PVC Ø)	Poids	Volume débou- beur	ØA1	Option Rehausse «Fixe»	Option Rehausse «Réglable»
YD0660E	1200	1200	1230	840	800	430	110	33	660	585	PLA13555G	-
YD1000E	1200	1200	1540	1150	1110	430	110	49	1000	585	PLA13556G	-
YD1500E	1500	1500	1700	1220	1170	530	110	68	1500	745	-	ETR47EF
YD1900E	1500	1500	1965	1486	1436	529	160	92	1900	745	-	ETR65EF

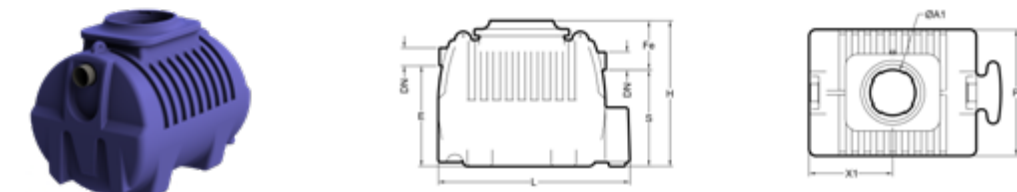

Gamme ADE	L	P	H	E	S	Fe	DN (PVC Ø)	Poids	Volume débou- beur	ØA1	X1	Option Rehausse «Réglable»
AD3000/200E	2292	1500	1730	1200	1180	550	200	140	3000	745	1000	ETR47EF
AD2850/300E	2292	1500	1730	1085	1035	695	315	145	2850	745	1000	ETR65EF

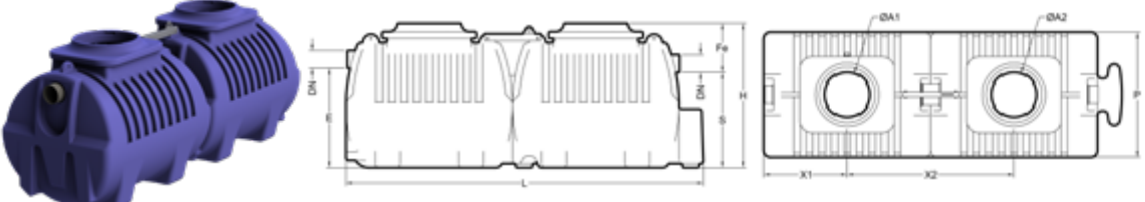

Gamme ADE	L	P	H	E	S	Fe	DN (PVC Ø)	Poids	Volume débou- beur	ØA1	ØA2	X1	X2	Option Rehausse «Réglable»
AD6000/200E	4292	1500	1730	1200	1150	580	200	280	6000	745	745	1000	2000	ETR47EF
AD5700/300E	4292	1500	1730	1085	1035	695	315	290	5700	745	745	1000	2000	ETR65EF

options

	Sphère	Aronde
1. Alarme optique et acoustique p. 70-71	X	X
2. Rehausse polyéthylène cylindrique p. 70	X	X

Les dimensions sont en millimètres, les poids en kilogrammes, les volumes en litres.



Débourbeurs

- Cuve en polyéthylène rotomoulée 100% recyclable.
- Débourbeur pour récupérer les matières lourdes.
- Amorces de regard en polyéthylène.
- Fonctionnement : permet de piéger les matières lourdes.
- Dispositif d'entrée des graisses et de sortie en PVC avec joints en nitrile.

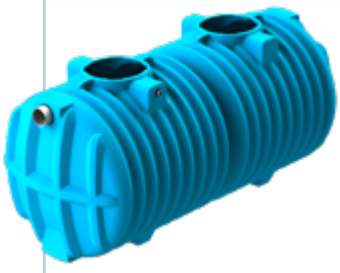
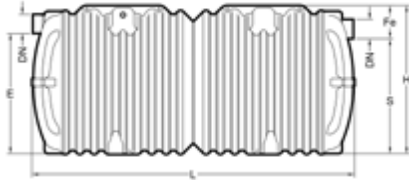
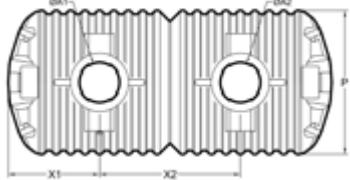
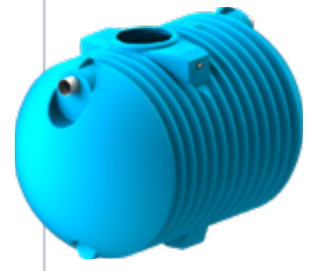
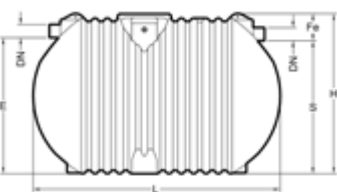
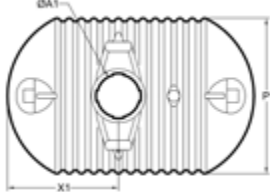
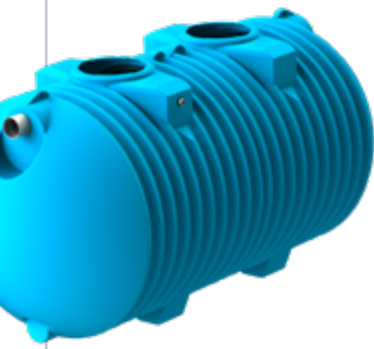
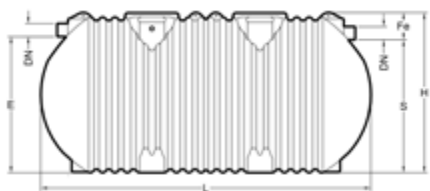
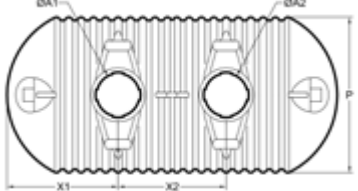
														
Gamme ADE	L	P	H	E	S	Fe	DN (PVC Ø)	Poids	Volume débourbeur	ØA1	ØA2	X1	X2	Option Rehausse «Réglable»
AD10000E	4364	1943	2010	1685	1635	375	200	435	10000	790	790	1230	1900	ETR47EF ETR65EF
														
Gamme ADE	L	P	H	E	S	Fe	DN (PVC Ø)	Poids	Volume débourbeur	ØA1	X1	Option Rehausse «Réglable»		
AD13000E	3889	2448	2515	2150	2100	415	200	475	13200	790	1750	ETR47EF ETR65EF		
														
Gamme ADE	L	P	H	E	S	Fe	DN (PVC Ø)	Poids	Volume débourbeur	ØA1	ØA2	X1	X2	Option Rehausse «Réglable»
AD18000E	5204	2448	2515	2150	2100	415	200	651	18700	790	790	1750	1703	ETR47EF ETR65EF

Options

	ADE
1. Alarme optique et acoustique p. 70-71	X
2. Rehausse polyéthylène cylindrique p. 70	X

Les dimensions sont en millimètres, les poids en kilogrammes, les volumes en litres.



Options communes

Rehausses	p 70
Alarmes et transmission	p 70-71
Ancrage des appareils	p 72
Options complémentaires	p 73-74



Options pour les :

- séparateurs d'hydrocarbures
- séparateurs de graisses et / ou fécules.

1 - Rehausse

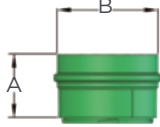

Rappel
Pour définir le nombre et le type de rehausse, reportez-vous à la fiche produit du séparateur.

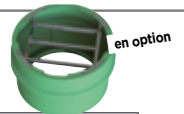

Références	A (mm)	B (mm)	Poids (kg)	Ajustable	Fixe	Grille anti-chute réf. G106701
ETR47EF	490	780	10,5 kg	•		•
ETR65EF	650	780	18 kg	•		•
PLA13555G	200	610	4 kg		•	
PLA13556G	400	610	6 kg		•	



A partir de la deuxième rehausse empilée, une dalle de protection béton est nécessaire. Il est aussi souhaitable que l'installation soit le moins profond possible pour faciliter l'entretien et éviter les surcharges de terre sur la cuve.

Schémas

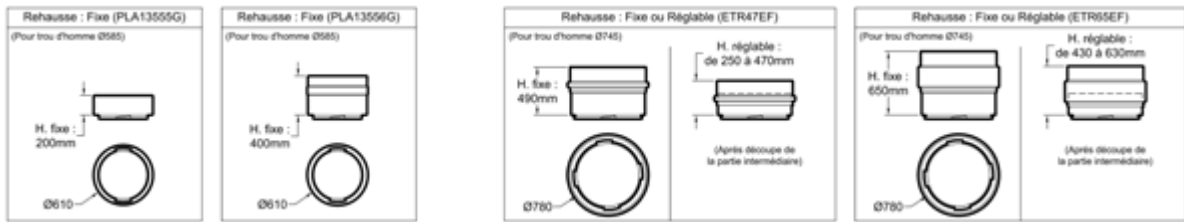

Schémas de fonctionnement de la rehausse ajustable :

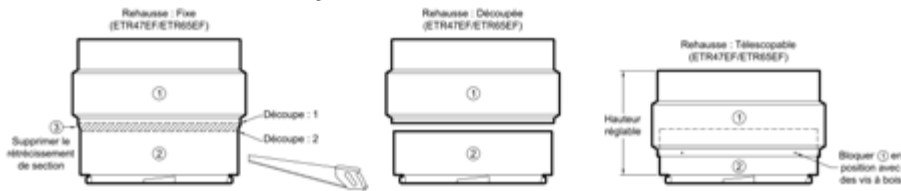

2 - Alarmes optiques et acoustiques

Options communes

Alarme hydrocarbures - alimentation sur batterie



Alarme à sécurité intrinsèque certifiée ATEX composée d'un coffret en PVC IP67 et d'une sonde équipée d'un détecteur de proximité. Longueur du câble de la sonde hydrocarbures : Longueur 10 m - Section : 2 x 1,5 mm
Alimentation par 6 piles alcalines.
Permet de signaler un niveau d'hydrocarbures, une échéance de maintenance (0, 3, 6 ou 12 mois), un niveau de batterie faible, un niveau trop plein (prévoir option RM10EX).



Réf.
AH01

Option RM10EX : régulateur de niveau ATEX pour détecter un niveau haut.

Alarme hydrocarbures - alimentation 230 V



Alarme à sécurité intrinsèque certifiée ATEX composée d'un coffret en polycarbonate IP65 et d'une sonde de conductivité. Longueur du câble de la sonde : 10 m - Section : 2 x 0,75 mm
Livrée avec une jonction de câble.



Réf.
AH

Alarme boues - alimentation 230 V



Alarme à sécurité intrinsèque certifiée ATEX composé d'un coffret en polycarbonate IP65 et d'une sonde ultrason.
Livrée avec 10 m de câble 3x0,5mm blindé.
Livrée avec une jonction de câble.



Réf.
AB010

Alarme hydrocarbures et boues - alimentation 230 V



Alarme à sécurité intrinsèque certifiée ATEX composée d'un coffret en polycarbonate IP65, d'une sonde de conductivité pour les hydrocarbures, d'une sonde ultrason pour les boues.



Réf.
AHB

Livrée avec 5 m de câble.
Section de câble de sonde boue : 3 x 0,5 mm
Section de câble hydrocarbure : 2 x 0,75 mm blindé
Livrée avec 2 jonctions de câble.

Techneau vous informe

Obligatoire selon la norme NF EN 858-1 § 6.5.4
"Les installations de séparation doivent être équipées de dispositif d'alarme automatique..."
Elles permettent de détecter un niveau d'hydrocarbures dans le séparateur. Une alarme optique et/ou acoustique se déclenche quand le seuil souhaité est atteint.



Options pour les :

- séparateurs d'hydrocarbures
- séparateurs de graisses et / ou féculés.

Transmetteurs autonomes

Techneau vous propose de compléter l'alarme avec un transmetteur autonome afin d'être informé quand le seuil souhaité est atteint.



Transmetteur autonome équipé d'une carte SIM

Transmetteur autonome utilisant les réseaux GSM, GPRS ou 3G de l'opérateur Orange. Il permet l'envoi de SMS prédéfinis vers des numéros de portables pré-enregistrés (jusqu'à 4 numéros différents). Activation depuis le contact sec présent sur tous nos coffrets d'alarme.

Inclus : carte SIM avec forfait GSM pour une durée de 5 ans (activation au premier envoi de SMS).



Réf.

TEL010



Transmetteur autonome sans carte SIM

Transmetteur autonome utilisant les réseaux GSM, GPRS ou 3G de l'opérateur Orange. Il permet l'envoi de SMS prédéfinis vers des numéros de portables pré-enregistrés (jusqu'à 4 numéros différents). Activation depuis le contact sec présent sur tous nos coffrets d'alarme.



Réf.

TEL020



Options pour les :

- séparateurs de graisses et / ou féculés.

3 - Alarme à graisses

Alarme graisses - alimentation 230 V

Alarme sonore et visuelle 230 V pour séparateur de graisses permettant de signaler un niveau de graisses dans le séparateur avant saturation. Elle détecte également une absence de remise en eau (possible après les opérations de vidange).

Equipée d'un coffret de contrôle IP65 et d'une sonde capacitive IP68 avec 10 m de câble.

Section de câble de sonde graisses : 2 x 0,75 mm

Livrée avec une jonction de câble.



Réf.

AG



Techneau vous informe

Obligatoire selon la norme NF EN 858-1 § 6.5.4
 "Les installations de séparation doivent être équipées de dispositif d'alarme automatique..."
 Elles permettent de détecter un niveau d'hydrocarbures dans le séparateur. Une alarme optique et/ou acoustique se déclenche quand le seuil souhaité est atteint.



Options pour l'ancrage des appareils



Sangle imputrescible en polyester

pour la gamme EHR.

Elle est solidarisée à la dalle de lestage par un fer à béton (non fourni).

Séparateurs d'hydrocarbures Polyéthylène

Appareils Ellipse concernés		Réf.
EHR0501D	EHR0503D	SA107



Dispositif d'ancrage avec sangle polyester et tendeur diamètres ≤ 1600

Réf.

Composé de 2 sangles imputrescibles en polyester avec crochets en acier bichromaté et d'un tendeur à lanterne en acier galvanisé permettant la tension finale du dispositif. Permet l'ancrage d'une cuve diamètre 1600 mm maxi.

SA1216

Le tendeur doit être solidarisé et boulonné à la dalle de lestage par un fer à béton (non fourni).

La quantité sera définie suivant le modèle d'appareil : **nous consulter.**



Tendeur à lanterne acier galvanisé seul

Permet de solidariser une cuve acier type U4, Y1 ou NH à une dalle de lestage.

Fixé sur chacune des pattes d'ancrage des cuves, Il est solidarisé et boulonné à la dalle de lestage par un fer à béton (non fourni).

Modèle de cuve	Réf.
Cuve acier diam. 1600 mm	12243T
Cuve acier diam. > 1900 mm	15126T

La quantité sera définie suivant le modèle d'appareil : **nous consulter.**

Châssis speed - Appareils polyester ou acier

Permet de solidariser une cuve cylindrique à un radier inférieur (dalle de lestage) en coulant directement du béton sur l'ensemble.

Pour les appareils acier, il se fixe via les tendeurs galvanisés sur chacune des pattes d'ancrage des cuves. Le dispositif est solidarisé et boulonné à la dalle de lestage par un fer à béton (non fourni). L'ensemble (hors treillis) est protégé par un revêtement anti-rouille.

Pour les appareils polyester, des ceintures d'ancrage en inox viennent solidariser l'ensemble à la dalle de lestage.

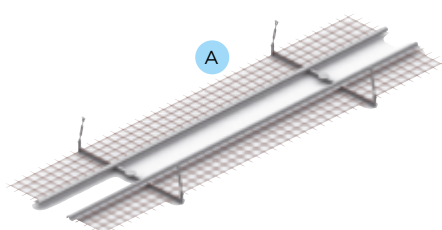
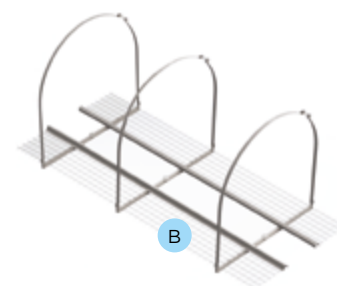

Modèle de cuve		Modèles
Cuve cylindrique horizontale en acier	A	CSTG_
Cuve cylindrique horizontale en polyester	B	CSCI_



Impératif en présence de nappe phréatique (voir chapitre installation)



Options complémentaires



Manchon d'adaptation

En nitrile, pour les hydrocarbures. Il permet de raccorder l'entrée et/ou la sortie de l'appareil suivant la nature de la canalisation.

Autres diamètres : **nous consulter.**

Réf.	ø mini ext.	ø mini ext.	Largeur	Poids
TSC115	100	115	100	0,6
TSC175	150	175	120	1,0
TSC225	200	225	150	1,7



Electrovanne pour féculés

Alimentation 230 V.

Electrovanne à membrane, commande indirecte normalement fermée. Caractéristiques techniques : 2 voies, corps laiton, membrane EPDM -30° +120°. Protection IP65 avec connecteur.

Réf.

EV1521



Vanne 1/4 de tour pour mini séparateur à graisses Polyéthylène

Fabrication PVC.

Réf.

11417



Entrée féculés pour séparateur en inox

Entrée en inox diamètre 100 mm pour séparateur de graisses inox type BDG_I ou BDGA_I.

Livrée avec une buse d'arrosage.

Réf.

OSF010



Couvercle étanche en inox pour amorce de regard

Fabrication acier inoxydable, diamètre 580 mm ou 780 mm.

Fermeture par grenouillères sur joint d'étanchéité.

Réf.	Diamètre couvercle	Poids
CV0580AEI	580 mm	7
CV0780AEI	780 mm	12



Grille-antichute à barreaux indépendants spécial décanteurs particuliers horizontaux et verticaux

Pour la sécurité des travailleurs une grille anti-chute à barreaux indépendants en inox peut être ajoutée sur les trous d'homme des décanteurs particuliers type NV, NVB et NH.

Réf.	Diamètre amorce
ON1505	580 mm
ON1510	780 mm
ON1515	950 mm

Grille-antichute à barreaux indépendants

sur rehausse béton

Nous consulter



Options complémentaires pour les appareils en acier



Obturbateur automatique pour les décanteurs particulaires verticaux

Fabrication polyéthylène. Taré à la densité des hydrocarbures, l'option permet de stopper tout relargage d'hydrocarbures vers le réseau, en cas de déversement accidentel ou de stockage d'hydrocarbures supérieur à la capacité du décanteur particulaire.

DN débit traité	Réf.
pour NV ou NVB Dn 100	FLO100E
pour NV ou NVB Dn 160 ou Dn 200	FLO200E

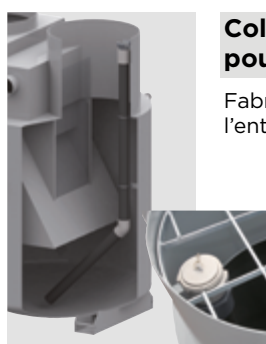

Colonne de vidange pour les décanteurs particulaires verticaux

Fabrication PVC Dn80. Equipée d'un raccord symétrique, elle facilite l'entretien des appareils verticaux.

Type d'appareil	Réf.
pour NV ou NVB Taille 4, 8, 12 et 16	ON1005
pour NV ou NVB Taille 20 et 30	ON1010



Protection cathodique appareils acier

Permet de protéger une cuve acier électriquement de son environnement proche en cas d'éraflure du revêtement ou de modification électrique de ce dernier.

Principe des anodes sacrificielles :

- une protection cathodique intérieure (assurée par des anodes en magnésium).
- une protection cathodique extérieure (assurée par des anodes sacrificielles prébackfillées, raccordées à l'appareil à l'aide d'un câble de liaison 6 mm² fourni)

Ces protections sont à répartir uniformément sur toute la longueur de la cuve. *Consultez-nous pour la quantité requise suivant l'appareil.*

Désignation	Réf.
Anode sacrificielle intérieure	A02M
Anode sacrificielle extérieure	A05MP



En option : un boîtier de contrôle des anodes extérieures peut être installé pour vérifier l'efficacité des anodes et des cathodes, compte tenu des contraintes électrochimiques du terrain environnant.

Désignation	Modèle
Coffret de contrôle	CCPC_



Annexe A : Installation

Principes d'installation des appareils de traitement des eaux :

Appareil polyéthylène type Ellipse, Aronde, Sphère	p 76 à 78
Séparateur de graisse polyéthylène type HG	p 79
Appareil polyéthylène type EHR	p 80 à 81
Appareil polyéthylène type Sphère	p 82 à 84
Appareil acier type Hydrocube	p 85 à 87
Appareil acier type Hydrobac	p 88
Appareil cylindrique vertical ACIER	p 89 à 90
Appareil cylindrique horizontal POLYÉTHYLÈNE	p 91 à 93
Appareil cylindrique horizontal POLYESTER ou ACIER	p 94 à 96
Bac à graisses type GM1E	p 97
Bac à graisses type MiniGR inox	p 98
Séparateur de graisses et féculés polyéthylène type Sphère	p 99
Questionnaire séparateur d'hydrocarbures	p 100
Questionnaire séparateur d'hydrocarbures	p 101

**Installation****des appareils de traitement des eaux****Appareil Polyéthylène
type ARONDE & ELLIPSE
[Annexe A-I]**

FICHE D'INSTALLATION

IN052-F



La notice de référence reste celle fournie avec l'appareil

Manutention :**Avant chaque manutention, pomper l'eau résiduelle dans chacun des compartiments.**

Les cuves polyéthylène sont sensibles aux impacts de fourches des chariots élévateurs, procéder avec précaution.

Ne pas pousser l'appareil en appliquant la fourche contre la cuve.

Les manipulations de l'appareil doivent être réalisées à l'aide d'un engin de levage adapté.

Pour les appareils équipés de sangle de levage, **utiliser simultanément toutes les sangles de levage de l'appareil.**

Une fois suspendu, l'appareil doit être guidé à l'aide de cordes.

Réception et stockage :

- Vérifier par examen visuel que l'enveloppe de l'appareil n'a reçu aucun dommage.
En cas de défaut veuillez émettre des réserves sur le bon émarginé du transporteur
- Entreposer l'appareil à l'abri des chocs et le caler. L'eau de pluie ne doit pas pouvoir y pénétrer.

Mise en œuvre :

- **Ne jamais remplir d'eau l'appareil hors sol.** En cas de nécessité de contrôle d'étanchéité par remplissage, ne procéder au remplissage qu'après avoir effectué l'étape 5 de cette notice. Comparer ensuite l'évolution du niveau 12h après la mise en eau.
- **Ne pas utiliser d'engin de compactage** pour stabiliser le remblai de l'appareil.
- **Ne pas faire reposer d'élément béton directement sur l'appareil,** réaliser une dalle d'assise adaptée.
- **Toujours poser l'appareil sur un lit de sable.**

Couvercle fonte + cadre scellé dans du béton

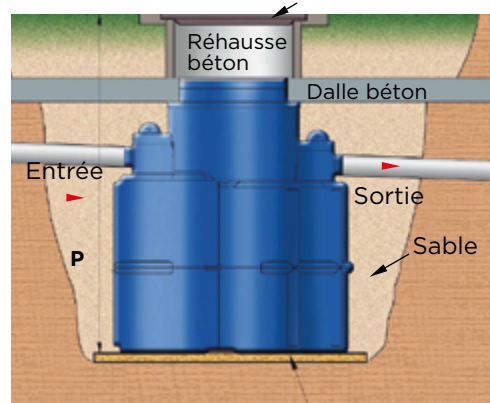

Lit de sable 5 à 10 cm

Résistance Mécanique :

- La température dans l'appareil ne doit à aucun moment dépasser **30 °C**.
- L'amorce capuchon (option BCE) ne se substitue pas à un tampon.
- L'appareil est conçu pour résister aux charges statiques de remblai correspondant aux limites de profondeur suivantes :

gamme ELLIPSE : P < 2.5m ; gamme ARONDE : P < 2m
(Cote P selon schéma ci-contre)

- Au-delà des profondeurs ci-dessus, **obligation de réaliser une dalle de répartition** (cf étape 11) **en appui sur les bords de fouille.** *Le dimensionnement structurel de cette dalle sera effectué par un bureau d'études en Génie Civil.*
- En cas de **passage de véhicules**, la **dalle de protection** est indispensable quelle que soit la profondeur.
- La présence de **charges dynamiques spécifiques** peut parfois nécessiter un **blindage périphérique** en complément de la dalle de répartition (*consulter votre bureau d'études en Génie Civil*)



Installation des appareils de traitement des eaux

Appareil Polyéthylène type ARONDE & ELLIPSE [Annexe A-I - suite & fin]



FICHE D'INSTALLATION

IN052F



La notice de référence reste celle fournie avec l'appareil



La gamme **ARONDE ne peut pas être posée en présence d'eau souterraine.**

Attention à la présence de nappe d'eau souterraine, de terrain hydromorphe ou de couche de sol imperméable (rocheuse ou argileuse). Tout risque d'inondation de la fouille rend les étapes 1 et 4 **indispensables**. Pour le gamme Ellipse le niveau de nappe H maximum est de 750 mm si le couvercle (non réhaussé) est au niveau du sol. Si l'appareil est enterré plus profondément, consulter notre bureau d'études pour déterminer la cote limite H.

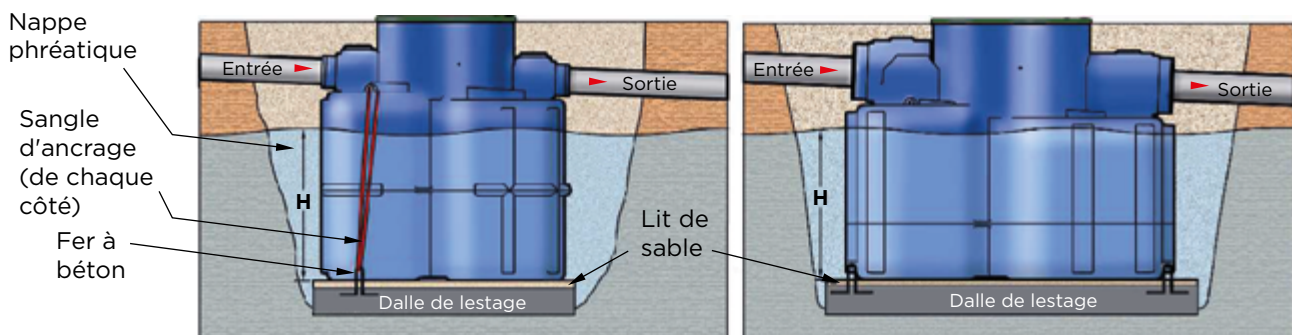

Note concernant les Séparateurs de graisses ou fécules :

Ces appareils sont susceptibles de générer de mauvaises odeurs. Il est donc indispensable que les canalisations d'entrée et sortie soient correctement ventilées.

Procédure d'installation d'appareil enterré :

- 1 - Stabiliser le fond de fouille et s'assurer de l'horizontalité. En cas de nécessité d'ancrer l'appareil (cf. § « Résistance Mécanique »), réaliser un radier béton en fond de fouille et y inclure des fers à béton. La masse de béton sera calculée pour compenser la poussée d'Archimède lorsque l'appareil est vide.
- 2 - réaliser un lit de sable de 100 mm d'épaisseur sur le fond de fouille stabilisé.
- 3 - Poser l'appareil après avoir retiré les éventuelles protections.
- 4 - Ancrer l'appareil à l'aide des sangles d'ancrage (option). Si l'appareil en est pourvu, utiliser les pattes de fixation prévues à cet effet (cf. schéma précédent).
- 5 - Remblayer l'appareil avec du sable par couches de 300 mm d'épaisseur maxi. Remplir simultanément l'appareil pour équilibrer le niveau d'eau avec le niveau de remblai.
 - Stabiliser en arrosant entre chaque couche.
 - Soigner les espaces fermés
 - Procéder ainsi jusqu'au niveau des canalisations.
- 6 - Raccorder l'entrée, la sortie et la ventilation de l'appareil. Les manchons sont prévus pour du tube PVC
- 7 - Raccorder les alarmes, utiliser des fourreaux pour passer les câbles.
- 8 - Si besoin, soulever le flotteur du dispositif d'obturation lorsque le niveau d'eau final est atteint et stable.
- 9 - Remblayer avec du gravier 10-14 jusqu'à atteindre le niveau de l'amorce de l'appareil.
- 10 - Stabiliser la zone remblayée en arrosant.
- 11 - Si nécessaire (cf. § « Résistance Mécanique ») : Découper au couteau l'amorce capuchon (BCE) au niveau la gorge. Réaliser la dalle de répartition de charge.
- 12 - Mettre en place les éventuelles rehausses et les ajuster au niveau du terrain fini.
- 13 - Remblayer à l'aide du terrain naturel.



Installation

des appareils de traitement des eaux

Appareil Polyéthylène
type ARONDE & ELLIPSE

[Annexe A-I - suite & fin]



FICHE D'INSTALLATION

IN052F



La notice de référence reste celle fournie avec l'appareil

Procédure d'installation d'appareil en élévation :

Note : Les références suivantes sont dispensées de muret de soutien : EH0501, EH1001, EH2003, EH2501, EH3001, EH4003, ED0340, ED0480, EG0500, EG0501, EG1000, EG1001, EG2000, EG2500, EG3000, EG1501, EG1502.

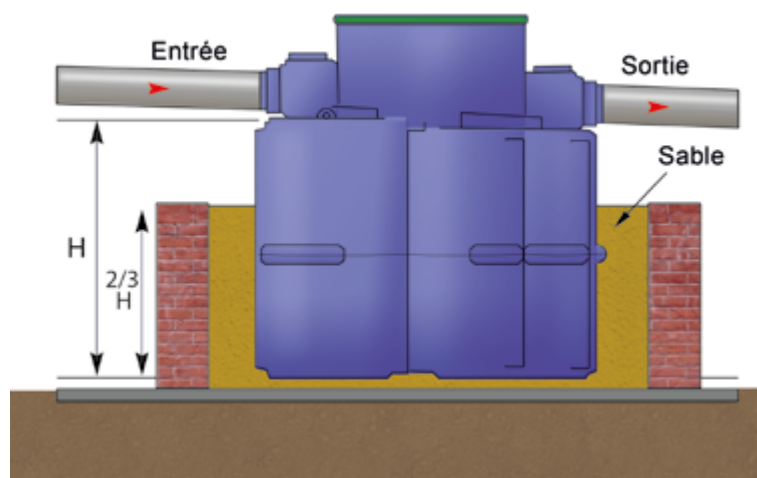

- 1 - S'assurer de la stabilité, de la planéité, et de l'horizontalité du sol. En cas de défaut, réaliser un radier béton.
- 2 - Réaliser une enceinte murée dont les dimensions respectent la description du schéma ci-dessous. Conserver un espace libre de 200 mm minimum entre la cuve et le mur.
- 3 - Réaliser un lit de sable de 100 mm d'épaisseur.
- 4 - Poser l'appareil sur le lit de sable après avoir retiré les protections.
- 5 - Remblayer la partie basse de l'appareil avec du sable par couches de 300 mm d'épaisseur maxi.
 - Remplir simultanément l'appareil pour équilibrer le niveau d'eau avec le niveau de remblai.
 - Égaliser et Stabiliser le remblai en arrosant entre chaque couche.
 - Soigner les espaces fermés.
 - Procéder ainsi jusqu'à une hauteur de $2/3 H$.
- 6 - Raccorder l'entrée, la sortie et l'éventuelle ventilation de l'appareil (impératif pour les appareils équipés d'une colonne de vidange). Les manchons sont prévus pour du tube PVC.
- 7 - Raccorder les alarmes.
- 8 - Achever la mise en eau de l'appareil. Dans le cas d'un séparateur à hydrocarbures, soulever s'il y a lieu le flotteur du dispositif d'obturation lorsque le niveau d'eau de service est stable.



Installation des appareils de traitement des eaux

Séparateur de graisses POLYÉTHYLÈNE type HG [Annexe A-II]



FICHE D'INSTALLATION

IN0508-A



La notice de référence reste celle fournie avec l'appareil

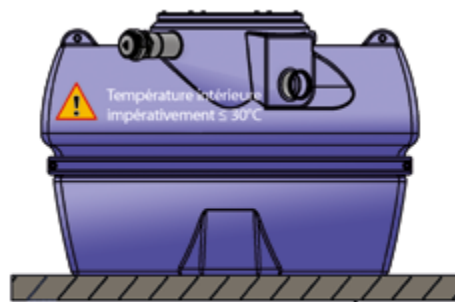
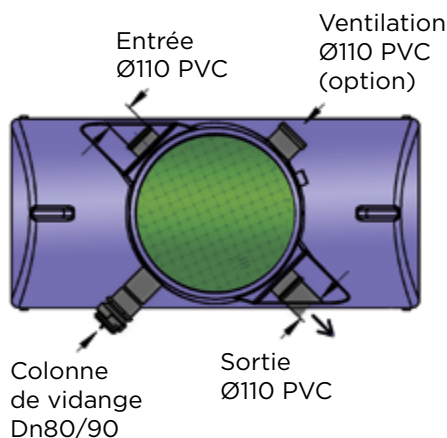

Sol stable,
lisse et horizontal
Tolérance = 5 mm
Ex : radier béton

Réception et stockage :

- Vérifier par examen visuel que l'enveloppe de l'appareil n'a reçu aucun dommage.
En cas de défaut veuillez émettre des réserves sur le bon émarginé du transporteur
- Entreposer l'appareil à l'abri des chocs. L'eau de pluie ne doit pas pouvoir y pénétrer.

Manutentions :

- Avant chaque manutention, pomper l'eau résiduelle.
- Les cuves polyéthylène sont sensibles aux impacts de fourches des chariots élévateurs. Ne pas pousser l'appareil en appliquant la fourche contre la cuve.
- Pour les appareils équipés de sangle de levage, utiliser simultanément toutes les sangles de levage de l'appareil.
- Une fois suspendu, l'appareil doit être guidé.

Précautions fondamentales :

- La température dans l'appareil ne doit jamais pouvoir dépasser **30 °C**.
- Les séparateurs de graisses sont susceptibles de générer des mauvaises odeurs. Il est indispensable de **ventiler la canalisation en amont et aval** conformément à l'EN1825-2.



Installation

des appareils de traitement des eaux

Appareil Polyéthylène type EHR [Annexe A-III]

Respectez impérativement la notice IN052
à réception de l'appareil.



FICHE D'INSTALLATION

IN062-A



La notice de référence reste
celle fournie avec l'appareil

Installation électrique

L'installation électrique doit comporter :

- Une protection de la pompe contre les sur-intensités,
- Une protection différentielle en départ de ligne.

Précautions supplémentaires à l'installation enterrée :

1 - Ne pas poser les séparateurs EHR en élévation.

2 - EHR0503C : l'espace situé sous le compartiment relevage devra être rempli avec soin de façon à le soutenir parfaitement.

3 - Veuillez prévoir le raccordement :

- de la ventilation en PVC Dn50,
- du passe câble à l'aide d'un fourreau Dn50.

4 - Le refoulement devra être réalisé à l'aide de PVC pression.

5 - La couverture devra permettre l'accès au compartiment séparateur et au compartiment relevage.

En cas de passage de véhicules :

6 a - Fil d'Eau Entrée < 515 mm : prévoir une dalle de béton de surface

6 b - Fil d'Eau Entrée ≥ 515 mm : prévoir une dalle de béton en appui sur les bords de fouille et reprenant les efforts verticaux.

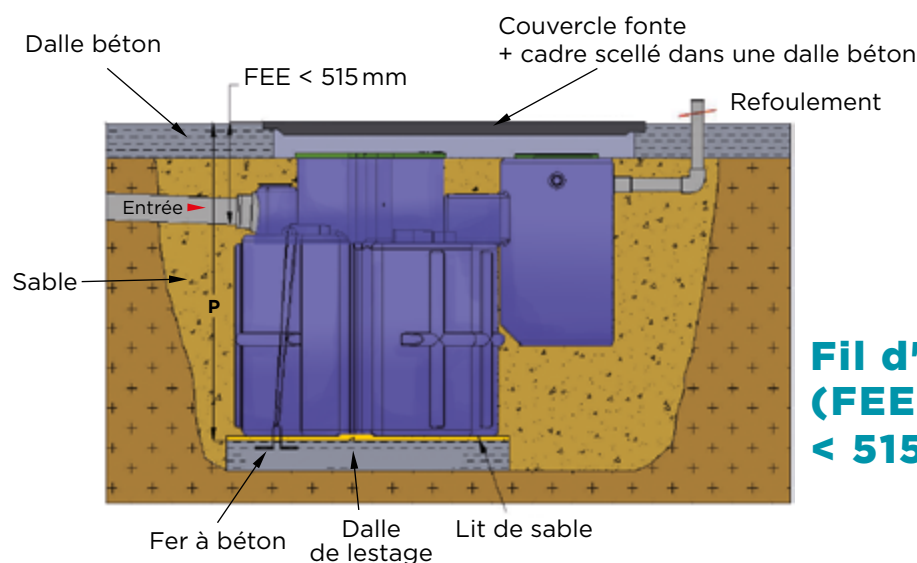

**Fil d'eau d'entrée
(FEE)
< 515 mm**



Installation des appareils de traitement des eaux

Appareil Polyéthylène type EHR [Annexe A-III - suite & fin]



FICHE D'INSTALLATION

IN062-A



La notice de référence reste celle fournie avec l'appareil

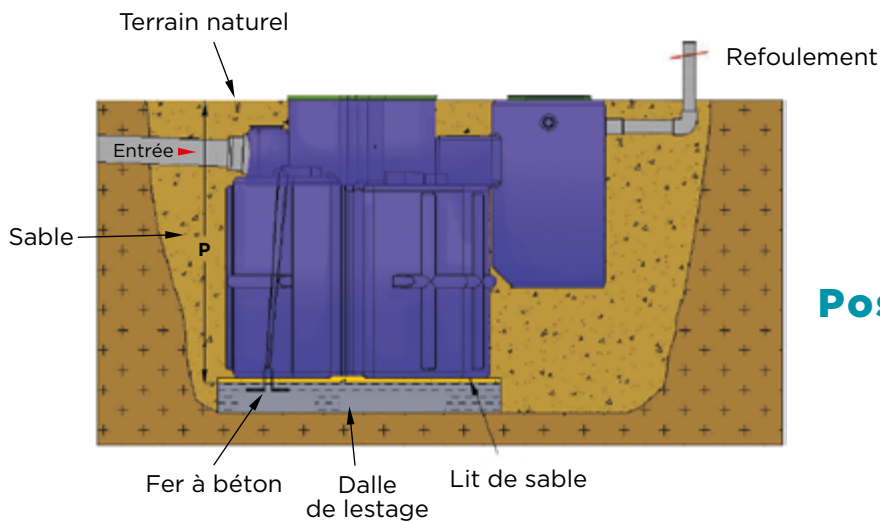

Pose sous espace vert

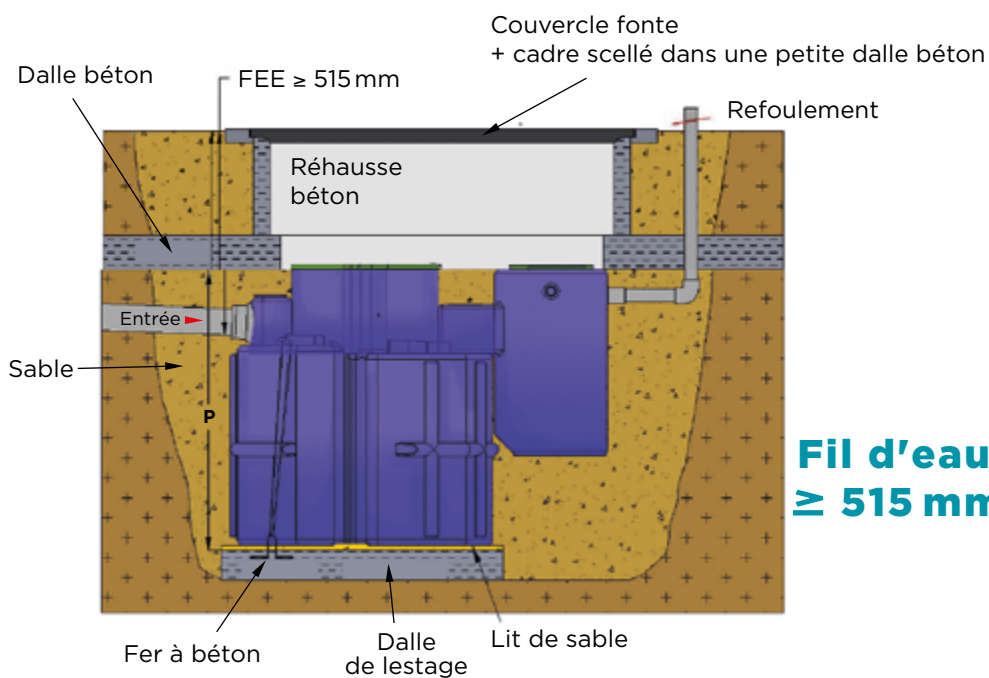

Fil d'eau d'entrée (FEE) ≥ 515 mm



Installation

des appareils de traitement des eaux

Appareil Polyéthylène
type SPHÈRE [Annexe A-IV]

FICHE D'INSTALLATION

IN056-G



La notice de référence reste celle fournie avec l'appareil

Réception et stockage:

- Vérifier par examen visuel que l'enveloppe de l'appareil n'a reçu aucun dommage.
En cas de défaut veuillez émettre des réserves sur le bon émarginé du transporteur
- Entreposer l'appareil à l'abri des chocs. L'eau de pluie ne doit pas pouvoir y pénétrer.

Manutention :

Avant chaque manutention, pomper l'eau résiduelle dans chacun des compartiments.

- Les cuves polyéthylène sont sensibles aux impacts de fourche des chariots élévateurs. Ne pas pousser l'appareil en appliquant la fourche contre la cuve. La base des appareils intègre des formes dédiées au passage de fourches.
- Les manipulations de l'appareil doivent être réalisées à l'aide d'un engin de levage adapté.
- Pour les appareils équipés de sangle de levage, utiliser **simultanément** toutes les sangles de levage de l'appareil.
- Une fois suspendu, l'appareil doit être guidé à l'aide de cordes.

Précautions fondamentales :

- **Toujours poser l'appareil sur un lit de sable ou de gravier ($\varnothing < 15\text{mm}$).**
- **Ne pas utiliser d'engin de compactage** à proximité de l'appareil. Utiliser un matériau de remblai auto-compactant.
- **Ne pas faire reposer d'élément béton directement sur l'appareil**, réaliser une dalle d'assise adaptée et « flottante » (Aucun transfert de charge ne doit être possible entre le béton et l'appareil).
- La température dans l'appareil ne doit jamais pouvoir dépasser **30°C**.
- En cas d'exposition à des charges dynamiques (par exemple : **passage de véhicules**), la **dalle de protection** est obligatoire quelle que soit la profondeur. **Cette dalle doit être flottante** et en appuis sur les bords de fouille. *Le dimensionnement structurel de cette dalle sera effectué par un bureau d'études en Génie Civil.*
- La présence de **charges dynamiques spécifiques** peut parfois nécessiter un **blindage périphérique** en complément de la dalle de protection. (Consulter votre bureau d'études en Génie Civil).
- En cas de pose sous voirie, **le couvercle en plastique doit être retiré** et remplacé par un tampon adapté.
- Attention à la présence de **nappe d'eau souterraine**, de **terrain hydromorphe** ou de **couche de sol imperméable** (rocheuse ou argileuse) pouvant **retenir les eaux de surfaces**. Tout risque d'inondation de la fouille rend les étapes 5 et/ou 11 indispensables. Consulter l'étude de sol pour évaluer le risque de présence d'eau au contact de l'appareil. Les sites <http://www.inondationsnappes.fr> et www.argiles.fr constituent une aide à l'évaluation de ce risque).
- L'appareil supporte les charges statiques (remblai et poussée hydrostatique) associées aux cas limites suivants :

Gamme SPHÈRE	Risque d'eaux souterraines au contact de l'appareil (cf § précautions fondamentales ci-dessus)		Absence de risque d'eaux souterraines au contact de l'appareil
	Fe (profondeur maxi du fil d'eau / TN)	N (niveau maxi eau souterraine)	Fe (profondeur maxi du fil d'eau / TN)
Modèle standard	1 m	$N \leq \text{Fe appareil}$	1,5 m
Modèle renforcé	1,5 m	$N \leq \text{Terrain naturel}$	3 m

Au-delà des profondeurs ci-dessus, la dalle de protection est obligatoire.

L'appareil ne devra pas être exposé à des pressions résiduelles excédant celles associées aux cas limites ci-dessus.



Installation des appareils de traitement des eaux

Appareil Polyéthylène type SPHÈRE [Annexe A-IV - suite]



FICHE D'INSTALLATION
IN056-G



La notice de référence reste celle fournie avec l'appareil

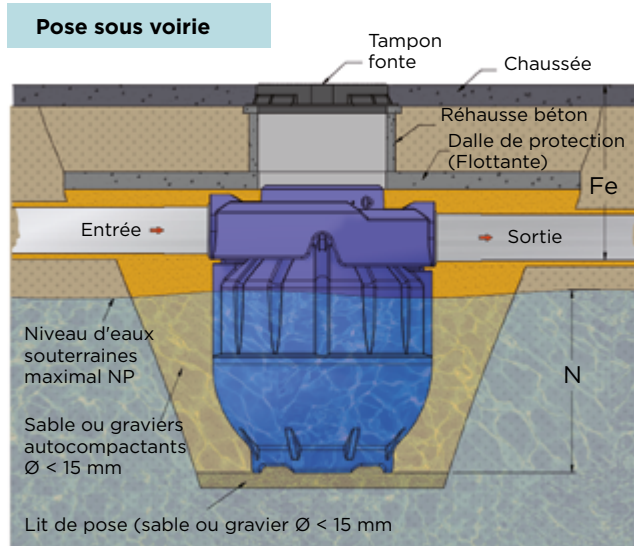
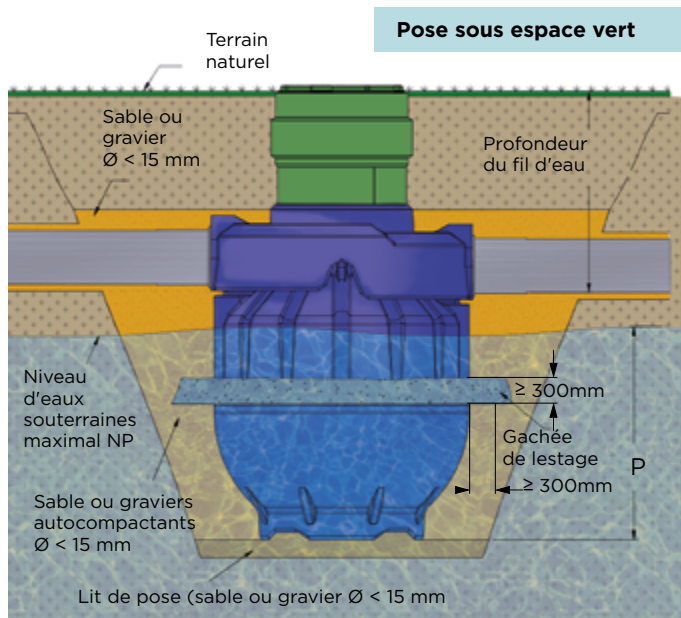

Procédure d'installation d'appareil enterré :

- 1 - Stabiliser le fond de fouille et s'assurer de l'horizontalité.
- 2 - Réaliser un lit de sable ou de gravier ($\varnothing < 15\text{mm}$) de 100 mm d'épaisseur sur le fond de fouille stabilisé
- 3 - Poser l'appareil après avoir retiré les éventuelles protections, vérifier l'horizontalité.
- 4 - Introduire 200 litres d'eau claire dans l'appareil pour le stabiliser avant de remblayer autour de la cuve avec du gravier ($\varnothing < 15\text{mm}$) par couches de 300 mm d'épaisseur maxi.

- Remplir simultanément l'appareil pour équilibrer le niveau d'eau avec le niveau de remblai.

- s'assurer de la stabilité du remblai entre chaque couche.
- soigner les espaces fermés
- remblayer ainsi toute la partie base sphérique.

- 5 - En cas de nécessité d'ancrer l'appareil (cf. § « Résistance Mécanique »), couler un anneau de béton autour de la ceinture à mi-hauteur de la cuve d'une section minimum de 300x300mm (voir schéma).

La masse de béton sera calculée pour compenser la poussée d'Archimède lorsque l'appareil est vide.

- 6 - Raccorder l'entrée, la sortie et l'éventuelle ventilation de l'appareil (impératif pour les appareils équipés d'une colonne de vidange). Les manchons sont prévus pour du tube PVC.

Note : concernant les séparateurs de graisses et/ou féculés : ces appareils sont susceptibles de générer de mauvaises odeurs. Il est indispensable de **ventiler la canalisation en amont et aval** conformément à l'EN1825-2.

- 7 - Raccorder les alarmes, utiliser des fourreaux pour passer les câbles.
- 8 - Si besoin, soulever le flotteur du dispositif d'obturation lorsque le niveau d'eau final est atteint et stable.
- 9 - Remblayer avec du gravier ($\varnothing < 15\text{mm}$) jusqu'à recouvrir les canalisations.
- 10 - S'assurer de la stabilité du remblai.
- 11 - Si nécessaire (cf. § « précautions fondamentales ») : réaliser la dalle de protection.

La dalle de protection peut également assurer la fonction de lestage. (L'Etape n°5 devient facultative en présence d'une dalle de protection).

- 12 - Mettre en place les éventuelles rehausses et les ajuster au niveau du terrain fini.

En cas de rehausse béton, réaliser une dalle d'assise dite « flottante » (cf. § « précautions fondamentales ») et retirer le couvercle plastique.

- 13- Au-dessus des canalisations, remblayer à l'aide de gravier ou du remblai environnant.



Installation des appareils de traitement des eaux

Appareil Polyéthylène type SPHÈRE [Annexe A-IV - suite & fin]



FICHE D'INSTALLATION

IN056-G



La notice de référence reste celle fournie avec l'appareil

Procédure d'installation en élévation :

Note : Les étapes 2 et 5 sont facultatives pour les références suivantes :

YH0501E ; YH1001E ; YH2003E ; YH0503E ; YH1003E ; YH1502E ; YG0500E ; YG1501E ; YG3000E ; YG3500E ; YG0501E ; YG1000E ; YG1001E ; YG2000E ; YG2500E ; YG3002E ; YG3502E ; YG0502E ; YG1002E ; YG1503E ; YD0340E et YD0660E ;

ainsi que pour les références YH****RE et YG****RE (cuves vertes renforcées).

- 1 - S'assurer de la stabilité, de la planéité, et de l'horizontalité du sol. En cas de défaut, réaliser un radier béton.
- 2 - Réaliser une enceinte murée et drainée dont les dimensions respectent la description du schéma ci-contre. Conserver un espace libre de 200 mm minimum entre la cuve et le mur.
- 3 - Réaliser un lit de sable ou gravier ($\text{Ø} < 15\text{mm}$) de 100 mm d'épaisseur.
- 4 - Poser l'appareil (après avoir retiré les éventuelles protections) et vérifier l'horizontalité
- 5 - Remblayer la partie basse de l'appareil avec du gravier ($\text{Ø} < 15\text{mm}$) par couches de 300 mm d'épaisseur maxi.
 - Remplir simultanément l'appareil pour équilibrer le niveau d'eau avec le niveau de remblai.
 - Égaliser et Stabiliser le remblai en arrosant entre chaque couche.
 - Soigner les espaces fermés.
 - Procéder ainsi jusqu'à une hauteur de 50% du Fil d'Eau de l'appareil.
- 6 - Raccorder l'entrée, la sortie et l'éventuelle ventilation de l'appareil (impératif pour les appareils équipés d'une colonne de vidange). *Les manchons sont prévus pour du tube PVC.*
- 7 - Raccorder les alarmes.
- 8 - Achever la mise en eau de l'appareil.
- 9 - Dans le cas d'un séparateur à hydrocarbures, soulever s'il y a lieu le flotteur du dispositif d'obturation lorsque le niveau d'eau intérieur est stable.

Une alarme de trop plein est conseillée afin de signaler l'obturation de l'appareil et éviter son débordement.

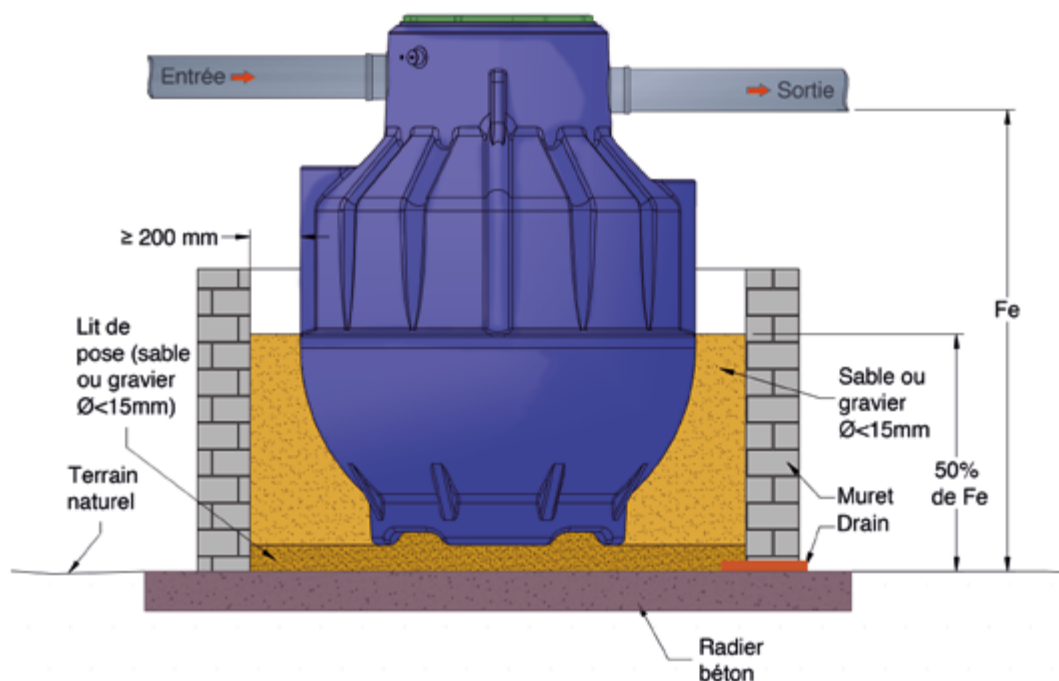



Installation des appareils de traitement des eaux

Appareil Acier de type HYDROCUBE [Annexe A-V]



FICHE D'INSTALLATION
IN057-D



La notice de référence reste celle fournie avec l'appareil

Réception et stockage :

- Vérifier par examen visuel que l'appareil, et en particulier son revêtement, n'a reçu aucun dommage.
En cas de défaut veuillez émettre des réserves sur le bon émargé du transporteur
- Entreposer l'appareil à l'abri des chocs. L'eau de pluie ne doit pas pouvoir y pénétrer.

Manutentions :

Avant chaque manutention, pomper l'eau résiduelle dans chacun des compartiments.

- Le revêtement des cuves acier est sensible aux chocs et impacts.
- Les manipulations de l'appareil doivent être réalisées à l'aide d'un engin de levage adapté.
- Utiliser simultanément toutes les oreilles de levage de l'appareil. Une fois suspendu, l'appareil doit être guidé à l'aide de cordes.

Précautions fondamentales :

- Toujours poser l'appareil sur un lit de sable ou gravier ($\varnothing < 15\text{mm}$).
- Ne pas utiliser d'engin de compactage pour stabiliser le remblai de l'appareil. Utiliser du gravier auto compactant.
- Ne pas faire reposer d'élément béton directement sur l'appareil, réaliser une dalle d'assise adaptée et « flottante » (Aucun transfert de charge ne doit être possible entre le béton et l'appareil).
- La température dans l'appareil ne doit jamais pouvoir dépasser 60°C .
- En cas d'exposition à des charges dynamiques (par exemple : passage de véhicules), la dalle de protection est obligatoire quelle que soit la profondeur. Cette dalle doit être flottante et en appuis sur les bords de fouille.
- *Le dimensionnement structurel de cette dalle sera effectué par un bureau d'études en Génie Civil.*
- La présence de charges dynamiques spécifiques peut parfois nécessiter un blindage périphérique en complément de la dalle de protection. *(Consulter votre bureau d'études en Génie Civil).*
- En cas de pose sous voirie, le couvercle en plastique doit être retiré et remplacé par un tampon adapté.
- Attention à la présence de nappe d'eau souterraine, de terrain hydromorphe ou de couche de sol imperméable (rocheuse ou argileuse) pouvant retenir les eaux de surfaces. Tout risque d'inondation de la fouille rend les étapes 10 et/ou 11 indispensables. Consulter l'étude de sol pour évaluer le risque de présence d'eau au contact de l'appareil.
- (Le site <http://www.georisques.fr> constituent une aide à l'évaluation de ce risque)
- L'appareil supporte les charges statiques (remblai et poussée hydrostatique) associées aux cas limites suivants :

Gamme HYDROCUBE	Risque d'eaux souterraines au contact de l'appareil (cf § précautions fondamentales ci-dessus)		Absence de risque d'eaux souterraines au contact de l'appareil
	Fe (profondeur maxi du fil d'eau / TN)	N (niveau maxi eau souterraine)	Fe (profondeur maxi du fil d'eau / TN)
ADH... AHF... BDG...	1 m	$N \leq \text{Fe appareil}$	1,5 m
YH...A (standard)			
YH...RA (renforcé)	1,5 m	$N \leq \text{Terrain naturel}$	3 m

Au-delà des profondeurs ci-dessus, la dalle de protection est obligatoire.

L'appareil ne devra pas être exposé à des pressions résiduelles excédant celles associées aux cas limites ci-dessus.



Installation des appareils de traitement des eaux

Appareil Acier de type HYDROCUBE [Annexe A-V suite]



FICHE D'INSTALLATION
IN057-D



La notice de référence reste celle fournie avec l'appareil

Pose sous espaces verts

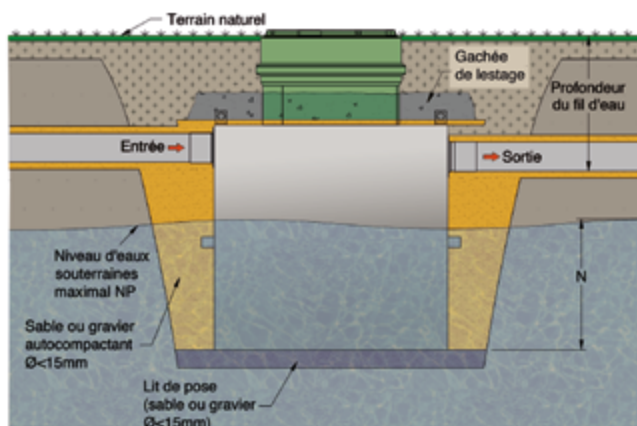

Pose sous voirie

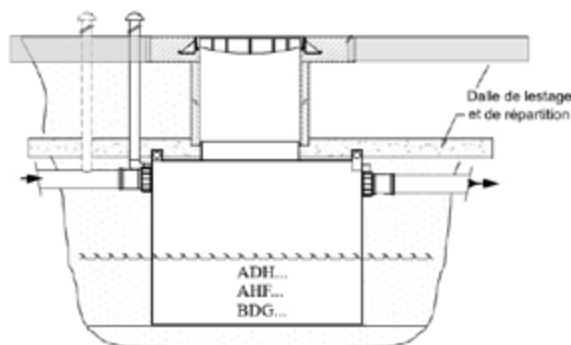
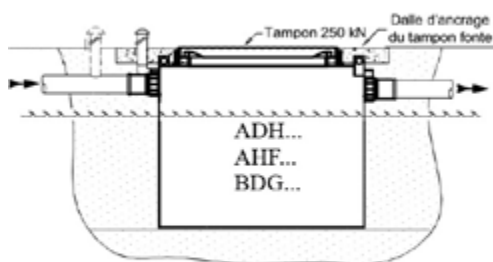
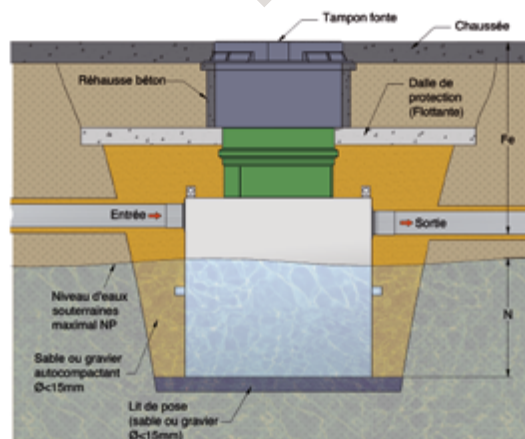

Procédure d'installation d'appareil Hydrocube enterré :

- 1 - Stabiliser le fond de fouille et s'assurer de l'horizontalité.
- 2 - Réaliser un lit de sable ou de gravier ($\varnothing < 15\text{mm}$) de 100mm d'épaisseur sur le fond de fouille stabilisé
- 3 - Poser l'appareil après avoir retiré les éventuelles protections, vérifier l'horizontalité.
- 4 - Introduire 200 litres d'eau claire dans l'appareil pour le stabiliser avant de remblayer autour de la cuve avec du gravier ($\varnothing < 15\text{mm}$) par couches de 300mm d'épaisseur maxi.
 - Remplir simultanément l'appareil pour équilibrer le niveau d'eau avec le niveau de remblai.
 - S'assurer de la stabilité du remblai entre chaque couche.
 - Soigner les espaces fermés.

Note : il est conseillé d'envelopper l'appareil dans un géotextile afin d'écartier tout risque d'abîmer le revêtement lors des opérations d'installation.

- 5 - Raccorder l'entrée, la sortie et l'éventuelle ventilation de l'appareil (impératif pour les appareils équipés d'une colonne de vidange). Les manchons sont prévus pour du tube PVC.
- 6 - Raccorder les alarmes, utiliser des fourreaux pour passer les câbles.
- 7 - Si besoin, soulever le flotteur du dispositif d'obturation lorsque le niveau d'eau final est atteint et stable.
- 8 - Remblayer avec du gravier ($\varnothing < 15\text{mm}$) jusqu'à recouvrir les canalisations
- 9 - S'assurer de la stabilité du remblai.
- 10 - En cas de nécessité d'ancrer l'appareil (cf. § « Résistance Mécanique »), réaliser une gâchée de béton autour de l'amorce de l'appareil. La masse de béton sera calculée pour compenser la poussée d'Archimède lorsque l'appareil est vide.



Installation des appareils de traitement des eaux

Appareil Acier de type HYDROCUBE [Annexe A-V suite & fin]



FICHE D'INSTALLATION
IN057-D



La notice de référence reste celle fournie avec l'appareil

11 - Si nécessaire (cf. § « précautions fondamentales ») : réaliser la dalle de protection.

La dalle de protection peut également assurer la fonction de lestage. (L'Étape n°10 devient facultative en présence d'une dalle de protection).

12 - Mettre en place les éventuelles rehausses et les ajuster au niveau du terrain fini.

En cas de rehausse béton, réaliser une dalle d'assise dite « flottante » (cf. § « précautions fondamentales ») et retirer le couvercle plastique.

13 - Au-dessus des canalisations, remblayer à l'aide de gravier ou du remblai environnant.

Procédure d'installation d'appareil Hydrocube en élévation :

1 - S'assurer de la stabilité, de la planéité, et de l'horizontalité du sol. En cas de défaut, réaliser un radier béton.

2 - Réaliser une bordure périphérique afin d'encadrer et de retenir le lit de sable (au dimensions horizontales de l'appareil + 200 mm, hauteur 100 mm).

3 - Réaliser un lit de sable ou gravier ($\varnothing < 15$ mm) de 100 mm d'épaisseur.

4 - Poser l'appareil (après avoir retiré les éventuelles protections) et vérifier l'horizontalité.

5 - Raccorder l'entrée et la sortie de l'appareil. *Les manchons sont prévus pour du tube PVC.*

6 - Raccorder les éventuelles alarmes.

7 - Achever la mise en eau de l'appareil.

8 - Soulever s'il y a lieu le flotteur du dispositif d'obturation lorsque le niveau d'eau intérieur est stable.

Une alarme de trop plein est conseillée afin de signaler l'obturation de l'appareil et éviter son débordement.

Pose en élévation

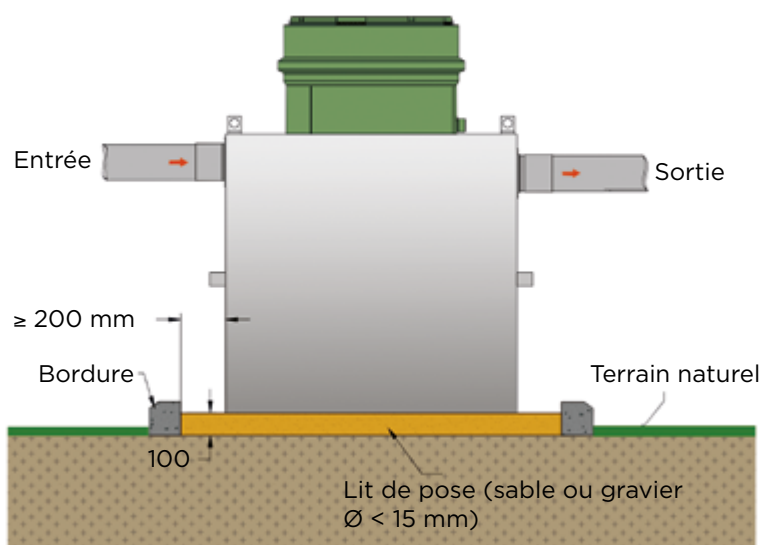



Installation

des appareils de traitement des eaux

Appareil Acier de type HYDROBAC [Annexe A-VI]



FICHE D'INSTALLATION

IN057-D



La notice de référence reste celle fournie avec l'appareil

- 1 - Poser l'appareil horizontalement sur un fond stabilisé (sable ou béton maigre).
- 2 - Raccorder l'entrée et la sortie sur la canalisation, utiliser nos manchons d'adaptation TSC.
- 3 - Raccorder la ventilation en cas de pose enterrée, passer un fourreau ICT63 pour le câble de l'alarme (option).
- 4 - Poser la réhausse s'il y a lieu, régler sa hauteur en fonction du terrain (gamme C).
- 5 - Remplir l'appareil d'eau claire.
- 6 - Pour les séparateurs d'hydrocarbures, il faut soulever le flotteur et le relâcher quand le niveau d'eau est stabilisé.
- 7 - Remblayage avec du sable.
- 8 - **Pose sous espace vert** : le fond de l'appareil ne pourra pas se trouver à une profondeur >2,5m par rapport au terrain naturel. Au-delà prévoir une dalle de protection.
- 9 - **Pose sous trottoirs et parking** : séparateur avec tampon fonte 250 kN (gamme C). Les cadres sont à bloquer dans une dalle béton prenant appuis sur les bords de la fouille (cf. schéma ci-dessous).
- 10 - **Pose sous chaussée** : séparateur avec amorce de regard (gamme A), une dalle béton sera systématiquement réalisée avant de réhausser l'appareil avec un regard béton, prévoir des couvercles 400 kN (cf. schéma ci-dessous).
- En présence d'eau souterraine** : séparateur avec amorce de regard, réaliser une dalle de lestage non déjaugée et de répartition au-dessus de l'appareil - uniquement si le niveau d'eau ne dépasse pas 50 % de la cote fil d'eau de sortie (cote S, cf. schéma ci-contre).
- 11 - Vérifier que le flotteur se trouve en surface.
- 12 - **Pose en élévation** : séparateur d'hydrocarbures, la canalisation de sortie doit être ventilée, prévoir un dispositif d'alerte de trop plein. Séparateur de graisses, utiliser uniquement des couvercles légers étanches (cf. schéma ci-contre).

**Pose gamme C
(Avec couvercle)**

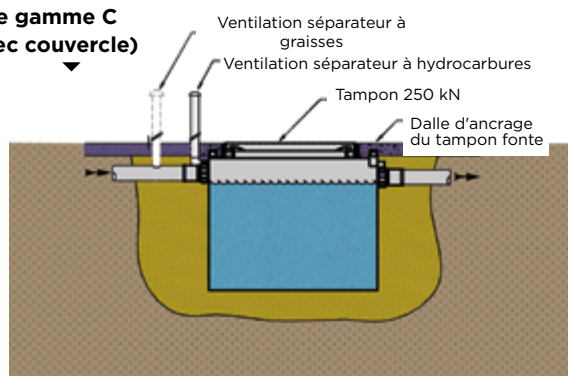

**Pose gamme A
(Avec amorce)**

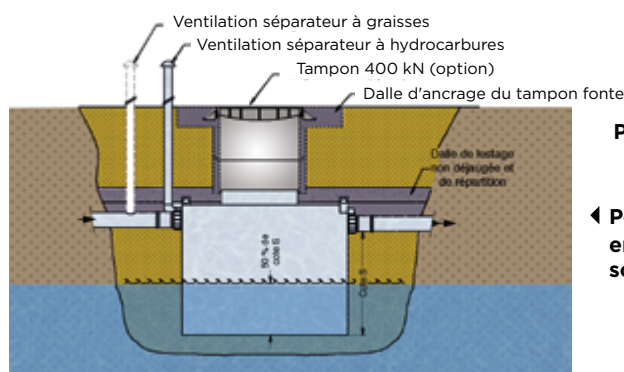
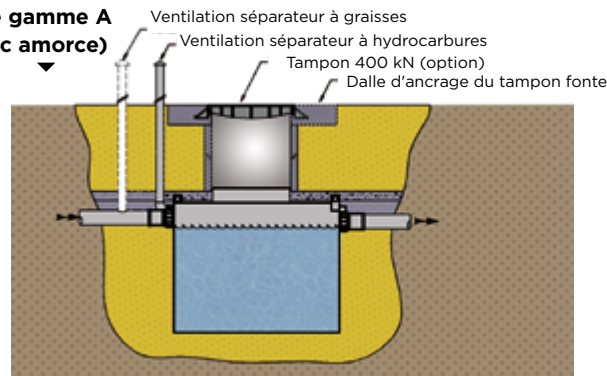

Pose en élévation

**Pose gamme A
en présence d'eau
souterraine.**

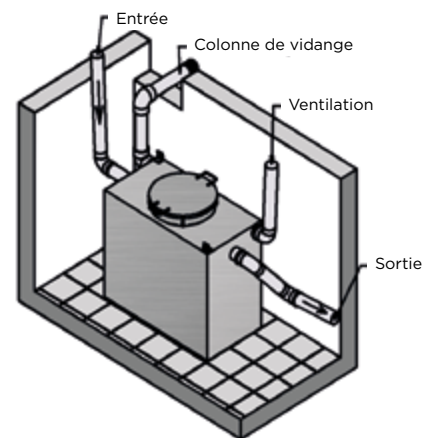

Note : cas particuliers des séparateurs à fécules ou des séparateurs avec colonne de vidange :
Séparateur à fécules : la buse de pulvérisation doit être raccordée au réseau et asservie au fonctionnement de l'éplucheuse (électrovanne 15/21 réf : EV1521).
Séparateur avec colonne de vidange : la colonne de vidange doit être prolongée jusqu'au terrain naturel ou rez-de-chaussée.



Installation des appareils de traitement des eaux

Appareil Cylindrique vertical Acier [Annexe A-VII]



FICHE D'INSTALLATION

IN055-B



La notice de référence reste celle fournie avec l'appareil

Réception et stockage :

Vérifier par examen visuel que l'appareil, et en particulier son revêtement, n'a reçu aucun dommage.

En cas de défaut veuillez émettre des réserves sur le bon émarginé du transporteur

Entreposer l'appareil à l'abri des chocs. L'eau de pluie ne doit pas pouvoir y pénétrer.

Manutention :

Avant chaque manutention, pomper l'eau résiduelle dans chacun des compartiments.

- Le revêtement des cuves acier est sensible aux chocs et impacts.
- Les manipulations de l'appareil doivent être réalisées à l'aide d'un engin de levage adapté.
- Utiliser **simultanément** toutes les oreilles de levage de l'appareil.
- Une fois suspendu, l'appareil doit être guidé à l'aide de cordes.

Précautions fondamentales :

- **Ne pas utiliser d'engin de compactage** pour stabiliser le remblai de l'appareil. Utiliser du gravier auto-compactant.
- **Ne pas faire reposer d'élément béton directement sur l'appareil**, réaliser une dalle d'assise adaptée et « flottante » (Aucun transfert de charge ne doit être possible entre le béton et l'appareil).
- La température dans l'appareil ne doit jamais pouvoir dépasser 60°C.
- En cas d'exposition à des charges dynamiques (par exemple : passage de véhicules), la dalle de protection est obligatoire quelle que soit la profondeur. Cette dalle doit être flottante et en appuis sur les bords de fouille. **Le dimensionnement structurel de cette dalle sera effectué par un bureau d'études en Génie Civil.**
- La présence de **charges dynamiques spécifiques** peut parfois nécessiter un **blindage périphérique** en complément de la dalle de protection. (Consulter votre bureau d'études en Génie Civil).
- Attention à la présence de **nappe d'eau souterraine**, de **terrain hydromorphe** ou de **couche de sol imperméable** (rocheuse ou argileuse) pouvant **retenir les eaux de surfaces**. Tout risque d'inondation de la fouille rend les étapes 3 et/ou 10 indispensables. Consulter l'étude de sol pour évaluer le risque de présence d'eau au contact de l'appareil. (Les sites <http://www.inondationsnappes.fr> et www.argiles.fr constituent une aide à l'évaluation de ce risque).
- L'appareil supporte les charges statiques (remblai et poussée hydrostatique) associées aux cas limites suivants :

Fe (Profondeur Maxi du Fil d'eau / TN)	N (niveau maximum eau souterraine)
1 m	$N \leq \text{Fe appareil}$

- Au-delà des profondeurs ci-dessus, la **dalle de protection est obligatoire** (Cf #10).
L'appareil ne devra pas être exposé à des pressions résiduelles excédant celles associées aux cas limites ci-dessus.



Installation

des appareils de traitement des eaux

Appareil Cylindrique vertical Acier [Annexe A-VII suite et fin]



FICHE D'INSTALLATION

IN055-B



La notice de référence reste celle fournie avec l'appareil

Procédure d'installation - appareil enterré :

- 1 - Stabiliser le fond de fouille, s'assurer de sa planéité et de l'horizontalité.
- 2 - Poser l'appareil sur le lit de sable après **avoir retiré les éventuels berceaux de transport** et les protections.
- 3 - En cas de nécessité de lester l'appareil (cf. § « Résistance Mécanique »), couler du béton autour de la partie inférieure de l'appareil. La masse de béton sera calculée pour compenser la poussée d'Archimède lorsque l'appareil est vide.
- 4 - Remblayer l'appareil avec du sable et/ou gravier ($\varnothing < 15 \text{ mm}$) par couches de 300 mm d'épaisseur maxi
 - Stabiliser en arrosant entre chaque couche.
 - Soigner les espaces fermés
- 5 - Raccorder l'entrée, la sortie et l'éventuelle ventilation de l'appareil. Les manchons sont prévus pour du tube PVC.
- 6 - Raccorder les alarmes, utiliser des fourreaux pour passer les câbles.
- 7 - Remblayer avec du gravier $\varnothing < 15 \text{ mm}$ jusqu'à recouvrir les canalisations d'entrée et sortie en continuant de remplir l'appareil à l'eau claire.
- 8 - Achever la mise en eau de l'appareil. Si il y a lieu, soulever le flotteur du dispositif d'obturation lorsque le niveau d'eau est stable.
- 9 - Stabiliser la zone remblayée en arrosant.
- 10 - Si nécessaire (cf § " Résistance mécanique "). Réaliser la dalle de répartition de charge. Remarque : cette dalle pourra également jouer le rôle de lestage de l'appareil.
- 11 - Mettre en place les éventuelles rehausses et les ajuster au niveau du terrain fini.
- 12 - Remblayer à l'aide du terrain naturel.

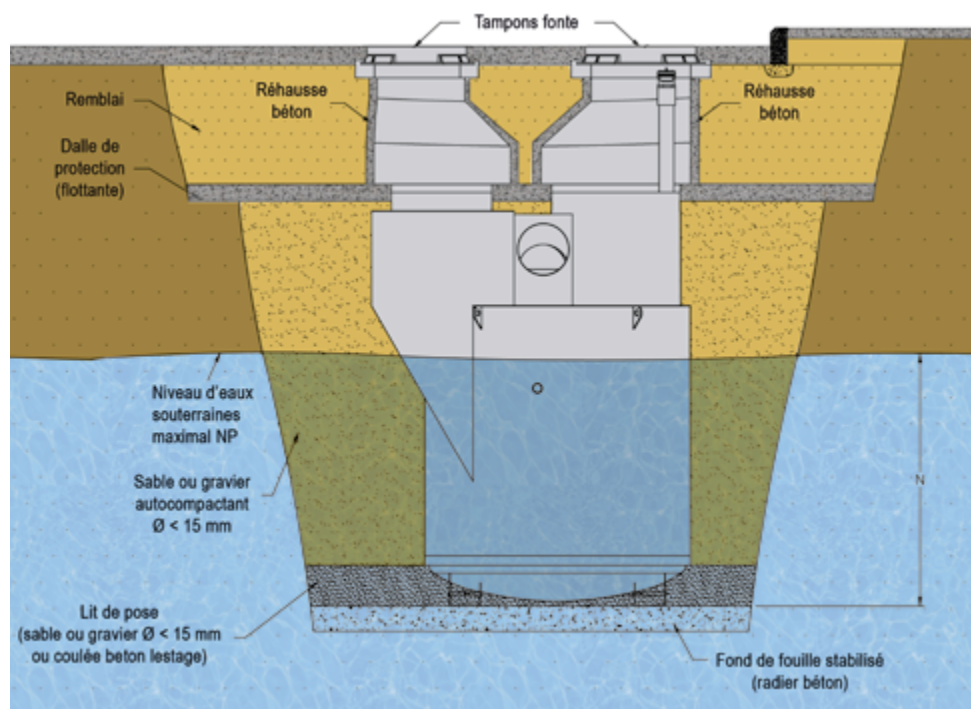



Installation

des appareils de traitement des eaux

Appareil cylindrique horizontal
POLYÉTHYLÈNE enterré

[Annexe A-VIII]



FICHE D'INSTALLATION

IN060-ii



La notice de référence reste celle fournie avec l'appareil

RÉCEPTION ET STOCKAGE

- > Vérifier par examen visuel que l'enveloppe de l'appareil ne présente aucun dommage. En cas de défaut veuillez émettre des réserves sur le bon du transporteur.
- > Entreposer l'appareil sur une surface plane, à l'abri des chocs et le caler.

RÉCEPTION ET STOCKAGE

Avant manutention, **vérifier l'absence totale d'eau** à l'intérieur de la cuve. Les cuves sont sensibles aux impacts de fourches des chariots élévateurs, aux chocs et frottements excessifs. Utiliser un **engin adapté. Procéder prudemment, sans à-coups**. L'appareil suspendu doit être guidé à l'aide de cordes.

RÉCEPTION ET STOCKAGE

- > Privilégier une zone d'implantation non exposée au passage de charges roulantes, et autorisant une profondeur d'installation réduite de l'appareil pour en faciliter l'entretien courant. Rester éloigné des racines d'arbres.
- > Hors voirie circulaire, préférez une rehausse PE légère et ajustable (option) afin de conserver le couvercle d'origine.
- > Près d'une construction, ne pas poser la cuve dans une zone sollicitée mécaniquement par une fondation (cf. DTU 13.11 & 13.12).
- > Ne pas utiliser d'engin de compactage pour stabiliser le remblai de l'appareil. Utiliser du gravier auto compactant Ø15 mm.
- > En phase chantier, baliser la zone d'implantation de la cuve afin d'y interdire la circulation d'engin et le stockage de matériaux.
- > Les cuves sont conçues pour résister aux profondeurs d'installation maximum (cote G) figurant dans le tableau page 2. Au-delà, un ouvrage de protection (cf. #8 de la procédure) est obligatoire. Celui-ci doit s'appuyer sur des bords de fouille stables et son dimensionnement structurel doit être effectué par un bureau d'études en Génie Civil (L'appareil ne doit pas être exposé à des pressions résiduelles excédant les charges statiques équivalentes aux cas limites (cf. tableau page 2).
- > S'assurer qu'aucun transfert de charge ne soit possible par appui direct du béton sur l'appareil (pose flottante).
- > En cas d'exposition à des charges additionnelles statiques (talus, tas de matériaux divers, forte pente, usage de rehausse béton, ...) ou dynamiques (passage de véhicules, ...), un ouvrage de protection est également obligatoire, ceci indépendamment de la profondeur.
- > En cas de pose sous voirie, le couvercle en plastique doit être retiré. (Prévoir un tampon adapté)
- > Au point d'implantation de la cuve, évaluer le risque de présence d'eau souterraine (sol hydromorphe). La présence d'eau peut être liée à la remontée du niveau d'une nappe souterraine, ou à la faible perméabilité du sol environnant qui, limitant l'infiltration des précipitations, entraîne leur accumulation dans la fouille autour de la cuve (coef. de perméabilité $K < 10^{-5}$ cm/s. roches, argiles, limons, ...). Consulter l'étude de sol. À défaut, Le site <http://www.georisques.gouv.fr> aide également à évaluer la présence d'eau souterraine.
- > Le niveau maximum d'immersion (cote N) associé à votre modèle est précisé page 2. Sélectionner un modèle avec une capacité d'immersion adaptée à la configuration d'installation. En cas de doute, ne pas poser la cuve et nous consulter.
- > Évaluer les besoins de lestage de la cuve. La masse de béton doit compenser la poussée d'Archimède lorsque l'appareil est vide.
- > Les schémas en page 2 décrivent les solutions de lestage.
- > Au-delà de leur faible perméabilité (cf. ci-dessus), les terrains argileux génèrent de fortes contraintes liées au phénomène de retrait-gonflement des argiles. En cas d'exposition moyenne à forte (cf. <https://www.georisques.gouv.fr>), ajouter 200 kg de ciment par m² de gravier lors du remblai de la cuve.
- > Température intérieure maximum : 30 °C pour le Polyéthylène, 50 °C pour le Polyester et l'acier peint, 90 °C pour l'inox.
- > Vider la cuve en cas de risque de gel du contenu.
- > Pose & remplissage hors sol sous conditions ou impossible selon modèle. Nous consulter pour vérification et procédure adaptée.

PROCÉDURE D'INSTALLATION CUVE ENTERRÉE

- 1 - Stabiliser le fond de fouille. S'assurer de son horizontalité. Si nécessaire (cf. ci-dessus), réaliser un radier béton de lestage intégrant des fers d'ancrage.
- 2 - Réaliser un lit de pose (gravier Ø < 15 mm) de 100mm d'épaisseur.
- 3 - Mettre en place la cuve, après avoir retiré les éventuels berceaux ou palette de transport.
- 4 - En présence d'eau souterraine, et selon modèle (cf. page 2) : **Arrimer les anneaux d'ancrage** présents en partie basse au radier béton. Ou, **noyer les châssis d'ancrage** (option) dans du béton. Ou, **sangler (ceinturer) la cuve** sur le radier, sans la pré-contraindre.
- 5 - Introduire un volume d'eau claire V_{Ec} dans la cuve pour la stabiliser :
Pour une cuve de volume $V \leq 8 \text{ m}^3$, remplir la cuve au minimum à 50 % d'eau claire : $V_{Ec} \geq V_{cuve}/2$
Pour une cuve de volume $V \geq 10 \text{ m}^3$, Ne pas dépasser 20 % du volume utile de la cuve : $V_{Ec} \leq V_{cuve}/5$
Cette étape ne s'applique pas aux cuves de régulation avec sortie en bas de cuve, ni aux cuves de rétention d'effluents chimiques (vides).
Simultanément, **remblayer** la cuve avec du gravier auto compactant Ø < 15 mm, **par couches d'épaisseur ≤ 200 mm**
Attention : en cas d'exposition au phénomène de retrait-gonflement des argiles, ajouter 200 kg de ciment par m² de gravier.
Soigner les espaces fermés en partie basse pour assurer une parfaite assise à la cuve.
Procéder ainsi au moins jusqu'à 50 % de la hauteur cuve, selon modèle, réaliser une gâchée de béton périphérique de lestage (cf. schéma page 2).
- 6 - Au-delà de ce niveau, poursuivre le remblai à l'aide de gravier auto compactant Ø < 15 mm.
Hors terrain argileux, l'utilisation de la terre environnante est tolérée, à condition qu'elle soit dépourvue de cailloux Ø > 15 mm
- 7 - Raccorder la cuve (Ø standard PVC), ainsi que la ventilation éventuelle (selon modèle).
- 8 - Si nécessaire (cf. § « Précautions »), réaliser l'ouvrage béton de protection (et/ou lestage).
- 9 - Avant le remblai de surface, mettre en place et ajuster l'éventuelle rehausse. Utiliser du gravier Ø < 15 mm autour de la rehausse et/ou du couvercle. *S'arrêter légèrement en retrait du couvercle pour éviter la chute de graviers dans la cuve lors de son ouverture.*



Installation

des appareils de traitement des eaux

Appareil cylindrique horizontal
POLYÉTHYLÈNE enterré

[Annexe A-VIII suite]



FICHE D'INSTALLATION

IN060-3J



La notice de référence reste celle fournie avec l'appareil

- > Cuve livrée sans sangles, ni oreilles de levage.
- > Utiliser des élingues textiles de levage en respectant les emplacements indiqués (vignettes jaunes sur la cuve). Conserver un angle d'élingage <math>< 60^\circ</math>.
- > Utiliser un engin de levage adapté.
- > Procéder sans à-coup lors du levage et du déplacement de la cuve.
- > Suite au déchargement, entreposer la cuve sur un terrain plat et régulier.

Représentations schématiques ne pouvant servir de plan d'exécution

Modèle de cuve		Ancrage/Lestage				Levage
		Châssis CSSA.. ou sangles SA1824				
Ø ext. m	Volume m ³	Qté	Positionnement			Dist. entre Elingues L (m)
			Δ (m)	A (m)	B (m)	
Ø 1,94	10	4	0,85	1,35	0,55	/
	15	4	0,85	1,9	1,35	3,0
	20	4	0,85	1,9	3,25	4,0
Ø 2,45	14	3	0,9	0,7	/	1,6
	20	4	0,9	1,35	0,7	2,3
	25			1,55		1,51
	30	5	1,1	1,8		2,29
	35			1,55		2,63
	40	6	0,9	2		3,60
	45			1,8		3,99
	50	8	0,9	2		4,03
	55			1,55		4,81
	60	10	0,9	1,8		4,81
	65			1,5		7,68
	70			1,65		7,68
75	1,8			8,65		

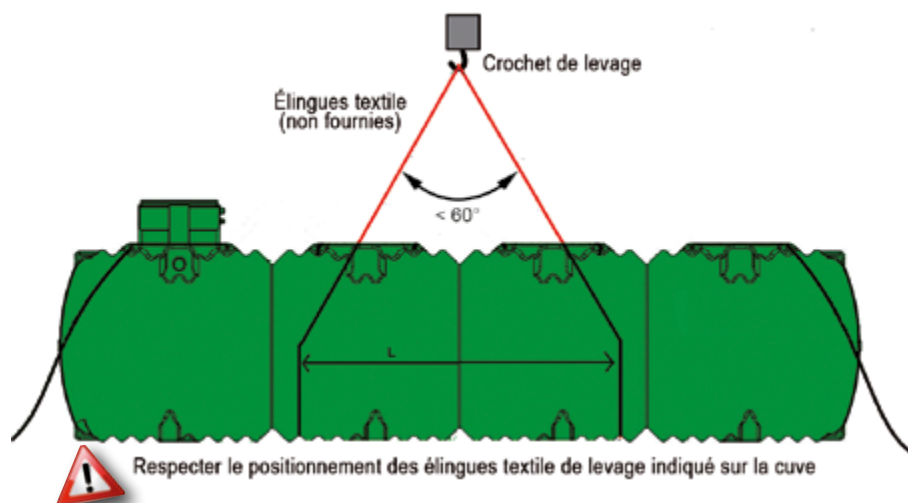



Installation des appareils de traitement des eaux

Appareil cylindrique horizontal POLYÉTHYLÈNE enterré [Annexe A-VIII suite & fin]



FICHE D'INSTALLATION
IN060-3J



La notice de référence reste celle fournie avec l'appareil

Modèle de cuve	Cas	Niveau N Immersion eaux souterraines		A la Génératrice supérieure de la cuve:	
				Profondeur G	⇔ Pression Verticale Admissible P_{v.adm}
Version ET (Standard)	A	N < 1,0 m	Ne pas poser la cuve en cas d'immersion risquant de dépasser la limite N indiquée	G ≤ 0,65 m	⇔ Au-delà: ouvrage protection P_{v.adm} ≤ 12 kN/m²
Version ETX (renforcée)	B	N < 1,0 m		G ≤ 1,0 m	⇔ Au-delà: ouvrage protection P_{v.adm} ≤ 18 kN/m²
	C	1,0 < N < 2,0 m		Dalle supérieure de lestage	⇔ P_{v.adm} ≤ 12kN/m²

- > En présence de charges additionnelles de surface, l'ouvrage de protection doit être dimensionné de façon à respecter la pression verticale admissible sur la génératrice sup. de la cuve.
- > En cas d'immersion importante (cas C), réaliser au-dessus de la cuve une dalle béton assurant le lestage de la cuve et, si besoin, la protection vis à vis des charges additionnelles de surface
L'installation Hors sol de ces cuves impose une procédure adaptée. Nous consulter
- > En cas de nécessité de contrôle d'étanchéité, ne procéder au remplissage qu'après avoir effectué l'étape 5 de la procédure d'installation enterrée (cf. Instructions Générales, page 1). Comparer ensuite l'évolution du niveau 12h après la mise en eau

Cas A & Cas B
aucune charge additionnelle de surface

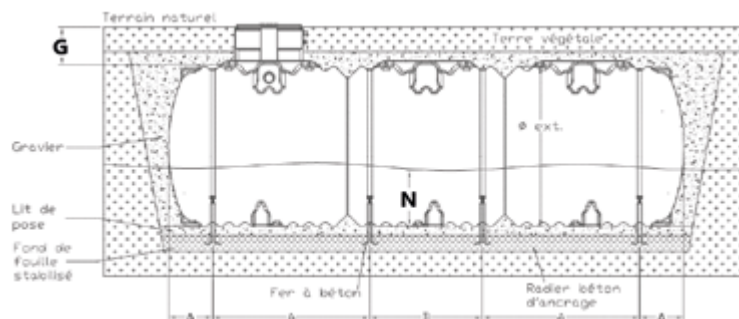

Cas C + Adaptation Cas A & B

- > si dépassement de la cote **G** (Pose profonde)
- > et/ou en présence de charges additionnelles de surface

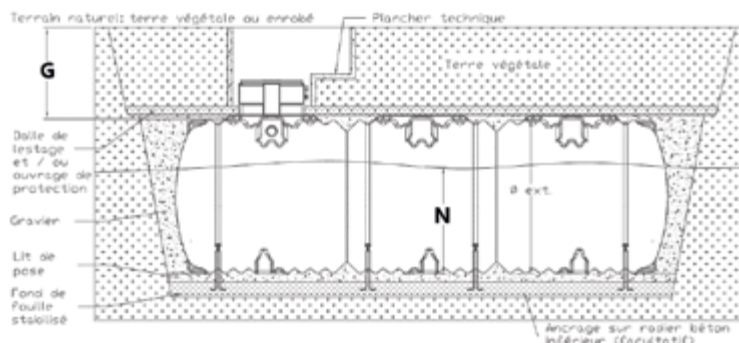



Installation des appareils de traitement des eaux

Appareil cylindrique horizontal POLYESTER ou ACIER

[Annexe A-IX]



FICHE D'INSTALLATION

IN501-A



La notice de référence reste celle fournie avec l'appareil

Manutention :

- Avant toute manutention, vérifier l'absence d'eau dans chacun des compartiments.
- Les manipulations de l'appareil doivent être réalisées à l'aide d'un engin de levage adapté.
- Quand elles sont présentes, utiliser les oreilles de levages prévues sur l'appareil ; en absence d'oreilles de levage, respectez les schémas de levage ci-dessous. Utilisez uniquement des élingues textiles, **les câbles acier sont PROSCRITS**.
- Une fois suspendu, l'appareil doit être guidé à l'aide de cordes.

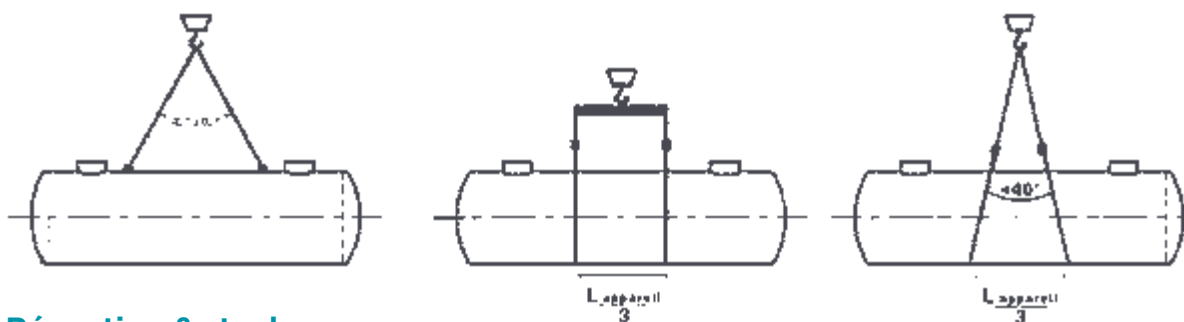

Réception & stockage :

- Vérifier par examen visuel que l'enveloppe de l'appareil n'a reçu aucun dommage.

En cas de défaut veuillez émettre des réserves sur le bon émarginé du transporteur.

- Entreposer l'appareil à l'abri des chocs et le caler. Eviter à l'eau de pluie d'y pénétrer, (l'appareil devant être impérativement vide lors des manutentions).

Précautions fondamentales :

- Pour connaître les conditions limites d'installation de votre appareil (hauteur de remblai, niveau de nappe), reportez-vous à sa fiche technique ou consultez-nous.
- **Ne jamais remplir d'eau l'appareil non soutenu (en élévation)**. En cas de contrôle d'étanchéité par remplissage, ne procéder au remplissage qu'après avoir effectué l'étape 5 de la procédure d'installation enterrée ou en respectant la procédure d'installation hors sol. Comparer ensuite l'évolution du niveau 12h après la mise en eau.
- **Ne pas utiliser d'engin de compactage** pour stabiliser le remblai autour de la cuve, mais uniquement l'arrosage.
- En cas d'exposition à des **charges additionnelles** statiques (talus, forte pente, forte profondeur, ...), nous consulter pour renforcer la cuve (ou la protéger, selon les cas). En cas d'application de charges dynamiques (passage de véhicules, ...). La réalisation d'une **dalle de protection** est indispensable.
- En cas de **passage de véhicules**, l'usage de rehausses béton et de tampons fonte est possible à condition que ceux-ci reposent sur des dalles de répartition adaptées et séparées de la cuve par une couche de sable/gravier de 500 mm.
- Le dimensionnement structurel des dalles sera effectué par un bureau d'études compétent dans le domaine.
- La saturation en eau (même partielle) de la fouille par une nappe souterraine ou par ruissellement des eaux de surface peut nécessiter le lestage de la cuve (cf **Option Châssis Speed** ou par ancrage sur radier béton).
- En cas de doute, se référer aux normes de mise en oeuvre **NF P16-442, NF 976-2** ou contacter **TECHNEAU**.



Installation des appareils de traitement des eaux

Appareil cylindrique horizontal POLYESTER ou ACIER

[Annexe A-IX suite]



FICHE D'INSTALLATION

IN501-A



La notice de référence reste celle fournie avec l'appareil

Procédure d'installation enterrée :

- 1 - Stabiliser le fond de fouille et s'assurer de l'horizontalité. En cas de nécessité d'ancrer l'appareil (cf. § « précautions »), réaliser un radier béton en fond de fouille et y inclure des fers à béton d'ancrage. La masse de béton sera calculée pour compenser la poussée d'Archimède lorsque l'appareil est vide.
- 2 - Sur le fond de fouille stabilisé, réaliser un lit de sable de 100 mm d'épaisseur
- 3 - Poser l'appareil sur le lit de sable **après avoir retiré les berceaux de transport** et les protections.
- 4 - Ajuster les sangles / ceintures ou tendeurs d'ancrage (en option) sans pré-contraindre la cuve. A défaut d'ancrage, introduire de l'eau claire dans l'appareil (20% de la capacité totale) pour le stabiliser.
- 5 - Remblayer la partie basse de l'appareil avec du sable et/ou gravier 10-14 par couches de 300 mm d'épaisseur maximum. Stabiliser en arrosant entre chaque couche (**Le compactage mécanique est exclu**). Soigner les espaces fermés en partie basse pour assurer une parfaite assise. Procéder ainsi jusqu'à 50% de la hauteur de la cuve.
- 6 - Raccorder l'entrée et la sortie. Les manchons sont prévus pour du tube PVC.
- 7 - Remblayer avec du sable ou du gravier 10-14 jusqu'à recouvrir la canalisation de sortie.
- 8 - Stabiliser la zone remblayée en arrosant.
- 9 - Si nécessaire (cf. § « précautions fondamentales »), réaliser la dalle de protection.
- 10 - Mettre en place les éventuelles rehausses et les ajuster au niveau du terrain fini.
- 11 - Remblayer à l'aide du terrain naturel.

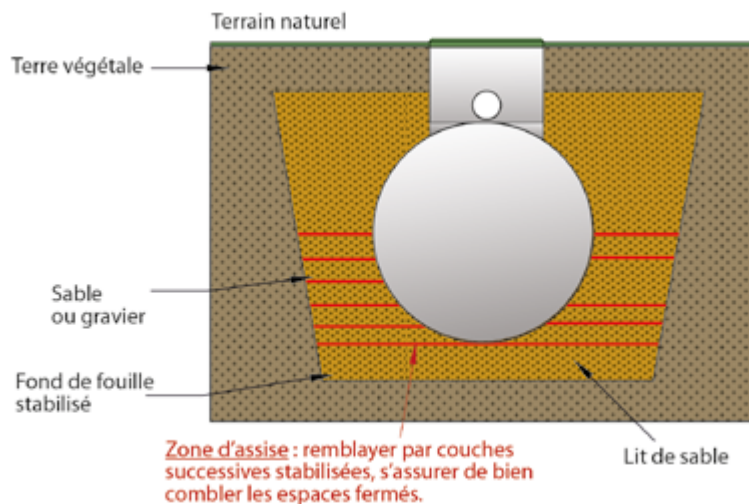



Installation des appareils de traitement des eaux

Appareil cylindrique horizontal POLYESTER ou ACIER [Annexe A-IX suite & fin]



FICHE D'INSTALLATION

IN501-A



La notice de référence reste celle fournie avec l'appareil

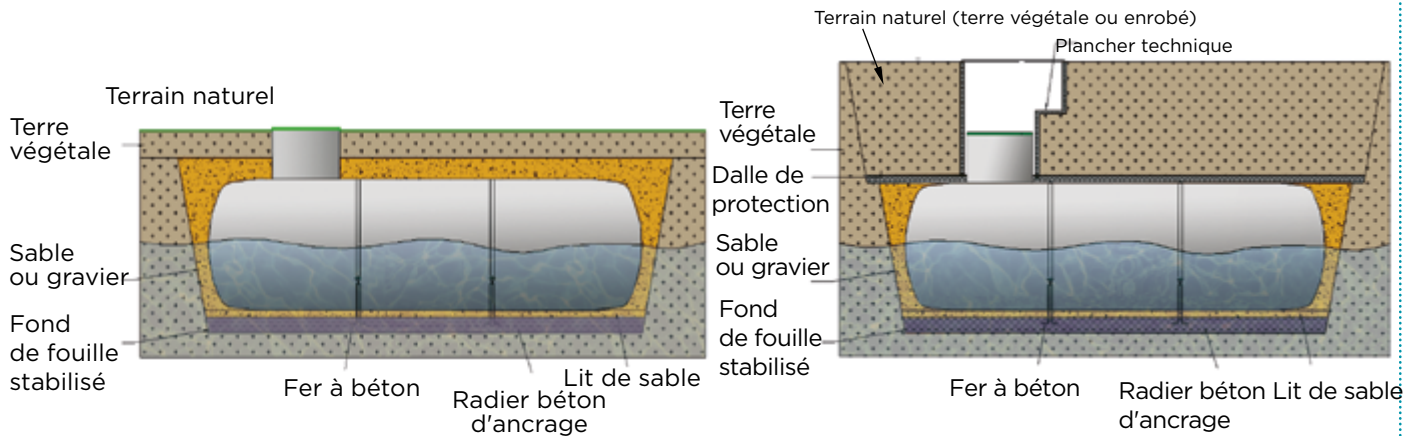

Pose standard

Pose sous dalle de protection

Procédure d'installation hors-sol :

> Cas n° 1 : Avec berceaux spécifiques TECHNEAU :

- 1 - Le sol doit être stable, horizontal, dénué de pierres et d'aspérités. Réaliser un radier béton de propreté si nécessaire.
- 2 - Poser l'appareil sur les berceaux métalliques spécifiques (fournis en option).

Respecter le positionnement des berceaux décrit sur la fiche technique associée.

> Cas n° 2 : Sans berceaux spécifiques TECHNEAU :

- 1- Le sol doit être stable, horizontal, dénué de pierres et d'aspérités. Réaliser un radier béton de propreté si nécessaire.
- 2- Réaliser une enceinte murée dont les dimensions permettent d'accueillir la cuve en conservant un espace libre de 30cm afin de pouvoir remblayer tout autour de celle-ci. Cette enceinte murée permettra de remblayer l'appareil sur au moins 1/3 de sa hauteur. Prévoir un drain pour que cette enceinte murée ne puisse pas retenir les eaux de ruissellement.
- 3 - Réaliser un lit de sable de 10 cm.
- 4 - Poser la cuve sur le lit de sable (après avoir retiré les éventuels berceaux de transport).
- 5 - Remplir la cuve à 20% de sa capacité pour la stabiliser.
- 6 - Remblayer l'assise de la cuve à l'aide de gravier 10-14 ou de sable en soignant les espaces fermés en partie basse. En cas d'utilisation de sable pour remblayer, compacter celui-ci par arrosage.
- 7 - La hauteur remblayée doit atteindre **au minimum 1/3 du diamètre de l'appareil**.

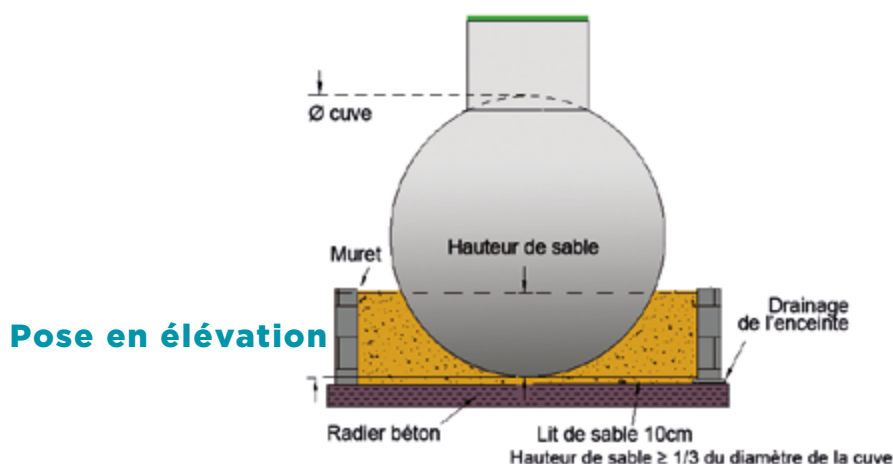

Pose en élévation



Installation des appareils de traitement des eaux

Bac à graisses POLYÉTHYLÈNE GM1E [Annexe A-X]

⚠ La notice de référence reste celle fournie avec l'appareil

Précaution

Pour respecter les règles d'hygiène, bien veiller soit à :

- étancher le pourtour avec un joint silicone pour une pose directe au sol.
- prévoir un support inox pour une pose en élévation.

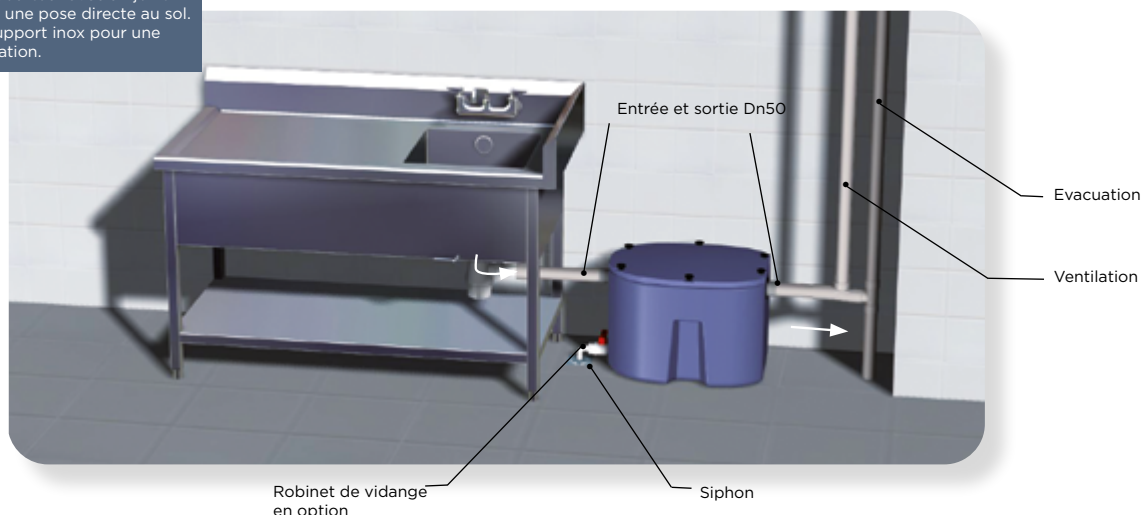

Procédure d'installation :

- 1 - Le GM1E est un séparateur de graisses pour plonge de cuisine. Il devra être impérativement installé hors zone de préparation des repas.
- 2 - Le GM1E est étudié pour recevoir les eaux d'un unique bac à plonge standard.
- 3 - Installer le GM1E à proximité du bac, les pentes des canalisations doivent être supérieure ou égale à 2 cm/m. Respecter les Dn de raccordement : Dn50.
- 4 - La canalisation d'évacuation doit être la plus droite possible (éviter les pertes de charges).
- 5 - Raccorder la ventilation.
- 6 - Mettre le GM1E en élévation sur un support pour faciliter le nettoyage.
- 7 - Mettre l'appareil en eau.

Procédure d'entretien (hors périodes de service) :

- 1 - Effectuer un entretien hebdomadaire : retirer le couvercle, puis écrémer la couche de graisses en surface. Remettre le couvercle.
- 2 - Effectuer un entretien mensuel :
 - Retirer le couvercle (puis raccorder la vanne de vidange à l'aide d'un tuyau*).
 - Écrémer la couche de graisses en surface.
 - Vidanger le contenu du GM1E (dans le siphon de sol à l'aide de la vanne de vidange*).
 - Démontez la réduction à l'entrée de l'appareil (celle-ci est maintenue par une vis).
 - Nettoyer la réduction à l'eau chaude puis remonter la réduction (fermer le robinet de vidange*).
 - Remettre en eau le GM1E jusqu'au débordement, remettre le couvercle (démontez le tuyau de la vanne de vidange*).

*Si option robinet de vidange.



Installation des appareils de traitement des eaux

Bac à graisses Inox Mini GR [Annexe A-XI]



La notice de référence reste celle fournie avec l'appareil

Précaution

Pour respecter les règles d'hygiène, bien veiller soit à :

- étancher le pourtour avec un joint silicone pour une pose directe au sol.
- prévoir un support inox pour une pose en élévation.



Procédure d'installation :

- 1** - Le MINIGR est un bac à graisses pour plonge de cuisine.
Il devra être impérativement installé hors zone de préparation des repas.
- 2** - Le MINIGR est étudié pour recevoir les eaux d'un ou plusieurs bacs à plonge standard.
- 3** - Installer le MINIGR à proximité du bac, les pentes des canalisations doivent être de 2 cm/m. Respecter les Dn de raccordement.
- 4** - La canalisation d'évacuation doit être la plus droite possible (éviter les pertes de charges). Raccorder la ventilation.
- 5** - Mettre l'appareil en eau.

Procédure d'entretien (Voir page 97)



Installation des appareils de traitement des eaux

Séparateur de graisses et de fécules POLYÉTHYLÈNE type SPHÈRE [Annexe A-XII]

 La notice de référence reste celle fournie avec l'appareil

Principe de raccordement :



Schéma de ventilation d'un séparateur de graisses (selon la NF EN 1825-2)



Selon la norme EN1825-2, le raccordement des ventilations d'un séparateur de graisses doit se faire suivant les indications suivantes :

Conduite amont au séparateur de graisses :

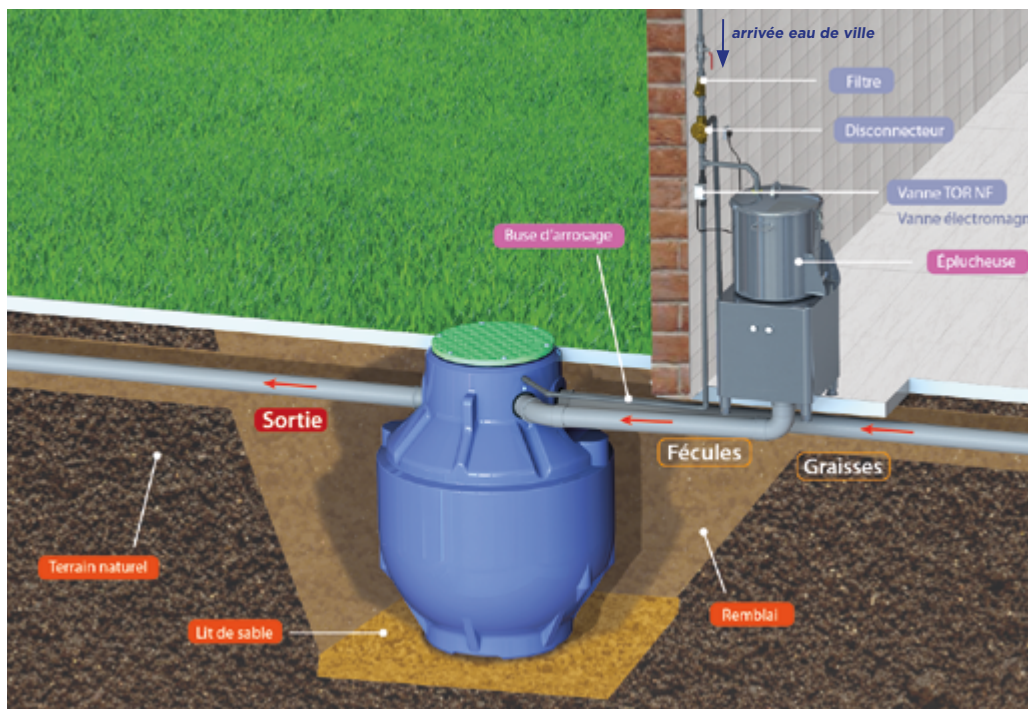
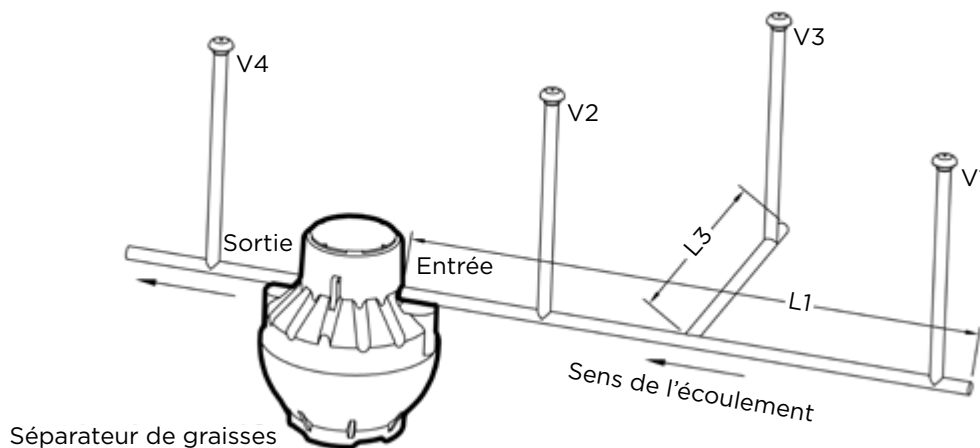
Si $L1 \leq 10$ m, raccorder la ventilation V1 en toiture.

Si $L1 > 10$ m, raccorder en toiture les ventilations V1 et V2. Le piquage de V2 se fera au plus près du séparateur de graisses.

Les ramifications de la conduite principale ≥ 5 m (L3) doivent être ventilées en toiture (V3).

Conduite aval au séparateur de graisses :

La conduite aval du séparateur doit être raccordée en toiture (V4).

Pour une ventilation optimale, Techneau vous conseille de poser des ventilations diamètre 100 mm minimum.



Questionnaire

Séparateur d'hydrocarbures

Un questionnaire à photocopier, à remplir et à nous envoyer à info@techneau.com

Référence :

Ville :

Département :

Fascicule 70
Norme NF P 16-442

Paramètre technique du site :

Taille / dimensionnement

Taille imposée : l/s calcul selon la surface : m²

DN entrée et sortie imposé : mm

Dimensionnement :

By-pass interdit :

aire de distribution de carburant

aire de lavage :

- à rouleaux (⚠ 5 m³ de débourbeur)

- nettoyeur haute pression (⚠ débourbeur gros volume)

parking souterrain ou couvert : m²

sortie de bassin après régulateur de débit

By-pass autorisé :

Surface imperméabilisée : m²

Les contraintes de pose :

Sous chaussée (dalle de répartition obligatoire)

Sous espace vert (pose sans dalle de répartition suivant la gamme)

Couvercle PE «espace vert»

Tampon fonte

Catégorie d'implantation résistance mécanique :

Profondeur Fil d'Eau d'Arrivée :

0,8m à 1m

1m à 1,5m

plus de 1,5m

Souhaitez-vous un chiffrage de réhausse oui non

Présence d'eau souterraine (prévoir dalle de lestage)

Nappe

Terrain hydromorphe (terrain argileux)

Gamme demandée au CCTP :

Polyéthylène

Acier

Polyester

Variante possible

Catégories d'implantation

Catégorie		Installation	Hauteur du remblai Hs (m)	Conditions d'utilisation
Catégorie 1	a	-	0 ≤ Hs ≤ 0,50	- Avec nappe phréatique pouvant atteindre la surface du sol - Pas de passage de véhicules
	b	-	0 ≤ Hs ≤ 1,00	
	c	-	0 ≤ Hs ≤ 1,50	
	d	-	0 ≤ Hs ≤ 0,50	- Sans nappe phréatique - Pas de passage de véhicules
	e	-	0 ≤ Hs ≤ 1,00	
	f	-	0 ≤ Hs ≤ 1,50	



Questionnaire Séparateur de graisses

Un questionnaire à photocopier, à remplir et à nous envoyer à info@techneau.com

Référence :

Ville :

Département :

Références chantier :

Appel d'offre Chantier Etude - Référence :

Département :

Données de l'étude :

- Paramètres de calcul

Lieu d'installation :

- Cantine
 Restaurant
 Hôpital
 Hôtel

Nombre de repas/jour :

Nombre de services :

- 1 Service (8 heures)
 2 Services (16 heures)

Densité des graisses :

- < 0,94
 > 0,94

Température de l'effluent :

- < 0,60 °C
 > 0,60 °C

Utilisation de détergent :

- Jamais
 Occasionnellement
 Hôpitaux



Annexe B : Entretien

Appareils de pré-traitement et traitement des eaux :

Séparateurs d'hydrocarbures ————— p 124-125

Séparateurs de graisses ou de graisses e/ou féculés ————— p 126

Bac à graisse type mini GR ————— p 127



Entretien* des séparateurs d'hydrocarbures.

*Rappel de sécurité préalable pour toutes les opérations d'entretien de nos appareils (toutes gammes confondues)

L'opérateur devra porter tous les **Equipements de Protection Individuelle** nécessaires aux opérations de maintenance à réaliser et posséder toutes les habilitations requises pour ces travaux.



La préparation

Sécuriser et baliser la zone d'intervention à l'aide de plots par exemple.

Ouvrir les tampons d'accès des regards amont et aval ainsi que ceux du séparateur d'hydrocarbures.

Laisser **ventiler** pendant 15 minutes minimum avant de démarrer les opérations de nettoyage.

Contrôler la présence de gaz nocifs à l'aide d'un détecteur adéquat.



Le compartiment débourbeur

Techneau recommande au moins deux vidanges annuelles de ce compartiment.

Il constitue le premier compartiment **(1)** de décantation de l'appareil (en amont du filtre coalescent) et concentre principalement les boues et les métaux lourds. Sa capacité de stockage maximal correspond au 2/3 de son volume utile.



Schéma de coupe d'un séparateur d'hydrocarbures

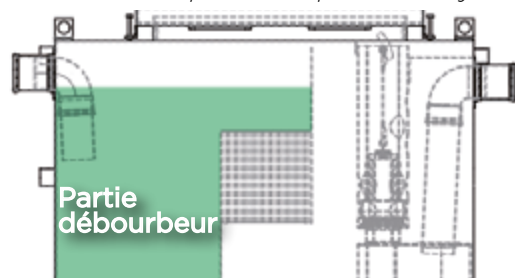

Retirer les flottants à l'aide d'un peigne d'entrefers 30 mm.



Vue de la chambre débourbeur



Remettre en suspension les boues décantées avant de procéder au pompage.





Entretien* des séparateurs d'hydrocarbures.

Le compartiment séparateur d'hydrocarbures

Il constitue le second compartiment de décantation de l'appareil. Il est équipé **d'un filtre coalesceur d'un obturateur automatique.** Il piège principalement les liquides légers - *en standard de densité 0,85.*

Les fréquences de vidange sont fonction de la charge polluante envoyée dans l'appareil. En l'absence de déversement accidentel, prévoir une vidange annuelle.

Schéma de coupe d'un séparateur d'hydrocarbures

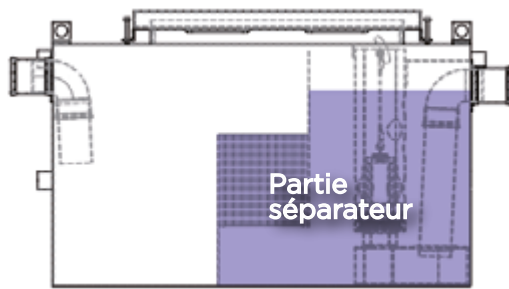

A l'aide d'une spatule, brasser doucement et progressivement la surface de l'appareil jusqu'à voir apparaître l'eau sous les hydrocarbures.

Nota : cette méthode permet d'apprécier l'épaisseur des hydrocarbures.

Si celle-ci est > 8 cm, il est alors nécessaire de procéder au pompage.

Procéder à la vidange du séparateur par camion hydrocureur.

Nettoyer les parois du compartiment séparateur, le filtre coalesceur et l'obturateur automatique à l'aide d'une lance haute-pression.



Le filtre coalesceur

Il doit être également nettoyé, voir remplacé si celui-ci est complètement colmaté. Ceci peut être le cas si l'effluent est fortement chargé en matières en suspension.

Sortir le bloc filtre coalesceur de son emplacement. Les blocs peuvent être normalement manipulés par une seule personne.

Laver le filtre coalesceur au jet haute-pression.

Remplacer les blocs si la cellule coalescente est abîmée ou colmatée.

Enfin, replacer le filtre coalesceur dans son emplacement en vérifiant bien le sens d'écoulement.

L'obturateur automatique

Lors de la remise en eau, maintenir le flotteur en position haute pour ensuite le repositionner au niveau du fil d'eau de sortie une fois celui-ci stabilisé.

Vue de la chambre séparateur



Vidange de la chambre séparateur

Nettoyage des parois par lance haute-pression

Détail d'un filtre coalesceur fortement chargé en boues et nécessitant intervention





Entretien* des séparateurs de graisses, et/ou fécules



Rappel

La température dans le réseau ne doit jamais être supérieure à 30 °C.

Ne pas utiliser de racloir, le racloir abîme les parois de l'appareil.

Certains appareils sont compartimentés :

0 compartiment => séparateur de fécules,

2 compartiments => séparateur de graisses et séparateur de graisses et de fécules.

L'entretien de l'appareil consiste à vidanger et nettoyer les différents compartiments.

L'alarme graisses (en option) permet de détecter la saturation de l'appareil et ainsi déclencher les vidanges au bon moment.

L'appareil devra être vidangé au minimum tous les 2 mois par une entreprise spécialisée¹.

Les fréquences de vidange conditionnent directement les capacités d'épuration de l'appareil, donc l'encrassement des canalisations.

Les conditions de garantie ne pourront s'appliquer uniquement que sur présentation des rapports de vidanges exécutées par une entreprise spécialisée.



Exemple d'un séparateur de graisses devant être vidangé

Vidanger un appareil sans colonne de vidange :

Ouvrir l'appareil,

Casser la couche de graisses (lorsqu'il y a un compartiment graisses) si celle-ci est solide afin de pomper les grumeaux de graisses,

Pomper le contenu des compartiments du séparateur,

Rincer sous pression les parois à l'eau froide,

S'il y a un compartiment fécules, vérifier si la buse d'arrosage n'est pas obstruée,

Remettre OBLIGATOIREMENT l'appareil en eau puis refermer le couvercle (risque de déformation de l'appareil). L'option Alarme de graisses AG permet aussi de détecter un manque d'eau dans la cuve.



Détail de la buse d'arrosage pour l'entrée fécules

Vidanger un appareil avec colonne de vidange :

La vidange sera réalisée à l'aide d'une canalisation installée dans l'appareil et sur laquelle l'hydrocureuse peut se raccorder directement grâce à un raccord symétrique (dit « raccord pompier »).

Pour vidanger :

Ouvrir l'appareil,

Casser la couche de graisses (lorsqu'il y a un compartiment graisses) si celle-ci est solide afin de pomper les grumeaux de graisses,

Pomper le contenu des compartiments du séparateur,

Rincer sous pression les parois à l'eau froide,

S'il y a un compartiment fécules, vérifier si la buse d'arrosage n'est pas obstruée,

Remettre OBLIGATOIREMENT l'appareil en eau puis refermer le couvercle (risque de déformation de l'appareil). L'option Alarme de graisses AG permet aussi de détecter un manque d'eau dans la cuve.



Hydrocureuse nécessaire à l'entretien de votre appareil avec colonne de vidange

¹ pour plus de précision, consultez la norme EN 1825*2.





Entretien* des bacs à graisses

Bac à graisses Inox Mini GR

Un entretien quotidien devra être effectué selon la charge polluante envoyée dans l'appareil. Pour faciliter la maintenance, une vanne de vidange des graisses, une vanne d'isolement de la sortie et une vanne de vidange totale sont livrées avec ce dernier.



La notice de référence reste celle fournie avec l'appareil



Les « épluchures » :

Le panier à « épluchures » doit être vérifié et éventuellement vidé tous les jours.

- 1 - Retirer le couvercle.
- 2 - Vérifier la présence de déchets.
- 3 - En cas de déchets, retirer le panier à « épluchures » de ses supports.
- 4 - Vider ce dernier dans la poubelle destinée à cet effet.
- 5 - Rincer le panier à l'eau chaude.
- 6 - Repositionner le panier sur ses supports.

Les graisses :

Pour vidanger les graisses piégées en surface du MiniGR :

- 1 - Ouvrir le couvercle.
- 2 - Placer un récipient sous la vanne de vidange des graisses.
- 3 - Fermer la vanne d'isolement de la sortie.
- 4 - Ouvrir la vanne de vidange des graisses. A noter cette dernière peut être montée à droite ou à gauche de la sortie. N'oubliez pas de revisser le bouchon.
- 5 - Ouvrir légèrement l'arrivée d'eau très chaude au niveau de l'évier ou d'une des plonges de cuisine. Le niveau d'eau va monter dans le MiniGR ; les graisses vont alors s'écouler par la vanne de vidange dans le récipient. Surveiller l'opération en regardant l'intérieur de l'appareil.
- 6 - Fermer l'arrivée d'eau lorsque les graisses ont toutes été déversées dans le récipient.
- 7 - Fermer la vanne de vidange des graisses.
- 8 - Ouvrir la vanne d'isolement de la sortie.
- 9 - Retirer le récipient et vider les graisses dans la poubelle adaptée.

Nettoyage complet :

Il est possible de procéder à une vidange totale de l'appareil.

- 1 - Installer l'appareil au niveau d'un siphon d'évacuation ou positionner un récipient sous la vanne de vidange.
- 2 - Ouvrir la vanne de vidange.
- 3 - Nettoyer l'intérieur de l'appareil avec de l'eau chaude.
- 4 - Fermer la vanne de vidange totale.
- 5 - Remettre en eau l'appareil jusqu'au niveau de la sortie.

UN DÉPARTEMENT RECHERCHE & DÉVELOPPEMENT INTÉGRÉ

Pour concevoir les produits de demain, **10 COL-LABORATEURS** au bureau d'études et R&D sont chargés d'étudier vos besoins et d'anticiper les produits de demain.

UN LARGE STOCK POUR PLUS DE RÉACTIVITÉ

350 RÉFÉRENCES sont tenues en stock.

24 - 72 HEURES : commandez le lundi et réceptionnez le jeudi (en France).

UN SERVICE AU PLUS PRÈS DE VOS ATTENTES

18 RESPONSABLES DE SECTEUR, associés à 10 technico-commerciaux sédentaires sont à votre écoute pour étudier et proposer les solutions techniques les plus pertinentes à vos projets et chantiers.

Avec plus de 25 000 offres techniques par an, Techneau reste fidèle à son engagement initial : garantir une étude personnalisée de qualité dans un délai compris entre 24 et 48 heures.

RETROUVEZ TOUTES NOS SOLUTIONS AU SERVICE DE L'EAU :

- **Guide de l'eau Partie 1 :**
Prétraitement des eaux
- **Guide de l'eau Partie 2 :**
Traitement des eaux
- **Relevage**
- **Equipements Hydrauliques**
- **Equipements de sol**



Zone d'Activité de la Chevalerie
50570 Marigny-le-Lozon
Tel. +33 (0)2 33 56 62 08
info@techneau.com

www.techneau.com

TECHNEAU EN QUELQUES MOTS...



UN SAVOIR-FAIRE INDUSTRIEL RECONNU DEPUIS PLUS DE 30 ANS

Depuis 1991, Techneau conçoit, fabrique et propose des solutions pour le traitement de l'eau à travers la France et ses filiales européennes.

Des produits testés de la conception à la fabrication

Tous nos ouvrages sont testés sur notre base à essais et en conditions réelles d'utilisation.

De la conception à la fabrication, chaque étape est validée par notre service R&D afin de garantir la fiabilité de chacun de nos appareils.



GAEAU DÉVELOPPEMENT, UNE TECHNOPOLE DE COMPÉTENCES

3 FILIALES complémentaires (Techneau, Plasteau et Chaudreau) fournissent depuis plus de 30 ans des solutions de pointe dans la gestion de l'eau. Les produits du groupe sont distribués en Europe, au Maghreb et sont également exportés dans le monde entier.

Toutes les cuves sont fabriquées en France, en Normandie.

